

•57231

57231



MEMORIA DESCRIPTIVA

Correspondiente a un MODELO DE UTILIDAD, cuyo registro se solicita por veinte años.

A favor de

D. Martín COLOMER BRUY, de nacionalidad española.

Residente en BARCELONA.-Llansá num. 7

p o r :

"UN JUEGO DE TIRO AL BLANCO INFANTIL"



El objeto sobre que recae la presente memoria descriptiva de patente de modelo de utilidad viene a presentar un nuevo y magnífico juguete consistente según el enunciado expresa en "UN JUEGO DE TIRO AL BLANCO INFANTIL".

- 5.- Para dar la debida claridad a la exposición del mismo nos referiremos en lo sucesivo al plano adjunto en el que se representa una de sus formas de realización práctica industrializable, si bien se hace necesario destacar dada su originalidad que la presente exposición no tiene carácter limitativo alguno y si simplemente informativo ya que caben y son susceptibles modificaciones de forma, tamaño y disposición de los elementos integrantes que no pueden en modo alguno ser consideradas como constitutivas de alteración esencial justificativa de reivindicación independiente de lo que en el presente caso se declara.
- 10.- Las figuras del referido plano expresan:
- Fig. 1ª, perspectiva del juguete (conjunto).
- Fig. 2ª, perfil del mismo (conjunto).
- Fig. 3ª, blanco fijo de dos sentidos.
- 15.- Fig. 4ª, detalle del blanco fijo de dos sentidos.
- Fig. 5ª, blanco móvil (frente).
- Fig. 6ª, detalle en perfil del blanco móvil con su mecanismo de plante de figuras.
- 20.- El juguete que nos ocupa está constituido por un armazón (1) fig. 1ª en el que van encerrados y dispuestos convenientemente los blancos que más adelante se describen.
- 25.- El mencionado armazón tiene la forma según fig. 1ª y está constituido por una base y frente metálico (2) y la tapa (3) que es de plástico transparente. Esta tapa de plástico lle va situados en su zona más ancha interior y diametralmente opuestos dos orificios con refuerzo (4) para anclaje de las varillas-soporte (5) que agraviesan la base metálica
- 30.-



J. G. NOV

(2) por dos orificios (6).

35.- La base (2) en su parte estrecha lleva una pieza (7) con dos prolongaciones verticales tubulares en las cuales entran ajustadas las extremidades de la varilla soporte (8). Esta pieza lleva además un enganche (9) al cual se amarra la pistola (10) y le permite dirigir el tiro a todos los puntos de la pared frontal metálica.

40.- Además la base (2) queda ligeramente inclinada hacia la pistola y en su extremo lleva una ligera acanaladura (11) que obliga a los proyectiles, que son bolitas de acero, volver a entrar en la cámara de alimentación de la pistola lanzadora.

45.- Como puede verse, el juguete dado su constitución no presenta ningún peligro para los jugadores ya que la tapa de plástico transparente evita la salida al exterior de los proyectiles evitando el riesgo de rotura de objetos por los mismos.

50.- La fig. 2ª muestra una sección longitudinal del juguete en cuestión en el que se aprecian con más detalle la localización y constitución de los blancos que a continuación hacemos referencia.

55.- La fig. 3ª nos muestra el frente del blanco (12) que está constituido por unas pletinas dobladas en ángulo recto (13) susceptibles de giro sobre el eje (14) unas independientes de otras. Cuando se hace blanco en la parte superior A gira y por la parte inferior aparece la parte B y viceversa. La fig. 4ª nos muestra el detalle de su funcionamiento en sección lateral.

60.- Otro blanco se describe en las figuras 5ª y 6ª, alzado y sección respectivamente. Consiste en una diana (15) detrás de la cual va dispuesta una rueda giratoria (16) con su eje (17) y dispositivo de cuerda (18) y freno (19), que



- 65.- lleva sujetas en su periferia posterior unas figuritas (20) susceptibles de giro sobre unos ejes (21) al ser golpeadas por los proyectiles. Este mecanismo va provisto de una pieza excéntrica y fija (22) que por fricción coloca de nuevo las figuras (20) en posición de visibilidad desde el punto de tiro.
- 70.- El juego va provisto también de un aspa (23) que gira libremente, al ser golpeada por un proyectil, sobre un eje en espiral (24) y se traslada a derecha o izquierda más o menos según sea el disparo más o menos certero.
- 75.- Otro blanco consiste en un timbre (25) que suena a cada impacto.
- Y por último y adosado a la pared frontal va emplazada una especie de bolsa (26) con orificios diferentes en su parte superior (27) y ranuras de control (28), toda ella también metálica y por cuyos orificios se introducen las bolas marcando distintas puntuaciones según el tamaño de orificio. Cuando todas o parte de las bolas se han introducido por los orificios, lo cual se aprecia por las ranuras (28), se levanta una trampilla (29) y caen las bolas de nuevo a la base que por su rampa las conduce a la cámara de carga de la pistola (10).
- 80.-
- 85.-

REIVINDICACIONES

- 90.- 1ª).- "UN JUEGO DE TIRO AL BLANCO INFANTIL" que se caracteriza por estar constituido por una cámara protectora de tiro, transparente por su parte superior y laterales y metálica por sus partes inferior y frontal en cuyo interior van dispuestos los dispositivos o blancos de que consta el juego, y que completa el conjunto con unas varillas soporte que dan a la base metálica del mismo una ligera inclinación hacia el



- 95.- punto de tiro que coincide con la zona más estrecha de la cámara.
- 2ª).- "UN JUEGO DE TIRO AL BLANCO INFANTIL" que se caracteriza porque en la zona más estrecha de la cámara de la anterior reivindicación va dispuesta una pistola lanzadora de proyectiles en forma de bolitas de acero, susceptible, mediante enganche especial en T, de disparar sobre todos los puntos de la pared frontal.
- 100.-
- 3ª).- "UN JUEGO DE TIRO AL BLANCO INFANTIL" que se caracteriza porque en el interior de la cámara de la 1ª reivindicación van dispuestos como blancos unas figuritas en chapa doblados en ángulo recto susceptibles de girar independientemente sobre un eje que pasa por dichos ángulos en sentido horizontal y que aparecen alternativamente según el disparo, por la parte superior o inferior de su soporte; otras figuritas dispuestas sobre un círculo giratorio, accionado por resorte de cuerda y freno, susceptibles también de giro sobre ejes independientes solidarios de la rueda de giro, con excéntrica de accionamiento de retorno de las figuritas a su posición de blanco; un aspa giratoria sobre eje espiral accionada por los impactos del disparo; unos alojamientos metálicos con orificios diferentes y distintas graduaciones para prueba de puntería con trampilla para salida de los proyectiles introducidos; y campana de timbre que suena a cada impacto.
- 105.-
- 110.-
- 115.-
- 120.-
- 4ª).- "UN JUEGO DE TIRO AL BLANCO INFANTIL" que se caracteriza porque la pistola lanzadora de la 2ª reivindicación es de carga y disparo simultáneo, entrando las bolitas en su cámara de carga por deslizamiento debido a la inclinación de la parte metálica inferior de la cámara de tiro de la 1ª reivindicación y al acanalamiento formado en la misma placa para hacer de guía colectora hasta la boca de la pistola.
- 125.-

- 6 - • 57231



5ª).- "UN JUEGO DE TIRO AL BLANCO INFANTIL".

La presente memoria descriptiva consta de seis hojas foliadas y mecanografiadas por una sola cara, componiendo un total de ciento treinta y una líneas, incluidas éstas.

Madrid, 16 de Noviembre de 1.956.-

ANTONIO ESCOBAR
P. P.

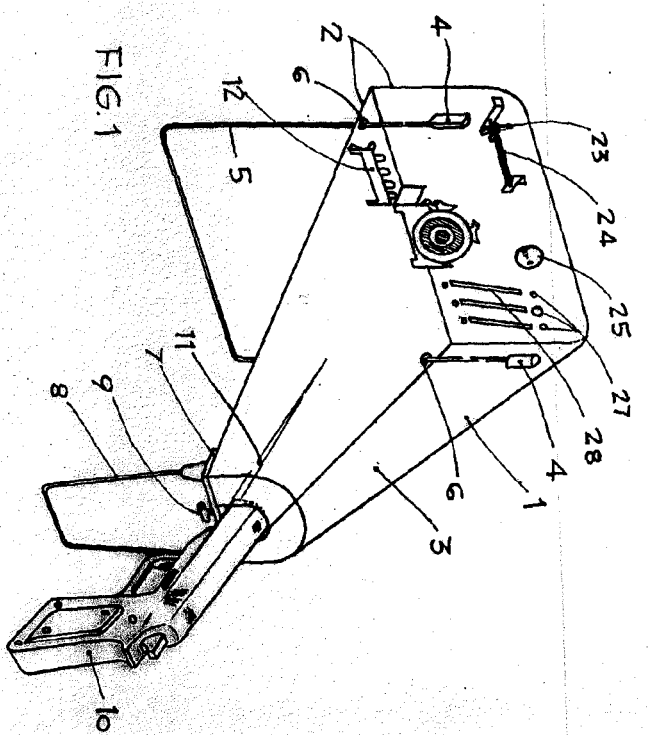

FIG. 1

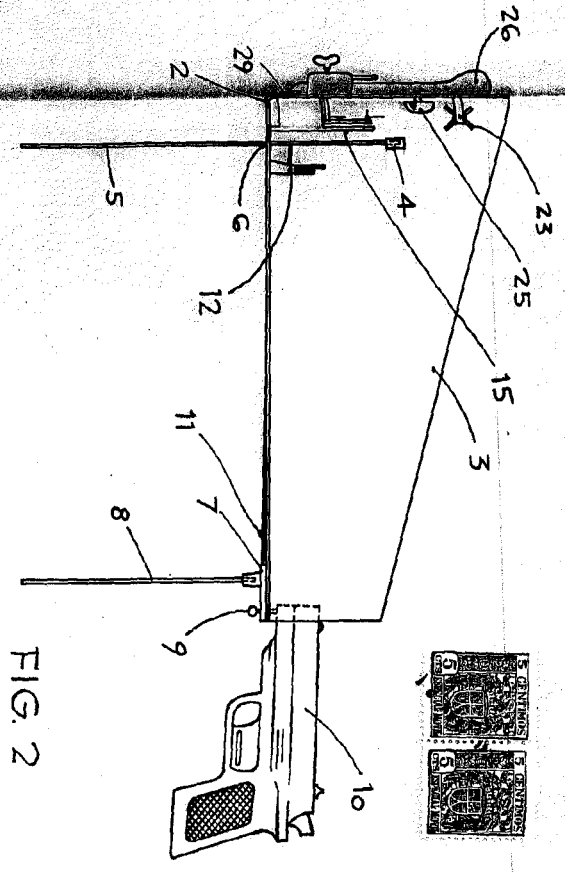

FIG. 2

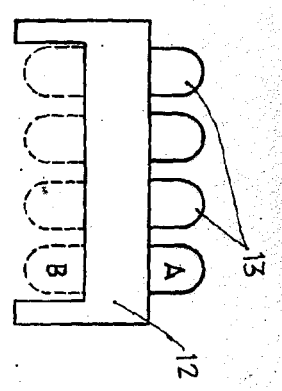

FIG. 3

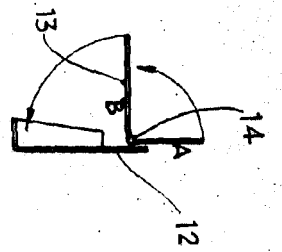

FIG. 4

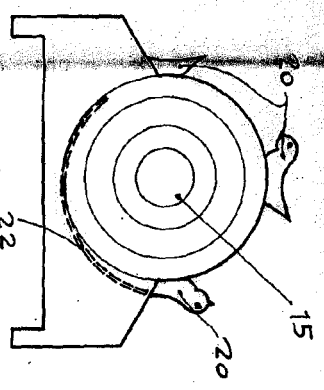

FIG. 5

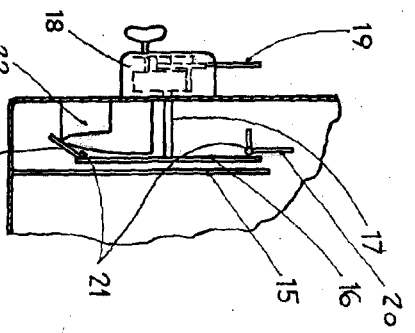

FIG. 6

• 57291

• 57291

Madrid, 19 de noviembre de 1956

Escala variable

 Oficina Española de Patentes y Marcas
 Madrid