



57249

MEMORIA DESCRIPTIVA

que se acompaña a

la solicitud de un

MODELO DE UTILIDAD, por veinte años en España, a favor de  
Don EPIFANIO TOVAR CAMUESCO, de nacionalidad española, con  
residencia en Valencia, Plaza Cánovas del Castillo, núm. 5,  
por

"TESTERO PARA ENVASES PLEGABLES PERFEC-  
CIONADO".-

|-----|



•57219

5

La invención a que se refiere la presente Memoria, constituye una novedad industrial con características y ventajas que la hacen merecedora del privilegio de explotación exclusiva que por ella se solicita, de acuerdo con las prescripciones del Estatuto vigente sobre Propiedad Industrial de 26 de Julio de 1929, texto refundido, publicado el 30 de abril de 1930.

10

El Modelo de Utilidad que nos ocupa, se refiere, como su enunciado indica, a un testero perfeccionado para envases plegables, dotado de tales perfeccionamientos que lo hacen superior a cuantos se conocen en la actualidad.

15

El testero que nos ocupa se caracteriza por estar constituido de un marco que presenta dos de sus lados paralelos dotados de un rebaje, esto es: de menor anchura que sus otros dos lados. Precisamente sobre los lados de menor anchura va dispuesta una tapa unida en uno de sus extremos al mismo por medio de dos pletinas, preferentemente metálicas, que actúan a modo de bisagras y sostenimiento de esta tapa mientras el envase se halla desplegado. Por el otro extremo se halla dotada de una o varias lazadas de hilo metálico para la unión al hilo que efectúa el precintado y unión de las tablas que constituyen las superficies longitudinales de la caja.

20

25

Existen actualmente envases del tipo plegable que presentan sus testeros libres acoplados en ranuras practicadas en los travesaños que constituyen el marco, introduciéndose en ellos a presión. Ocurre en estos casos que los testeros no se mantienen en posición durante el envasado de la fruta y consecuentemente es necesario utilizar clavazón o algún elemento extraño para efectuar la unión precisa que mantenga armazonada la caja mientras dura el envasado.

30

En otros envases en que los testeros se hallan unidos a

27219

15 NOV



las tablas plegables, es difícil su plegado junto con ellas por la disposición de los travesaños que forman el marco.

35

Por todo ello, el solicitante ha estudiado la manera de conseguir que el testero vaya unido a las partes plegables del envase sin que ocurra ninguna de las incidencias antedichas, que constituyen entorpecimiento para una marcha regular en el envasado de los productos, en especial de las frutas.

40

El Modelo de Utilidad a que nos referimos en esta Memoria, tiende a proteger esta idea, la cual, a título de ilustración se representa en los dibujos que, en lámina única, se acompañan a la presente.

45

En ellos vemos (figura A) un detalle de un testero acoplado a una caja. Aparece también (figura B) un detalle interno para apreciar la disposición de la tapa, y dos detalles del testero; su constitución (figura C) y la tapa del mismo (figura D).

50

Dos de los travesaños de unión de las tablas (superficies plegables que constituyen la caja) -1- y -1-, son de menor espesor que los dos restantes -2- y -2-. Este rebaje permite el acoplamiento de la tapa constituida por las tablas -3- y -4-, las cuales se unen a uno de estos travesaños -1- mediante las pletinas -5- y -6- (preferentemente metálicas). En el extremo contrario a donde van dichas pletinas, se hallan dispuestas una o varias lazadas -7- que permiten la unión de esta tapa a los hilos que sujetan las tablas plegables del envase.

55

60

Como puede apreciarse por los dibujos, el acoplamiento de la tapa se hace por la parte interna del envase. Consecuentemente la propia mercancía ayuda a mantener en la debida posición esta tapa. Por otra parte tenemos que el acoplamiento de la tapa en posición desplegada del envase, se realiza con



17219

toda perfección y sin que tenga que someterse a esfuerzo alguno.

Hecha la descripción precedente es necesario añadir que los detalles de realización de la idea expuesta pueden variar sin que cambie por ello la esencia de la invención, que es la que se desprende de los párrafos que anteceden y lo que se reivindica en la siguiente

N O T A

En resumen: El Modelo de Utilidad que se solicita, recaerá sobre las reivindicaciones siguientes:

1ª.- TESTERO PARA ENVASES PLEGABLES PERFECCIONADO, caracterizado esencialmente por el hecho de que, estando constituido por un marco, solidario de las tablas que constituyen las partes plegables del envase, dos de los travesaños de dicho marco son de menor espesor que los dos restantes, permitiendo el acoplamiento de la tapa por la parte interna del envase, cuya tapa se hace solidaria de uno de los travesaños mediante pletinas, preferentemente metálicas, que actúan a modo de bisagras acopladas a uno de sus lados, mientras que por el lado contrario tiene dispuestas una o varias lazadas de hilo metálico para su unión a los hilos que enlazan las tablas longitudinales del envase.

2ª.- Se reivindica por último, como objeto sobre el que ha de recaer este Modelo de Utilidad, "TESTERO PARA ENVASES PLEGABLES PERFECCIONADO".

Todo tal como queda descrito y reivindicado en la presente Memoria, que consta de cuatro hojas escritas a máquina por una sola cara, y dibujos que se acompañan.

Madrid, 15 de Noviembre de 1956.

ALFONSO UNGRIA



15 NOV.



FIGURA A.



FIGURA B.

•57219

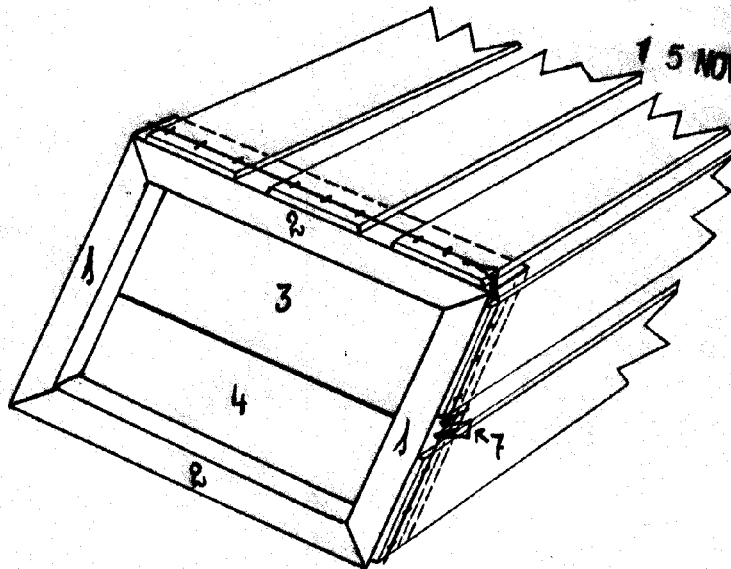
ESCALA VARIABLE  
MADRID, 15 de noviembre DE 1955.  
ALFONSO UNGRÍA

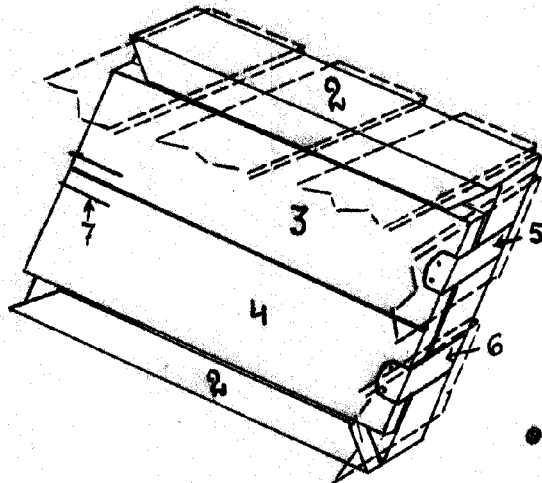
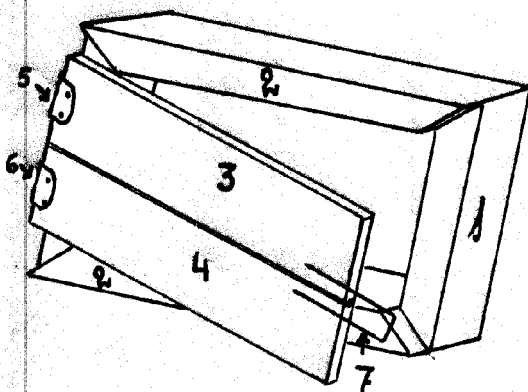

FIGURA C.

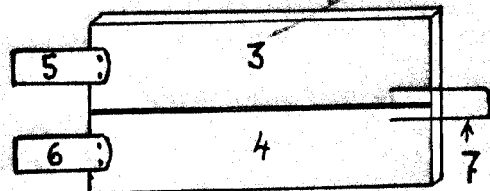

FIGURA D.