

.57171



MEMORIA DESCRIPTIVA  
=====

que se acompaña a la solicitud de registro de un Modelo de Utilidad por veinte años, en España, por "Nuevo tipo de cuna infantil", a favor de D.Tirso y D.Gustavo Delgado Rubio, de nacionalidad española, con domicilio en Madrid, calle de Marcelo Usera, nº 59.

- - -

Muchos son los modelos de cuna infantil creados hasta la fecha, en los que, con formas más o menos bellas, originales o atractivas, se trata de entretener a las niñas.

5 En la misma línea de propósito, pero por otros medios distintos, está el que se va a describir como objeto del registro de modelo de utilidad que ahora se solicita, con el que se trata de conseguir una mejor distracción. Lo cual resulta del hecho de que, aparte de que la niña utilice la cuna como tal, pueda entretenerse aun más en sus juegos montándola y desmontándola.  
10

15 Para la mejor comprensión de su descripción, se hace ésta con referencia a la adjunta hoja única de planos, con la advertencia de que lo representado en ellos es un simple ejemplo de realización y que sus variantes de forma, dimensiones, proporciones y materias, en cuanto no modifiquen esencialmente sus cualidades o su función ni determinen la obtención de un resultado nuevo y distinto, deben considerarse incluidas en la protección implicada en el registro que se solicita.

En la figura 1ª se representa una perspectiva del fon

•57171



do y laterales o costados de la cuna.

La figura 2ª, representa una vista en planta de la parte interior de lo que constituye la cabecera o el piecero de la citada cuna.

5 Y en la Figura 3ª, se representa una perspectiva general de la cuna.

En esas figuras se indican:

Con el nº 1, el fondo de la cuna.

10 Con el nº 2, los costados o laterales de la cuna solidarios al fondo 1.

Con el nº 3, unos pivotes de cabeza esférica colocados en los extremos del fondo 1, y de los laterales 2.

15 Con el nº 4, unos orificios practicados en la cabecera y el piecero de la cuna donde se introducen, mejor dicho, se abrochan los pivotes 3.

Con el nº 5, unas pestañas paralelas dos a dos y con cierto espacio entre ellas, colocadas en los lados y parte inferior del cabecero o piecero, donde se encajan las partes extremas del fondo y laterales de la cuna.

20 Constituido así el conjunto de la cuna de material plástico flexible o de cualquier otro material adecuado, las niñas pueden con suma facilidad proceder a montar y desmontar dicha cuna sin esfuerzo de ninguna clase.

N O T A

25 Descrito suficientemente el objeto del presente modelo de utilidad, sus distintas partes y su combinación y funcionamiento, se declara que lo que constituye la esencia del mismo es lo que se concreta en las siguientes reivindicaciones:

30 1ª.-Nuevo tipo de cuna infantil, caracterizado por que el fondo y laterales de la cuna, que forman un cuerpo solidario, van provistos en sus extremos de unos pivotes de cabeza esférica que se introducen y abrochan en unos orificios practicados al efecto en el cabecero y piecero de la cuna, los cuales,



además, llevan en sus lados y parte inferior unas pestañas para  
lelas dos a dos, con cierta separación entre ellas donde se en-  
cajan las partes extremas del fondo y de los laterales de la cu-  
na.

2º.-Nuevo tipo de cuna infantil.

Todo según se describe y reivindica en la presente Me-  
moria descriptiva que consta de tres hojas debidamente foliadas  
y escritas a máquina por una sola de sus caras y según se repre-  
senta en la adjunta hoja de planos.

Madrid, 13 de noviembre de 1.956.

El Agente:

*G.P.*  
*Julio Rodríguez*

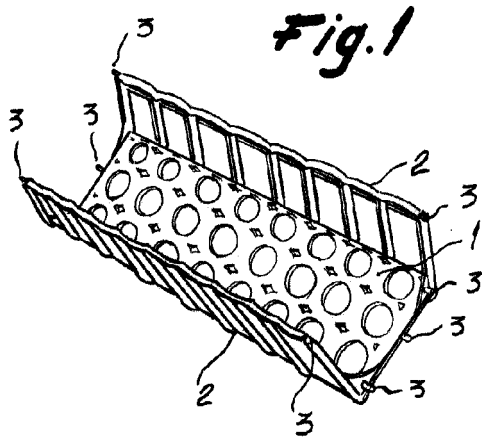

**Fig. 2**

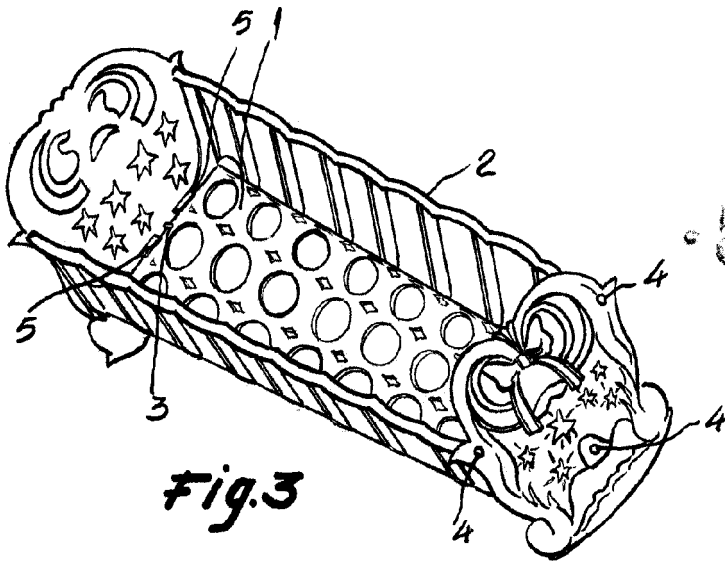
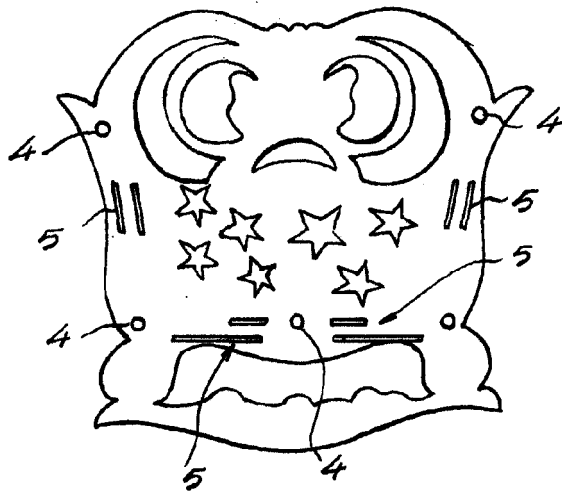

**ESCALA VARIABLE**  
MADRID,  
El AGENTE