

- 8 NOV. 19



•57083

MODELO DE UTILIDAD

M E M O R I A D E S C R I P T I V A

S o b r e :

"HORARIO DE VINOS"

Solicitante: DON FEDERICO FERNANDEZ DE LA PUENTE Y GOMEZ, de nacionalidad española, residente en Madrid, Don Ramón de la Cruz, 11 - 6º.

5 Todo bebedor de vinos sabe que de las muchísimas clases de vinos que existen en España, no todas se suelen tomar a la misma hora o en combinación con cualquier clase de comidas. Existen los llamados vinos de mesa y los de postre, pero existen muchas más clases entre estos dos grupos y el buen bebedor de vinos distingue entre todos ellos los que en cada momento son los más indicados y las comidas que pueden acompañar.

Además los vinos deben beberse a sus correspondientes temperaturas y hay bebidas alcohólicas fuertes que permiten

- 57083

-8 No



10 la mezcla con agua ó seltz tales como la mayoría de los vinos
de mesa, el brandy o coñac, etc. pero nadie mezclará con agua
un vino dulce, oloroso o manzanilla. Estos y otros detalles
forman toda una ciencia culinaria que debe saber todo maitre
de hotel y todo camarero de establecimientos de primera clase,
15 pero estos detalles interesan al fin y al cabo también a to-
das las personas cultas que no quieren hacer malos papeles
con tales ignorancias ante sus amistades.

En España hay mucha gente que posee estos conocimientos
básicos del buen bebedor y otros tantos quisieran saber con
mucho gusto todas las exquisiteces de esta índole. Más toda-
20 vía, en muchísimos países extranjeros donde se desconocen to-
dos los vinos españoles con excepción de algún jerez, el des-
conocimiento de sus cualidades especiales conduce en muchos
casos al desprecio de nuestros vinos y es allí, donde la ex-
portación española puede llegar, donde una completa informa-
25 ción es deseable.

El objeto del presente modelo de utilidad consiste en
dar a conocer al público en general todos estos detalles de
una forma fácil y agradable. Consiste esencialmente en dos dis-
30 cos o planchas poligonales que pueden ser por ejemplo cartón
de diferentes diámetros en tal forma que al estar unidos en
forma giratoria por su centro, el disco inferior sobresalga
con su borde del disco superior. En el borde sobresaliente del
disco inferior se inscriben los vinos o licores que interesan,
tales como por ejemplo, manzanilla, oloroso, fino, amontilla-
35 do, brandy, dulce, etc. y en el disco del centro existen unas
ventanillas a través de las cuales se pueden leer inscripcio-
nes que se refieren a una determinada clase de vino, o sea

- 5.7083 - 8 NOV.



40

sus características de color, sabor, horas del día en que se suele tomar, comidas a las que pueden acompañar etc.

45

Al hacer coincidir la sección de un vino determinado inscrito en la periferia del disco mayor con una señal en el disco interior, aparecen en las distintas ventanillas todos los datos interesantes con referencia a dicho vino. Encontraremos por ejemplo para la manzanilla, los detalles que debe tomarse fresca, como aperitivo y acompañada de "tapas" picantes, frituras, aceitunas etc. y que no admite mezcla con agua. En cambio para un brandy encontraremos el dato que se debe tomar en copa calentada, acompañado de café y tabaco, o con seltz como bebida refrescante.

50

55

Al revés del disco grande y también en su periferia existen otros sectores con indicación de las diferentes horas del día, como por ejemplo, mañana, mediodía, comida, tarde, cena sobremesa, noche y habrá otro disco menor perforado con sus ventanillas donde aparecen para cada hora del día los vinos más indicados a tomar con sus respectivas características. El revés es una replica al anverso, y con este "horario de vinos" el buen bebedor y cualquier persona interesada, pero desconocedora de los vinos españoles, podrá en cada momento elegir lo que más le conviene y lo que por la costumbre se ha impuesto.

60

65

Este horario de vinos, desde luego se presta perfectamente para propaganda y está previsto expresamente que los espacios libres pueden destinarse a toda clase de propaganda, sea en general de los vinos españoles para los extranjeros en sus respectivos idiomas, o como propaganda de las diferentes clases de vinos y licores que cria y fabrica una determinada casa productora.

El dibujo adjunto ilustra el invento:

- 8 NOV

- 4 - 57083



70

1 representa una plancha de cartón o de cualquier otra materia adecuada que puede ser rectangular, poligonal o redonda, ya que este detalle no es objeto de ninguna protección especial, en dicha plancha existe una faja circular 2 con una serie de sectores 2a que llevarán las inscripciones, que en una de sus caras serán los nombres, marcas y clases de vinos y en el reverso serán las horas del día o indicaciones como mañana, aperitivo, comida, postre, merienda, cena, sobremesa, etc.

75

80

Existen además discos de menor diámetro (4) que llevan ventanillas recortadas que, cuando corresponden a la faja circular de los vinos, llevarán indicaciones de sus características como color, aroma, sabor y las horas del día en que deben tomar y las comidas que pueden acompañar.

85

90

Estas ventanillas están representadas en el dibujo por 5, 6 y 7 y pueden estar rodeadas por dibujos relacionados con la característica que se lee por la ventanilla. En el caso de que en la faja anular aparecen las horas del día, en el disco interior correspondiente se leerán a través de sus ventanillas las clases, marcas y nombres de vinos que se recomiendan como bebida para las diferentes horas del día, además de sus características, como por ejemplo temperaturas a que se deben tomar y si permiten mezclas con agua, u otras bebidas.

100

Lo que se acaba de indicar es a título de ejemplo no limitativo ya que en este sitio no corresponde enumerar todas las características de todos los vinos, ni tampoco todas las combinaciones de comidas, bebidas, horas del día que se prestan para su anotación en el horario de vino que es objeto del presente modelo de utilidad. Lo característico y común de los

- 8 NOV 19



105

diferentes horarios que se podrán crear es lo que se resume en la Nota y que constituye la reivindicación de derechos exclusivos.

Está previsto también reservar espacios para anuncios o propagando tales como los marcados con 3 en el dibujo adjunto.

Para facilitar la coincidencia exacta de los sectores exteriores con los discos interiores existen marcas como 8 y 9.

110

N O T A

El Modelo de Utilidad que se solicita por 20 años para España y sus Colonias, deberá recaer sobre: "HORARIO DE VINOS" de acuerdo con las siguientes,

R E I V I N D I C A C I O N E S

115

1ª.- Horario de vinos caracterizado por una plancha de mayor diámetro y discos de menor diámetro unidos entre si por su exacto centro en forma giratoria de manera que manipulando los con las manos se puedan desplazar los unos en relación con el otro, estando destinado el borde sobresaliente del disco mayor a inscripciones por sectores que se pueden relacionar con ventanillas practicadas en los discos menores del centro, en tal forma que al hacer coincidir un determinado sector del borde exterior con una señal en el disco interior, aparezcan en las ventanillas datos correspondientes a la inscripción del sector exterior correspondiente.

120

125

2ª.- Horario de vinos, según la reivindicación 1ª, caracterizado porque en los sectores del borde exterior aparecen por una de sus caras nombres, marcas, clases de vinos y licores, uno por cada sector, y al hacer coincidir el nombre o marca de un determinado vino con una señal en el disco menor interior, aparecen en sus diferentes ventanillas las caracteris-

130

6
57083

-8 NOV



ticas del vino y datos referentes a las horas del día en que se ha de beber y las comidas que con preferencia le deben acompañar.

135

3^a.- Horario de vinos, según la 1^a reivindicación, caracterizado porque en los sectores del borde exterior aparece por una de sus caras un horario diario subdividido con indicación de las principales comidas y sus tiempos anteriores (aperitivos) y posteriores (sobremesa) y, al hacer coincidir un sector determinado con una señal en el disco menor del centro, aparecen en las ventanillas indicaciones de vinos y licores que corresponde tomar en la hora marcada su sabor, temperatura y color y la clase de comidas, aperitivos o postres que se aconseja que acompañe a tales bebidas.

140

145

4^a.- Horario de vinos, según 1^a, 2^a y 3^a reivindicación, caracterizado porque constituye una propaganda de los vinos españoles para el extranjero a cuyo fin las inscripciones se hacen en diferentes idiomas y van acompañadas de dibujos característicos de las marcas y botellas de los vinos y de los manjares que deben acompañarlos.

150

5^a.- "HORARIO DE VINOS".

Según queda substancialmente descrito en la presente memoria que consta de seis páginas escritas a máquina por una sola cara, acompañada de una hoja de dibujos.

Madrid, de noviembre de 1956.

FEDERICO FERNANDEZ DE LA PUENTE Y GOMEZ,
P.P.

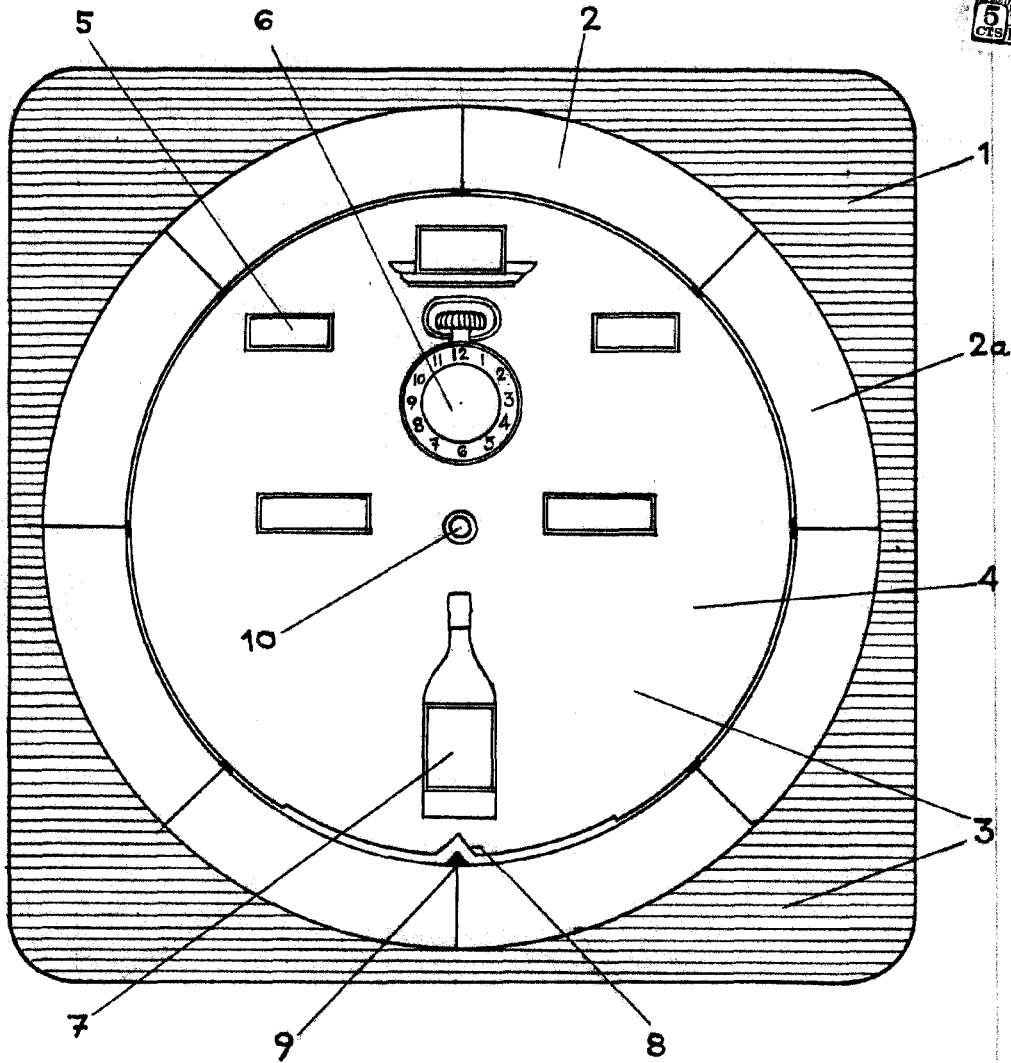

Fig.1 •57083

MADRID, 8 NOVIEMBRE, 1956
FEDERICO FERNANDEZ DE LA PUENTE Y GOMEZ
P.P.

FRANCISCO GARCIA GONZALEZ
P.P.

Francisco Garcia Gonzalez

ESCALA VARIABLE

*2
9
3
4*