

708

•57082



8 - NOV. 1956

MODELO DE UTILIDAD

que por veinte años, para España y sus posesiones, se solicita a favor de Don Mario MOLINER López, de nacionalidad española, domiciliado en MADRID (España), Marqués de Villamejor, 6, por: "UN SOPORTE DE COCINA".-

-Memoria descriptiva-

La presente memoria se refiere, como su enunciado indica, a un nuevo soporte de cocina, de gran utilidad y sumamente práctico, puesto que en un solo aparato pueden colocarse toda la variedad de utensilios manuales
5 utilizados en cocina, presentando además la ventaja de ofrecer una manera sencilla y cómoda tanto la utilización
digo colocación de los utensilios como su recogida.

Consta, en esencia, de un tablero con orificios practicados en él para la introducción de los mangos de las
10 cucharas e instrumentos similares, habiéndose previsto en

-57082

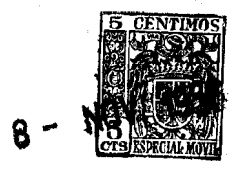

los extremos dos plataformas con ranuras transversales para la colocación de cuchillos, así como diversos enganches para los utensilios de pequeño tamaño.

15 Por el aludido objeto se solicita el correspondiente privilegio de MODELO DE UTILIDAD conforme al amparo del vigente Estatuto sobre Propiedad Industrial, a fin de garantizar a favor del recurrente el derecho a la explotación exclusiva del mismo en toda España y sus colonias.

20 A continuación se hará una detallada descripción del aludido soporte de cocina, con referencia a los planos que se acompañan en los que se representa:

En la fig. 1ª : Vista de conjunto del citado soporte.

25 En la fig. 2ª : Vista de conjunto del mismo con diversos utensilios colocados en él.-

Según el ejemplo de ejecución representado, el soporte que se preconiza consta de un tablero -1- en el que se han practicado taladros -2- de diversos diámetros y formas para permitir la introducción de los mangos de los utensilios a colocar, existiendo en ambos extremos de este tablero dos plataformas (3) con ranuras transversales -4- con objeto de poder introducir las hojas de los cuchillos quedando estos apoyados por el mango sobre la plataforma.

35 Asimismo, en el frontal de estas plataformas -3- se han previsto ganchos -5- para colgar de ellos aquellos pequeños utensilios que por su forma permitan la introducción de estos ganchos por algunos orificios de ellos.

40 Finalmente, este conjunto va montado sobre una plancha situada perpendicularmente al plano del tablero y de las plataformas -6-, en el que se han practicado los correspondientes taladros -67- para paso de los tornillos que sujetan el conjunto a la pared.

45 La forma, dimensiones y materiales podrán ser varia-

•57082



bles y, en general, cuanto sea accesorio y secundario, siempre que no altera, cambie o modifique las características esenciales que se reivindican en la siguiente nota.

- N O T A -

50 **1ª.- UN SOPORTE DE COCINA**, -caracterizado por estar constituido por un tablero horizontal en el que se han practicado orificios de distintas formas y tamaños con objeto de permitir el paso de los mangos de los utensilios a colocar quedando sujetos verticalmente.

55 **2ª.- UN SOPORTE DE COCINA**, según primera reivindicación, caracterizado porque en los extremos del tablero existen dos plataformas con ranuras practicadas en sentido transversal con el fin de que sean introducidas por ellas las hojas de los cuchillos quedando
60 por tanto apoyados en dichas plataformas por sus mangos.

3ª.- UN SOPORTE DE COCINA, según anteriores reivindicaciones, caracterizado por haberse previsto en los frontales de las plataformas, un número de ganchos para colgar los utensilios que por su forma lo permitan.

65 **4ª.- UN SOPORTE DE COCINA**, según anteriores reivindicaciones, caracterizado por haberse previsto el conjunto de plataformas y tablero montado sobre una plancha colocada perpendicularmente a los planos del conjunto para que adosada a la pared mediante tornillos
70 quede el soporte perpendicular a ella.-

5ª.- UN SOPORTE DE COCINA.-

Consta la presente memoria descriptiva de tres hojas foliadas y mecanografiadas por una sola de sus caras a las que se acompaña una de dibujos para su mejor comprensión.

Madrid, ocho de Noviembre de mil novecientos
ciento y seis.

CARLOS BALLESTERO
P.P.

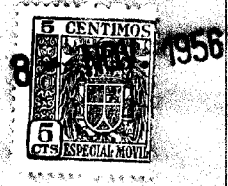
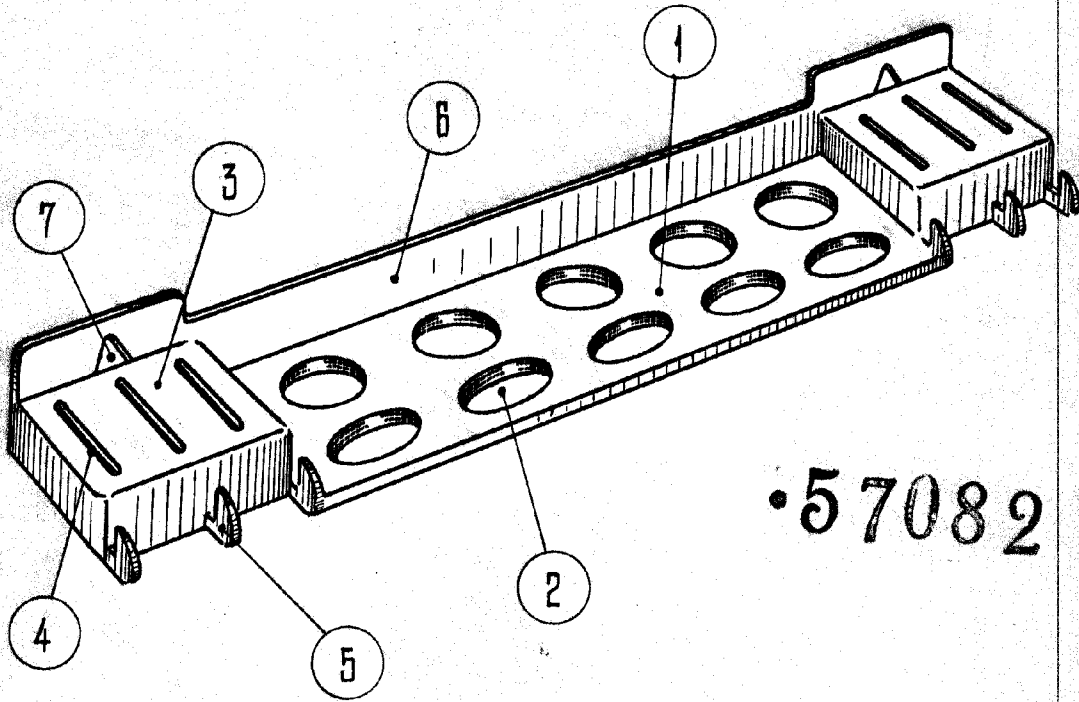
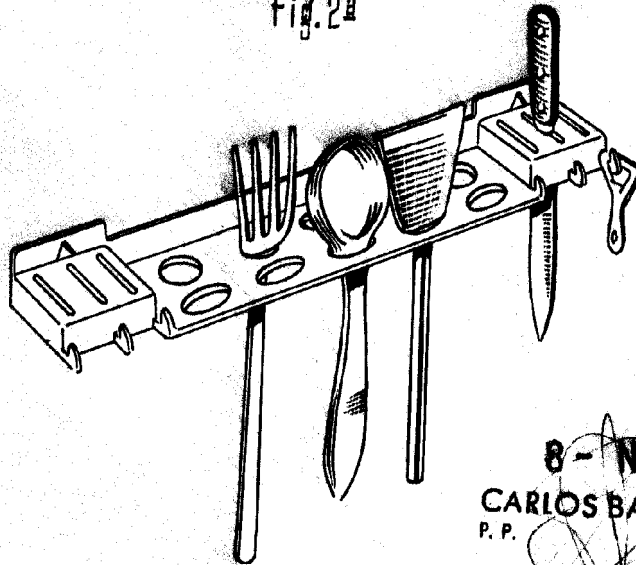

Fig. 1ª



•57082

Fig. 2ª



8 - NOV. 1956
CARLOS BALLESTERO
P. P.

Escala variable.