

• 57075

- 8 N



M O D E L O
D E
U T I L I D A D

para "BIGUDI", a favor de Don VICTOR RODRIGUEZ MUSSONS, domicilia-
do en BARCELONA, calle de Verdi, núm. 169.

MEMORIA DESCRIPTIVA

El presente modelo se refiere a un bigudí perfeccionado que presenta ciertas ventajas de fabricación y de utilización no alcanzadas con los conocidos hasta la fecha. Para él el bigudí se caracteriza porque comprende un tubo, provisto de aberturas y salientes para la fijación del cabello, que tiene cerca de uno de sus extremos dos aberturas transversales en las que se acoplan de modo amovible los extremos de una pieza en forma de U que se extiende hasta pasado el otro extremo del tubo y presenta un saliente interior en la parte central de la U, aceptable elásticamente con la abertura de dicho extremo del tubo.

5.

10.

57075 - 8



Para facilitar la explicación se acompaña a la presente memoria una lámina de dibujos en los que se ha representado una realización que se cita a título de ejemplo no limitativo del alcance del modelo.

5. En los dibujos:

la figura 1, es una vista lateral del bigudí, y la figura 2, una vista extrema.

10. En el caso que se describe, el bigudí está formado por un tubo 10 de material algo flexible, provisto de dos largas ventanas 11, longitudinales y diametralmente opuestas, así como dos series longitudinales de pequeños salientes 12 situadas entre dichas ventanas.

15. Cerca de uno de los extremos de este tubo se ha previsto dos taladros alineados 13 en los que se acopla los salientes laterales 14 previstos en los lados interiores de las dos varillas flexibles 15 que, unidas por su extremo opuesto mediante una parte intermedia 16, forma una pieza en forma de U.

20. Para impedir la salida accidental de los salientes 14 y, al mismo tiempo, facilitar el desmontaje del bigudí, dichos salientes 14 están provistos de tetones radiales 17 cuya distancia entre extremos es algo mayor al diámetro de los taladros 13, de modo que tirando lateralmente de las varillas 15 se puede extraer los salientes 14 de sus alojamientos.

25. La parte central 16 presenta una lengüeta 18 saliente hacia el interior de la U, de longitud suficiente para que, adecuadamente doblada, pueda ser introducida en la abertura del extremo opuesto del tubo cuando la pieza U es colocada en la posición ilustrada en la figura 1.

30. La utilización del modelo se desprende de la simple observación de los dibujos en relación con la precedente descrip-



ción.

El modelo, en su esencialidad, puede ser desarrollado en otras variantes que difieran en detalle de las indicadas y a las cuales alcanzará igualmente la protección que se recaba.

5. Podrá, pues, ser construido en cualquier forma y tamaño, con los materiales más adecuados por quedar todo ello comprendido en el espíritu de las reivindicaciones.

- . -

N O T A

Descrito el objeto y utilidad del modelo, lo que se declara no divulgado ni practicado en España, comprende las siguientes reivindicaciones:

10.

1. Bigudí, caracterizado porque comprende un tubo, provisto de aberturas y salientes para la fijación y guía del cable, que tiene cerca de uno de sus extremos dos aberturas transversales en las que se acoplan de modo amovible los extremos de una pieza en forma de U que se extiende hasta pasado el otro extremo del tubo y presenta un saliente interior en la parte central de la U, acoplable elásticamente con la abertura de dicho extremo del tubo.

15.

2. Bigudí según la reivindicación 1, caracterizado porque sus dos partes están hechas de material flexible o elástico y los extremos de la U tiene salientes laterales enchufables en las aberturas transversales del tubo y provistos de tetones salobresaliente radialmente que se extienden en una anchura algo mayor que el diámetro de las aberturas.

20.

25.

3. Bigudí.

• 57075

• 8 N



Según se describe y reivindica en la presente memoria descriptiva, que consta de cuatro hojas, foliadas y escritas a máquina per una sola cara, acompañadas de una lámina de dibujos.

Madrid, a - 8 NOV. 1956

VICTOR RODRIGUEZ MUSSONS.

p. a.

JAIME ISERN MIRALLES
P. P.

O.tp.



Fig. 1

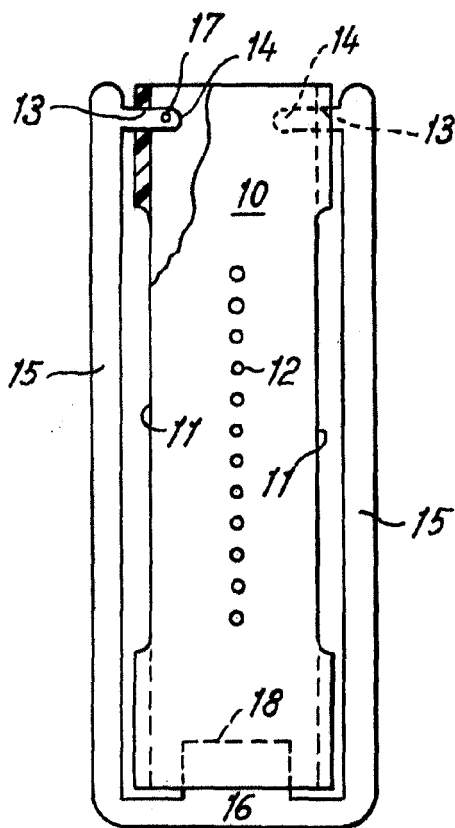
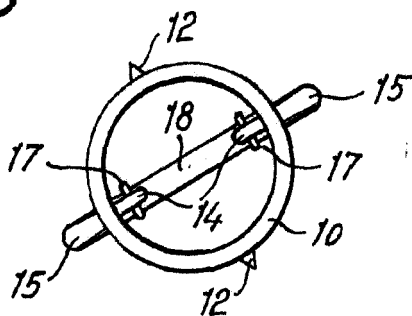

Fig. 2



57075

Madrid, - 8 NOV. 1956
p.p. Jaime Isern