

57061



MEMORIA DESCRIPTIVA

que se acompaña a la solicitud de registro de Modelo de Utilidad por veinte años, en España, por "Nuevo tipo de camisa, con tres usos", a favor de "Confecciones Gijón, S.A.", de nacionalidad española, con domicilio en Gijón, calle de Usandizaga nº 4.

- - -

Con el nuevo tipo de camisa que ahora se pretende registrar como modelo de utilidad, se consigue, con facilidad y baratura extraordinarias, que dicha camisa, merced a la adición de dos piezas sueltas extremadamente sencillas, haga uno u otro de tres clases de usos diferentes: el de ordinaria camisa de sport, abierta; el de camisa de sport abierta sobre otra apariencia de prenda inferior que tape parcialmente su descote; y el de camisa cerrada.

Para la mejor comprensión de la misma, se hará su descripción con referencia a los dibujos de la adjunta hoja de planos, con los que se ilustra un mero ejemplo de realización, sin carácter limitativo, por lo que sus variantes de detalle, en cuanto no determinen la obtención de un resultado industrial nuevo y distinto, deben considerarse como variantes accidentales cubiertas por la protección del registro que se solicita.

En esa hoja de planos la figura 1ª representa la camisa sola, en su uso de camisa de sport abierta; en la 2ª, la pieza suelta para el uso de camisa cerrada, pieza que tiene



la forma compuesta por una parte inferior alargada, de figura sensiblemente trapezoidal con la base estrecha abajo y que por arriba, dondehabría de estar la base ancha del trapecio, se prolonga hacia arriba en dos tiras simétricas divergentes que dejan entre sí un descote adaptado a la forma anterior del cuello de la camisa en su posición de cerrado, pieza ésta de longitud tal que, colocado su extremo inferior sobre el vértice del ángulo de descote de la camisa, el vértice inferior del descote de la pieza coincida con el punto de unión de los dos lados del cuello cerrado; en la 3ª, la pieza suelta para el uso de camisa de sport abierta sobre una apariencia de prenda interior, pieza de forma rectangular que en su borde superior lleva dos tiras laterales y paralelas que se prolongan hacia arriba,; en la 4ª, la camisa cuando lleva unida la pieza de la figura 3ª; en la 5ª, la camisa cuando lleva unida la pieza de la figura 2ª.

En dichas figuras, los números indican:

El 1, dos botones existentes simétricamente en la parte alta de la cara interna de los dos delanteros de la camisa.

El 2, dos botones existentes simétricamente en la parte alta de la cara externa de los dos delanteros de la camisa, botones que, aun estando en la cara exterior, quedan ocultos por el cuello.

El 3, un ojal de cordón, invisible al exterior, existente en el vértice del ángulo de abertura del descote de la camisa.

El 4, sendos ojales existentes simétricamente cerca de las dos prolongaciones superiores y divergentes de la pieza de la figura 2ª, destinados a que en ellos se abrochen los correspondientes botones 2.

El 5, el lugar donde por la cara trasera o posterior de dicha pieza de la figura 2ª va colocado un botón destinado



a abrocharse en el ojal 3.

El 6, sendos ojales existentes simétricamente cerca de los extremos de las dos prolongaciones superiores paralelas de la pieza representada en la figura 3ª, destinados a que en ellos se abrochen los correspondientes botones 1.

Expuesto lo anterior, fácilmente se comprende la combinación de la camisa con una u otra pieza suelta para determinar su adaptación a uno u otro uso. En efecto:

Si a la camisa, tal como está representada en la figura 1ª, en uso de camisa de sport abierta, se le coloca por dentro la pieza de la figura 3ª, sujetándola por medio del alojamiento de los botones 1 en los ojales 3, esta pieza quedará formando con la camisa el conjunto representado en la figura 4ª, de camisa abierta con su descote natural disminuido o parcialmente tapado con un interior de descote recto u horizontal.

Si, en cambio, a esa misma camisa representada en la figura 1ª, se le aplica por fuera la pieza de la figura 2ª, sujetándola por medio del alojamiento de los botones 2 en los ojales 4 y del botón correspondiente al nº 5 en el ojal 3, el cuello y el descote de la camisa quedarán cerrados, en la forma representada en la figura 5ª.

NOTA

Descrito suficientemente el objeto del presente modelo de utilidad, sus partes y el modo de combinarlas, se declara que lo que constituye su esencia es lo que se concreta en las siguientes reivindicaciones:

1ª.-Nuevo tipo de camisa, con tres usos, caracterizado por que se compone del conjunto de una camisa ordinaria de sport con dos piezas sueltas, de las cuales una tiene la forma de un rectángulo en cuyo lado superior hay dos tiras o prolongaciones paralelas rematadas con sendos ojales y la otra tiene la forma compuesta por una parte inferior alargada



de figura sensiblemente trapezoidal con la base estrecha abajo y que en la parte superior, donde había de estar la base ancha del trapecio, se prolonga hacia arriba en dos tiras simétricas divergentes, que dejen entre sí un descote adaptado a la forma anterior del cuello de la camisa en su posición de cerrado, 5 llevando dichas prolongaciones superiores divergentes sendos a jales y además, en la parte inferior de la pieza, por su cara trasera, un botón en punto destinado a coincidir con el vértice del ángulo de descote de la camisa.

10 2º.-Nuevo tipo de camisa, con tres usos, según la reivindicación anterior, caracterizado, además, por que para la sujeción de la primera de las dos piezas sueltas a que se refiere la reivindicación anterior, lleva la camisa sendos botones simétricos colocados en la parte superior de la cara interna de sus dos delanteros, y para la sujeción de la segunda 15 de las dos piezas sueltas a que se refiere la misma reivindicación anterior lleva dicha camisa en la cara exterior y superior de sus dos delanteros, sendos botones simétricos ocultos por el cuello, y en el vértice del ángulo del descote un ojal interno e invisible de cordón o forma análoga. 20

3º.-Nuevo tipo de camisa, con tres usos.

Todo según se describe y reivindica en la presente Memoria que consta de cuatro hojas foliadas y escritas a máquina por una sola de sus caras y según se representa en la adjunta hoja de planos.

Madrid, 7 de noviembre de 1.956.

El Agente:

G. Ormaiztegui

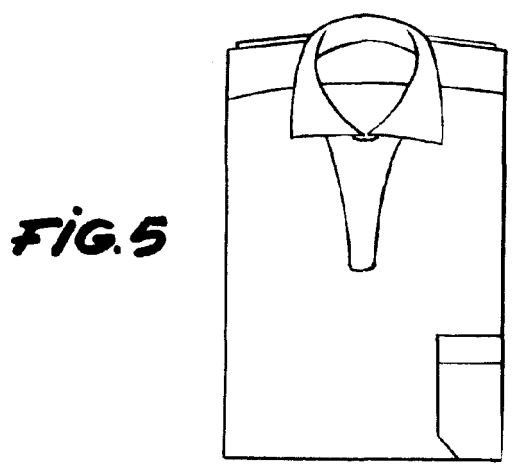
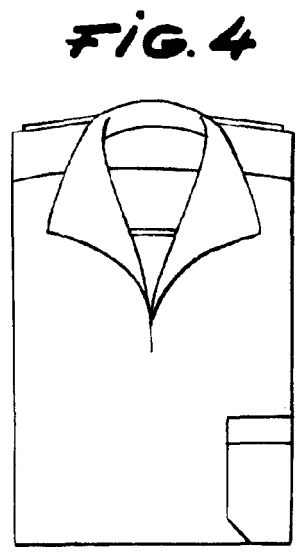
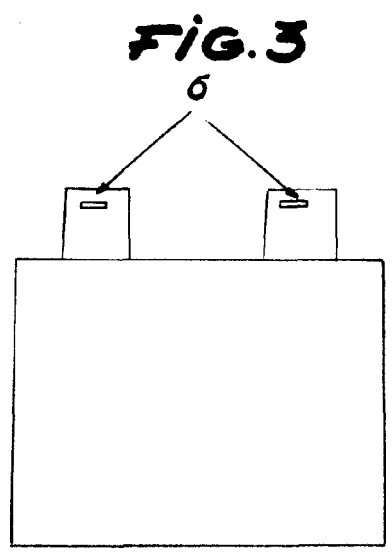
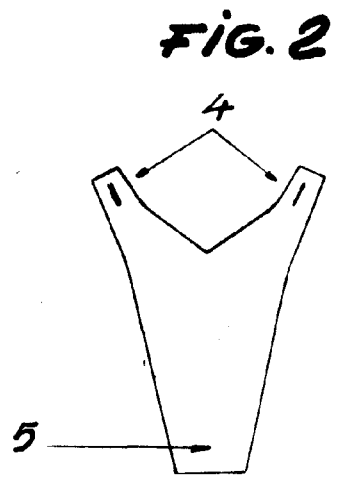
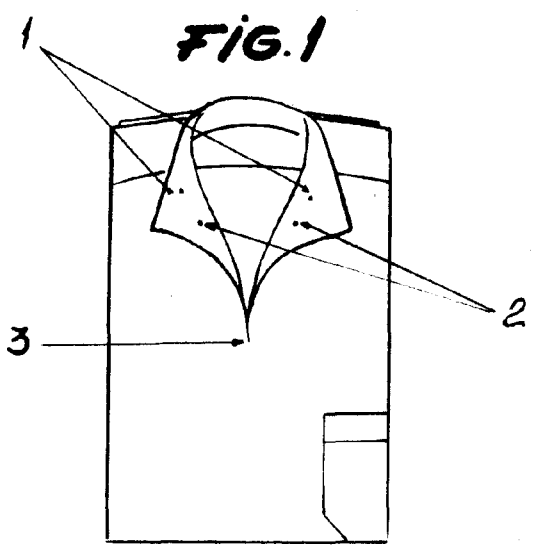

• 57061

ESCALA VARIABLE
MADRID, 7-NOV-56
EL AGENTE

M. Diarrea