



57053

MEMORIA DESCRIPTIVA

que se acompaña a una solicitud de Modelo de Utilidad, por veinte años, para España y sus Posesiones, por "BASE PARA BOTELLAS CON DISPOSITIVO MUSICAL INTERMITENTE" a favor de don García García y García, de nacionalidad española, residente en Bilbao, calle de Bailén nº 1, 5º.

El presente modelo de utilidad, recae sobre un ingenioso dispositivo constituido por una base para botellas, que se halla dotada de un aparato musical del tipo de los de rodillo, y que ofrece la especial particularidad de que mientras la botella permanece verticalmente sobre dicho dispositivo, el aparato musical permanece en silencio, pero al adoptar la posición inclinada del escanciado, el dispositivo musical se pone automáticamente en movimiento, emitiendo las notas de una melodía, que cesa cuando la botella toma su posición vertical y se apoya el aparato sobre la mesa, mostrador, etc.

Con el fin de ilustrar la presente descriptiva, se acompaña una hoja de planos, en la que, de manera esquemática, se representa una realización cualquiera del invento, citada a título de ejemplo meramente ejecutivo, no limita-

-57053



tivo, ya que caben variantes de ejecución dentro del espíritu de la invención. En dicha hoja, se muestra un corte vertical de dicha ejecución.

20 Esencialmente, el dispositivo consiste en una base formada por un receptáculo cilíndrico (3) cuya forma exterior va debidamente ornamentada, siendo sus paredes lisas interiormente.

25 Dicho receptáculo va abierto por su base superior, que va rodeada de una forma o arista de goma o espuma de nylon o plástico similar, que tiene la doble finalidad de evitar resbalamientos indebidos de la botella que se acopla sobre la base que se describe, así como evitar movimientos bruscos de dicha botella, que perjudicasen el mecanismo musical. Otra ventaja más de dicha forma o arista, es la de recoger
30 los residuos de goteo de la botella, embebiéndolos, de manera que no manchen ni la base del dispositivo ni el mantel, mesa, etc., en que ésta se apoye.

35 Dicha receptáculo tiene una base intermedia en la que se apoya el fondo de la botella (1), señalada con la referencia (4) del plano, y que sirve de cobertura a una cámara en la que se aloja el mecanismo musical.

40 Finalmente, la base de este receptáculo, es lo suficientemente ancha y pesada (6) para evitar la pérdida de equilibrio del conjunto con la botella adosada; pudiendo ir provista, dicha base, por su cara inferior, de un disco de goma, fieltro, o similar, que suavice el golpeo natural al colocar el conjunto sobre una mesa o mostrador.

45 En el plano adjunto, la forma de goma o plástico, se señala con la ref. (2) del plano y está prevista en forma recambiable.

-57053



El mecanismo de funcionamiento de la maquinaria musical, según el ejemplo de realización representado en el plano a-djunto, está constituido por una uña (8) situada en la superficie inferior de la base de apoyo de la botella (4) habiéndose previsto unos muelles (4) sobre los que dicha base va montada; la uña (8) bloquea el cilindro musical del dispositivo sonoro mientras la botella está en posición vertical, debido a que el peso de ésta vence la resistencia de dichos muelles; pero cuando se inclina, para escanciar, el peso de la botella sobre la base (4) disminuye, y los muelles (5) elevan ligeramente dicha base (4), con lo que la uña (8) desbloquea el cilindro musical, y el mecanismo se pone en marcha sonando hasta que la botella vuelve a adoptar la posición vertical, y con su peso vence de nuevo la resistencia de los muelles (5), bloqueando, por tanto, la uña (8) de nuevo, el cilindro musical, merced a un dispositivo dentado adecuado de que éste vaya provisto.

También es factible substituir este medio de funcionamiento de bloqueo, por un mecanismo pendular excéntrico, que al variar la posición de equilibrio del conjunto, ponga en marcha, por contrapeso, el dispositivo musical, paralizándose al adoptar de nuevo la posición vertical.

Finalmente, en el presente Modelo de Utilidad, cabe cualquier variante en ejecución y disposición de sus elementos, siempre que no se altere el espíritu que lo anima, pudiéndose fabricar en toda clase de materiales y tamaños adecuados, sin limitación.

- - - - -

NOTA. - Descrito suficientemente cuanto precede, sólo resta consignar que lo que se declara propio, nuevo y útil del so-



-57053

licitante, es lo contenido en las siguientes:

REIVINDICACIONES :

80 1 - Base para botellas con dispositivo musical intermitente, caracterizado por consistir, esencialmente, en un receptáculo cilíndrico, de base superior abierta, paredes interiores lisas y exteriormente ornamentadas, que presenta en su arista superior una forma de material flexible y absorbente.

85 2 - Base para botellas, según reivindicación 1ª, caracterizada porque va dotada interiormente de una base intermedia sobre la que se apoya el fondo de la botella, que queda suavemente comprimida, en evitación de movimientos bruscos o escape, por la forma de material flexible antes citada.

90 3 - Base para botellas, según reivindicaciones 1 y 2 caracterizada porque en el espacio comprendido entre esta base intermedia citada y la base real del dispositivo, se aloja un mecanismo de producción de sonidos que constituyan una melodía, que se pone en movimiento cuando el conjunto
95 adopta posición inclinada, emitiendo sonidos, que cesan cuando dicho conjunto recupera su posición vertical.

100 4 - Base, según reivindicaciones de 1 a 3, caracterizada porque el funcionamiento del aparato de sonidos musicales se realiza merced a una uña prevista en la cara interna de la base intermedia de la caja que se describe, que bloquea los dientes de un cilindro musical, cuyo bloqueo cesa cuando se desnivela el conjunto y la fuerza de la gravedad cesa siendo vencida por resortes adecuados que mantienen la base intermedia de la caja, volviendo a bloquearse cuando
105 el conjunto recupera su posición vertical.

-57053

7 NOV



110

5 - Base para botellas, según reivindicaciones de l
á 4, caracterizada porque el mecanismo musical se pone en
marcha merced a un dispositivo de excéntrica y contrapeso,
que funciona cuando el conjunto adopta posición inclinada,
cesando cuando adopta de nuevo la posición vertical.

6 - BASE PARA BOTTELLAS CON DISPOSITIVO MUSICAL INTER-
MITENTE.

- - - - -

Todo según queda descrito en la presente Memoria, que
consta de cinco hojas foliadas y mecanografiadas por una só-
la cara, con ciento doce líneas y hoja de planos que se
acompaña.

Madrid 7 noviembre 1956.

P.A.



57053

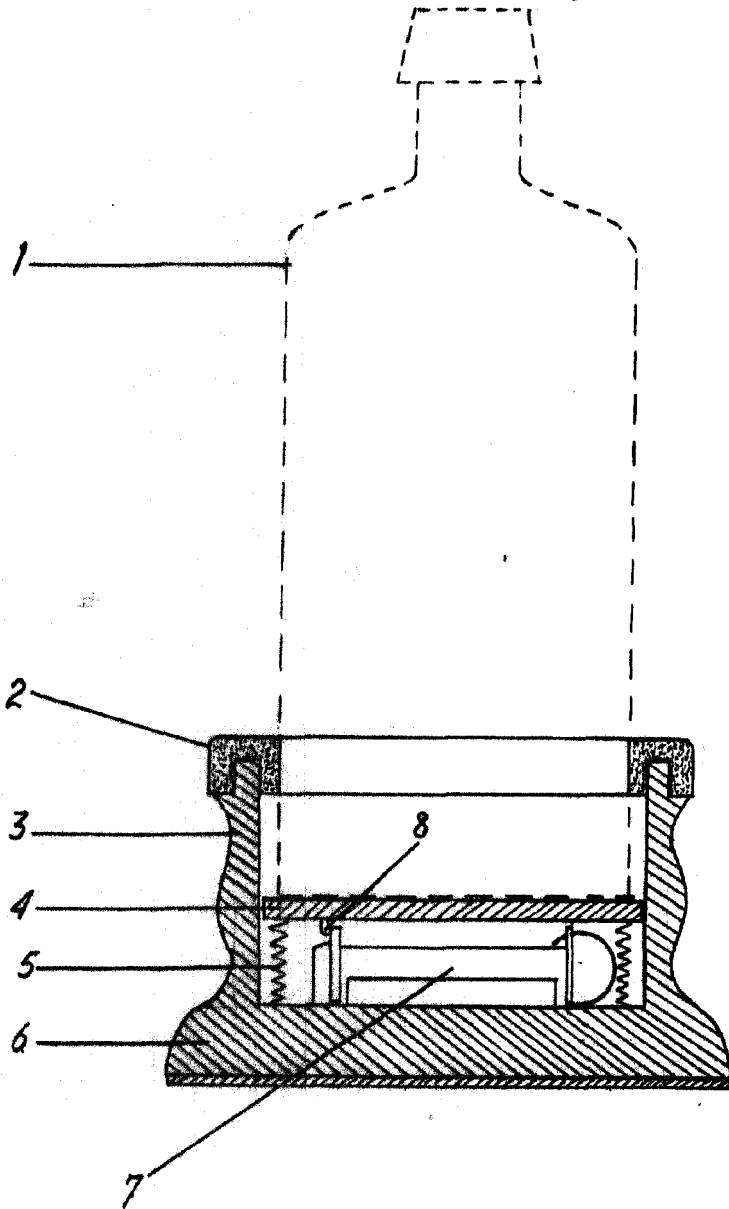

MADRID 7 NOVIEMBRE 1956

G. Marañón

ESCALA VARIABLE