



•57031

M O D E L O
D E
U T I L I D A D

para "DISPOSITIVO PERFECCIONADO PARA CLAVAZON", a favor de Don
ANDRES ARCH MILA, residente en BARCELONA, calle Manso n° 52.

- . -

MEMORIA DESCRIPTIVA

El presente modelo de utilidad se refiere a un dispositivo perfeccionado para clavazón.

Mas concretamente consiste en un substitutivo de los tarugos que se emplean para fijar en las paredes de mampostería cemento u otras duras o susceptibles de agrietamiento, como las de ladrillos, azulejos o material de análoga naturaleza, los clavos, tornillos y similares.

El dispositivo consiste en una envoltura metálica cilíndrica con frentes formando una valona plana de cualquier forma y con el fondo cerrado por adecuado dobléz.

Dentro de esta envoltura se halla un aglomerado fibroso

•57031⁶



especial comprimido que es accesible por la zona central de la valona.

5. La parte lateral de esta envoltura, lleva unas ventanas que tienen por misión permitir que por ellas se expanda el cuerpo fibroso especial cuando en su masa se hace penetrar en un clavo tornillo o similar.

10. La utilización del dispositivo consiste en perforar mediante un útil duro, la pared, en introducir por esta perforación el dispositivo a fondo quedando asentada la valona en el frente de la pared y por lo tanto ocultando la boca del orificio practicado.

15. Seguidamente se hinca en el centro de su frente, el clavo, tornillo o similar que resultará aprisionado por la masa fibrosa especial, la que se distiende poco a poco permitiendo la entrada a fondo del clavo tornillo o similar.

Con el fin de facilitar la explicación se acompaña a la presente memoria una lámina de dibujos en la que se ha representado un caso de realización que se cita a título de ejemplo.

En el dibujo:

20. la figura 1, indica la vista en sección longitudinal alzada, así como las proyecciones horizontales de la embocadura y del fondo,

la figura 2, manifiesta la vista exterior del dispositivo.

25. Consiste en una envoltura tubular -1- cilíndrica con fondo ciego -2- y embocadura -3- formando amplia valoca -4-.

La superficie lateral de esta envoltura, lleva las ventanas -5- y en el interior de la misma va el cuerpo fibroso aglutinado -6- que ocupa todo el hueco.

30. El modelo dentro de su esencialidad puede ser llevado a la práctica en otras formas que difieran en detalle de la indica

• 57031 - 6



da a título de ejemplo en la descripción a las cuales alcanzará igualmente la protección que se recaba. Podrá, pues, construirse en cualquier forma y tamaño, con los materiales más adecuados por quedar todo ello comprendido en el espíritu de las reivindicaciones.

5.

- . -

N O T A

Descrito el objeto y utilidad de la invención, lo que se declara como no divulgado ni practicado en España comprende las siguientes reivindicaciones:

10. 1. Dispositivo perfeccionado para clavazón, caracterizado esencialmente por estar constituido por una envoltura tubular con fondo ciego y embocadura formando una amplia valona, comprendiendo en el interior de esta envoltura un aglomerado fibroso comprimido especial que ocupa todo su hueco y queda cerrando el frente central de la valona.

15. 2. Dispositivo según la anterior reivindicación en el que, el frente central de la valona, es de amplitud propia para el paso de un clavo, tornillo o similar, siendo esta amplitud operante dentro de ciertos límites de diámetros de clavos tornillos o similares, comprendiendose así un adecuado escalonamiento en los dispositivos diversos para tener universalidad de aplicación.

20. 3. Dispositivo perfeccionado para clavazón.
Según se describe y reivindica en la presente memoria descriptiva que consta de tres hojas foliadas y escritas a máquina por una sola cara, acompañadas de una lámina de dibujos.

25.

Madrid, a - 6 NOV. 1956

ANDRES ARCH MILA

R.tp.

p. a. JAIME ISERN MIRALLES

P.P.

57031
- 6 NOV



Fig. 1

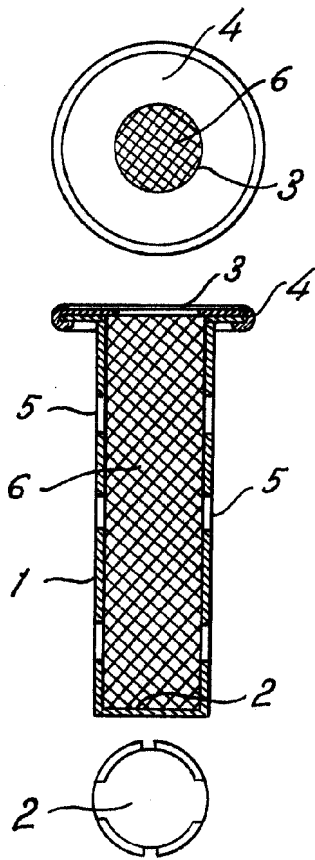
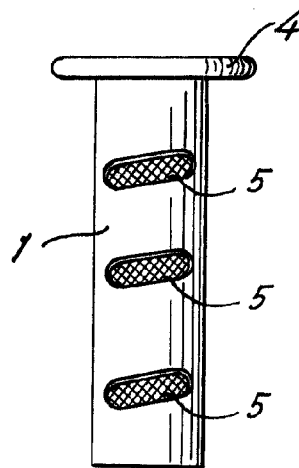

Fig. 2



Madrid, - 6 NOV. 1956
p.p. Jaime Isern

