

57024



LO NOT. N.

•57024

MEMORIA DESCRIPTIVA

correspondiente a

un MODELO DE UTILIDAD, por veinte años, a favor de
DON JULIAN SANCHEZ SENOVILLA, de nacionalidad española,
domiciliado en Madrid, calle de Vizcaino, 69

por

DISPOSITIVO PARA EL CIERRE INVOLABLE Y PRECINTAJE DE
LAS BOCAS DE SACOS, BOLSAS Y ENVASES.

- - - - -

- 1 -



5. Este Modelo de Utilidad se refiere a un dispositivo para el cierre inviolable y precintaje de las bocas de sacos, bolsas y envases, y su empleo representa un adelanto considerable y proporciona ventajas de gran importancia, dadas su sencillez y las posibilidades prácticas de su desarrollo.

El modo de realizar dicho cierre tiene dos problemas fundamentales, que afectan a la boca del saco, bolsa, etc. y a la funda o envolvente. En este Modelo se resuelven satisfactoriamente del modo siguiente:

10. La boca del envase se provee, en su anverso y reverso, de unas prolongaciones longitudinales constituidas por unas tiras que se pliegan sobre sí mismas, -o por el propio material del envase si es resistente, manteniendo en el centro de su doblez una oquedad que exteriormente está determinada por un reborde curvado.

15. La envolvente de las prolongaciones que se mencionan en el párrafo anterior, se halla constituida por una lámina de material apropiado, convenientemente moldeada de modo que forma una envolvente con un contorno cilíndrico, sin que sus lados lleguen a concurrir para realizar un cuerpo cerrado, sino que prosiguen en su trayectoria para formar dos aletas inferiores, a fin de que el conjunto así formado contenga, retenga y aprisione las solapas de los bordes de la boca del saco.

20. Con el fin de realizar un precintaje adecuado que complemente la acción de las partes anteriormente descritas, la envolvente tiene practicados orificios concordantes con los de las solapas o prolongaciones de la boca.

25. Los extremos de la funda o envolvente se hallan cerrados por medio de remaches y con un trepado especial reali-



zado en sentido perpendicular para que la apertura del envase sea rápida y cómoda.

35. En la lámina de dibujos adjunta se representan las prolongaciones de la boca del saco y la funda o envolvente en posición de enchufe, siendo la letra A la parte superior de dicha funda, B y C las prolongaciones de la boca del saco, D los lugares donde van situados los remaches, E los orificios coincidentes para efectuar el precintaje y F la línea de trepado para conseguir una apertura rápida.

40. Se representa, asimismo, una sección de la funda o envolvente y la parte prolongada de la boca del saco.

45. El Modelo de Utilidad comprende las características que han sido consignadas en los párrafos anteriores, las cuales quedan representadas gráficamente en la lámina de dibujos que se acompañan, todo lo cual queda, a su vez, expuesto en la siguiente

N O T A

50. 1ª.- DISPOSITIVO PARA EL CIERRE INVOLABLE Y PRECINTAJE DE LAS BOCAS DE SACOS, BOLSAS Y ENVASES, que se caracteriza porque la boca del envase se provee en su anverso y reverso de unas prolongaciones longitudinales constituidas por unas tiras que se pliegan sobre sí mismas manteniendo en el centro de su doblez una oquedad que exteriormente está determinada por un reborde curvado.

55. 2ª.- DISPOSITIVO PARA EL CIERRE INVOLABLE Y PRECINTAJE DE LAS BOCAS DE SACOS, BOLSAS Y ENVASES, que se caracteriza porque comprende una envolvente de las prolongaciones consignadas en la reivindicación anterior, constituida por una lámina de material apropiado, conveniente moldeada, de modo que forma una envolvente con un contorno cilíndrico.

60.



65.

drico sin que sus lados lleguen a concurrir para realizar un cuerpo cerrado, sino que prosiguen en su trayectoria para formar dos aletas inferiores, a fin de que el conjunto así formado contenga, retenga y aprisione las solapas de los bordes de la boca del saco.

70.

3ª.- DISPOSITIVO PARA EL CIERRE INVOLABLE Y PRECINTAJE DE LAS BOCAS DE SACOS, BOLSAS Y ENVASES, según reivindicaciones anteriores, que se caracteriza porque la envolvente tiene practicados orificios concordantes con los de las solapas de la boca, a fin de realizar un perfecto precintaje y un cierre hermético.

75.

4ª.- DISPOSITIVO PARA EL CIERRE INVOLABLE Y PRECINTAJE DE LAS BOCAS DE SACOS, BOLSAS Y ENVASES, según las reivindicaciones anteriores, que se caracteriza porque los extremos de la envolvente se hallan cerrados por medio de remaches y con un trepado especial realizado en sentido perpendicular, para que la apertura del envase sea rápida y cómoda.

80.

5ª.- DISPOSITIVO PARA EL CIERRE INVOLABLE Y PRECINTAJE DE LAS BOCAS DE SACOS, BOLSAS Y ENVASES.

Todo conforme ha quedado descrito en la presente Memoria que consta de cuatro hojas escritas a máquina por una sola cara, y según se representa en los dibujos adjuntos.

Madrid, 6 de Noviembre de 1.956.

JOSE MARIA DEL CORRAL,

57024

57024

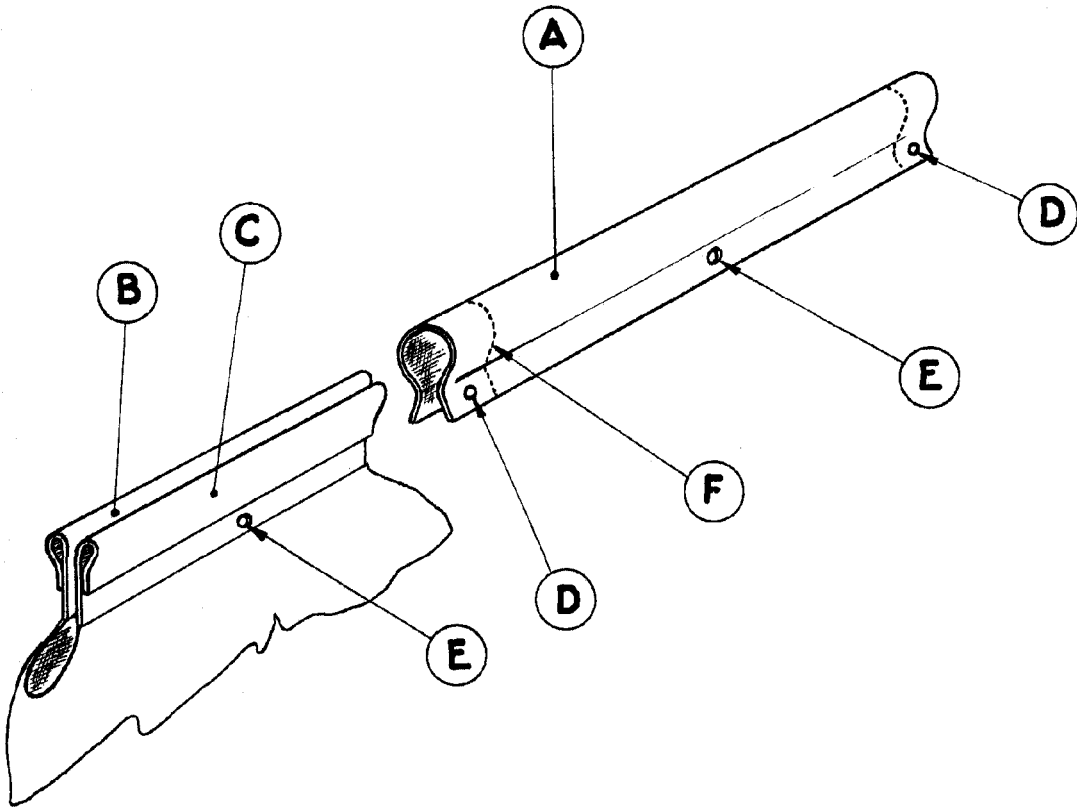

ESCALA VARIABLE

Madrid, 6 de Noviembre de 1956

A handwritten signature in cursive script, appearing to read "Julian Sanchez Serovilla".