

57021



MEMORIA DESCRIPTIVA

correspondiente a

un MODELO DE UTILIDAD, por veinte años, a favor de
DON JULIAN SANCHEZ SENOVILLA, domiciliado en Madrid,
calle de Viriate, número 69, de nacionalidad española,

por

FUNDA PARA EL CIERRE Y PRECINTAJE DE LAS BOCAS DE SA-
COS, BOLSAS Y ENVASES QUE SE HALLEN PROVISTOS DE SOLA-
PAS LONGITUDINALES.



5 El objeto de este Modelo de Utilidad, se refiere a una funda o cierre especial para las bocas de sacos, bolsas e envasados provistos de solapas longitudinales, y constituye un nuevo medio para asegurar una eficiente trabazón entre las partes que lo integran, y con él se pone a disposición de la industria y del comercio, de un elemento que garantiza la inviolabilidad del envase.

10 Está constituido por una lámina con unos hendidos paralelos, dispuestos en sentido longitudinal, que se dobla por la parte central siguiendo las guías de los hendidos citados, formando un caballete superior; los extremos de los lados mayores se rebaten hacia el interior dando lugar a dos solapas que tienen la finalidad de encajar en las partes libres de las que constituyen la boca del saco o bolsa, realizando con su unión un cierre seguro.

15 Tanto las láminas centrales que constituyen la boca del saco como la funda o envolvente, tienen practicados unos orificios coincidentes, destinados a contener un precinto.

20 Los extremos de la funda están cerrados mediante remaches y se hallan dotados de unos trepados laterales que facilitarán la apertura del envase, toda vez que al ser rasgados las partes laterales citadas por los trepados, la extracción de la funda se lleva a efecto por un movimiento ascendente que une las solapas interiores y los elementos de unión resbalan entre sí quedando libre la funda y practicada la apertura del saco. Como se apreciará, estos medios proporcionan al fabricante, al comercio y al público, una seguridad acerca de que el contenido del saco no ha sufrido alteraciones ni mermas.

25 En los dibujos adjuntos se representa el objeto de este Modelo viéndose la lámina extendida, y correspondiendo la le-



tra A a los hendidos longitudinales que constituyen las guías de dobles y plegado. Se representa igualmente una perspectiva de la funda, siendo la letra B el rebatido de los extremos de los lados mayores hacia el interior; C los remaches de los extremos; D los trepados para la rotura y separación de los extremos en que se hallan situado los remaches y E el orificio coincidente con las láminas de la boca para el precintaje.

Se vé también en corte la funda y la disposición de la bolsa o sase en su unión con las solapas de la boca.

El Modelo de Utilidad objeto de esta solicitud, comprende las características descritas anteriormente y representadas en los dibujos, las cuales quedan consignadas en la siguiente

N O T A

1a.- FUNDA PARA EL CIERRE Y PRECINTAJE DE LAS BOCAS DE SACOS, BOISAS Y ENVASES QUE SE HALLEN PROVISTOS DE SOLAPAS LONGITUDINALES, caracterizada porque está constituida por una plancha doblada longitudinalmente por los hendidos previamente realizados en su centro, formando un caballete superior.

2a.- FUNDA PARA EL CIERRE Y PRECINTAJE DE LAS BOCAS DE SACOS, BOISAS Y ENVASES QUE SE HALLEN PROVISTOS DE SOLAPAS LONGITUDINALES, caracterizada porque los extremos de los lados mayores de la envolvente se hallan rebatidos hacia el interior siguiendo las guías de otros hendidos, constituyendo dos solapas.

3a.- FUNDA PARA EL CIERRE Y PRECINTAJE DE LAS BOCAS DE SACOS, BOISAS Y ENVASES QUE SE HALLEN PROVISTOS DE SOLAPAS LONGITUDINALES, caracterizada porque sus solapas se destinan a encajar en las partes libres exteriores de las láminas centrales, que constituyen la boca del sase o bolsa propiamente dicha, formando con su unión un cierre efectivo.



65 4ª.- FUNDA PARA EL CIERRE Y PRECINTAJE DE LAS BOCAS DE SACOS, BOISAS Y ENVASES QUE SE HALLEN PROVISTOS DE SOLAPAS LONGITUDINALES, caracterizada porque en lugares equidistantes de la envolvente y de las láminas interiores de la boca del saco, tienen practicados orificios coincidentes.

70 5ª.- FUNDA PARA EL CIERRE Y PRECINTAJE DE LAS BOCAS DE SACOS, BOISAS Y ENVASES QUE SE HALLEN PROVISTOS DE SOLAPAS LONGITUDINALES, caracterizada porque sus extremos se hallan cerrados mediante remaches, disponiendo de trepados laterales para facilitar la apertura del envase, ya que una vez desprovisto de los extremos remachados y de los precintos, la extracción de la funda se realiza por un simple movimiento ascendente.

75 6ª.- FUNDA PARA EL CIERRE Y PRECINTAJE DE LAS BOCAS DE SACOS, BOISAS Y ENVASES QUE SE HALLEN PROVISTOS DE SOLAPAS LONGITUDINALES.

80 Todo conforme queda descrito en la presente memoria, que consta de cuatro páginas escritas a máquina y dibujos que se acompañan.

Madrid, 6 de Noviembre de 1956

JOSE MARIA DEL CORRAL

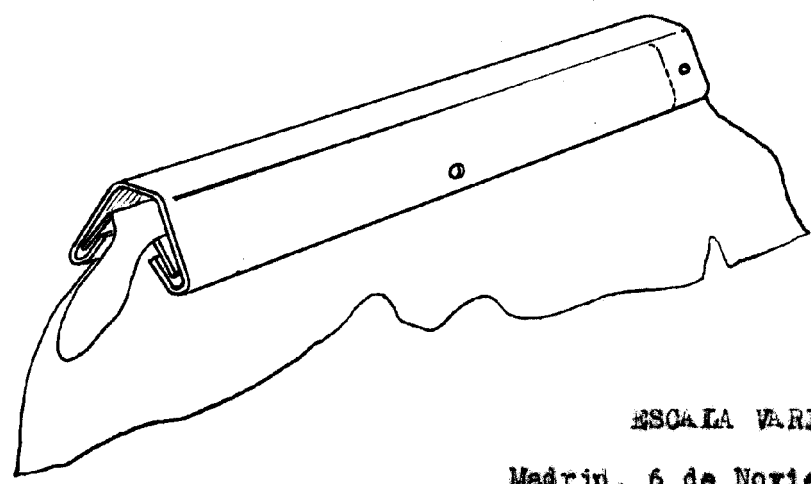
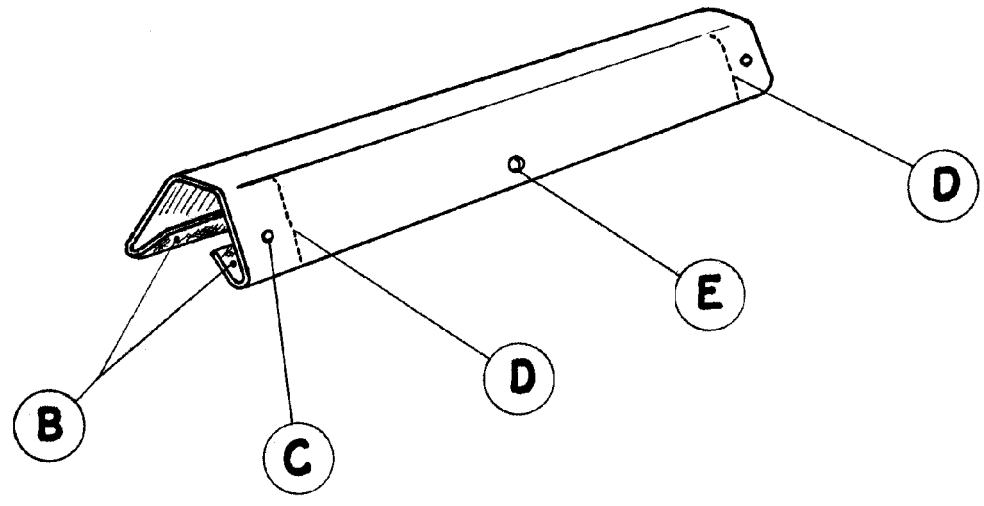
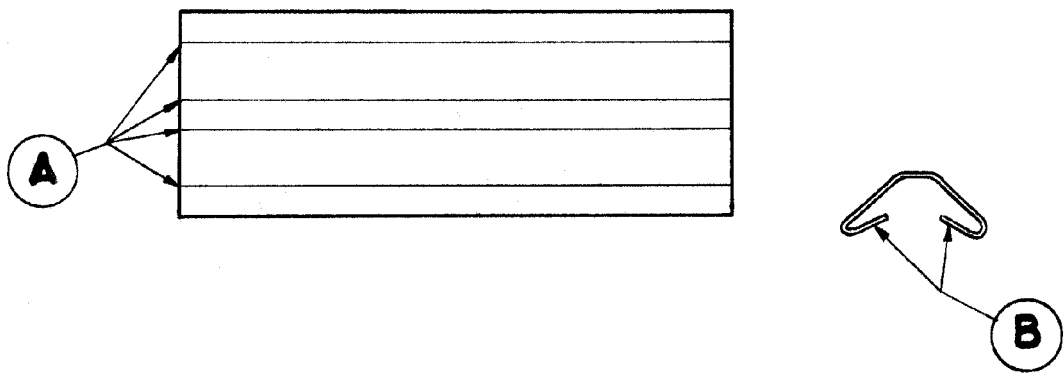

ESCALA VARIABLE

Madrid, 6 de Noviembre de 1956

Julian