

5 A



•56995

MODELO DE UTILIDAD

por 20 años

por "UN ESTUCHE PERFECCIONADO PARA ENVASAR PRODUCTOS DE ESCASA DENSIDAD", a favor de D. Luis Farré Montañá, de nacionalidad española, domiciliado en Tarrasa (Barcelona), Irineo, 3.

=====

MEMORIA DESCRIPTIVA

Este Modelo de utilidad describe un estuche perfeccionado para envasar productos de escasa densidad, del cual, a título de ejemplo y a los efectos de su descripción, se adjuntan unos dibujos.

5. Empero, interesa consignar que, a los efectos del actual Modelo será perfectamente variable todo cuanto no afecte, altere, cambie o modifique la esencia del estuche que a continuación pasamos a describir.

En los dibujos puede verse que la caja del estuche



10. queda formada por dos piezas de celofán -1- y -2- con la de su correspondiente tapa -3-. Todas estas piezas serán del espesor necesario para asegurar la suficiente rigidez del conjunto; esencialmente, las paredes laterales de la -1-, que al efecto está doblada en forma de manguito rectangular, cerrado por superposición de bordes, estará formada por celofán transparente. El manguito formado se refuerza y solidariza por el simple doblado de sus bordes superior -5- e inferior -4-. La doblez inferior -4- es simple y hacia adentro, y por tanto hacia arriba, para recibir y retener las cuatro pestañas laterales -6- de la pieza de fondo, de celofán coloreado -2-. Los pliegues -5- de los bordes superiores de -1- son dobles y también hacia adentro -5-5'-5''- y recogen las cuatro pestañas laterales -7- de la pieza de celofán coloreado -3- que forma la tapa.
- 15.
- 20.
- 25.

Esta tapa -3- lleva ensartado en su centro un anillo de ligero cordón -8- que facilita su manejo.

N O T A.

- Se reivindica como objeto de este registro por Modelo de utilidad:
30. 1. - Un estuche perfeccionado para envasar productos de escasa densidad, esencialmente formado por tres piezas de celofán, de las cuales una será transparente, estará plegada y cerrada sobre sí misma en forma de manguito recto de sección rectangular, con los bordes de su boca inferior plegados hacia adentro y hacia arriba para recibir a las pestañas laterales dobladas hacia abajo de la pieza de fondo que será de celofán coloreado; los bordes superiores del propio manguito estarán a su vez doblados hacia adentro y hacia abajo, pero con una se-
- 35.
- 40.

56995



gunda dobles hacia arriba para recibir y retener a las cuatro pestañas laterales dobladas hacia abajo de la tercera pieza de celofán también coloreado que forma la tapa; esta tapa estará provista de un anillo central formado por un simple y ligero cordón.

45. Sean cuales fueren las circunstancias que concurren con la esencialidad del Modelo de utilidad definido en la anterior reivindicación, cual objeto es:

2. - "UN ESTUCHE PERFECCIONADO PARA ENVASAR PRODUCTOS DE ESCASA DENSIDAD".

50. Consta la presente memoria de tres hojas foliadas, mecanografiadas por una sola cara y del dibujo unido a la misma.

55. Barcelona, veinticuatro de octubre de mil novecientos cincuenta y seis.

P.A. de D. Luis Farré Montaña,

L. DURAN
P. P.

•56995

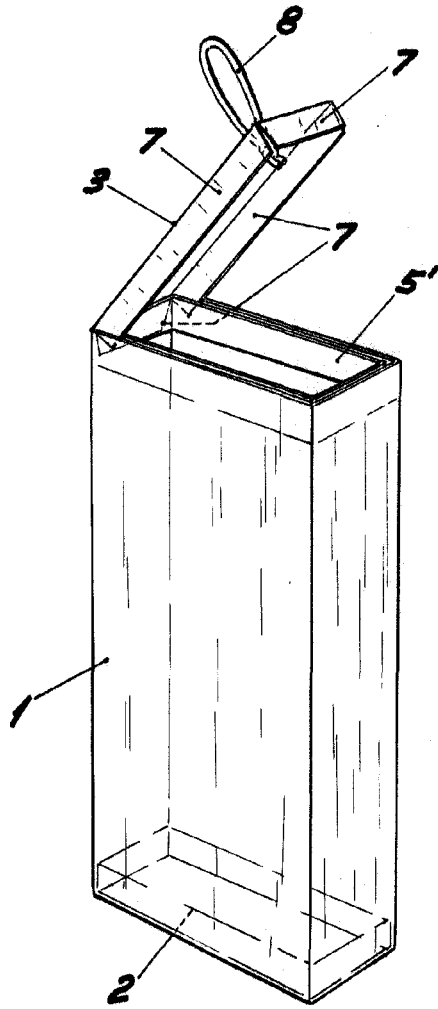

Fig. I

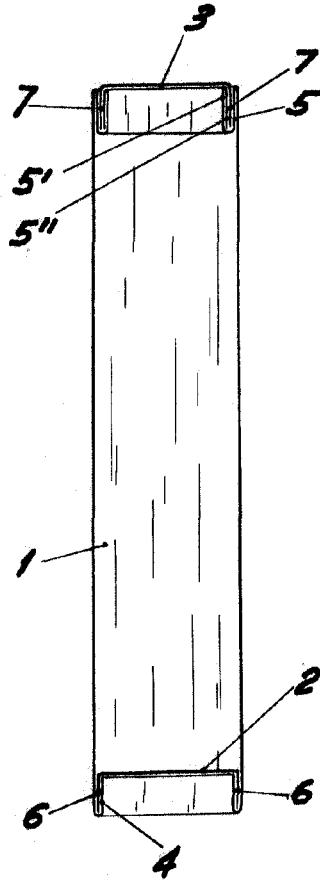

Fig. II

BARCELONA, 24 OCTUBRE DE 1956

L. DURAN

P.P.

ESCALA VARIABLE