



•56994

MODELO DE UTILIDAD  
por 20 años

por "UN ESTUCHE TRANSPARENTE Y SIMPLIFICADO", a favor de  
D. Luis Farré Montañá, de nacionalidad española, domici-  
liado en Tarrasa (Barcelona), Irineo, 3.

=====

MEMORIA DESCRIPTIVA

Numerosos productos de escaso volumen, poca densi-  
dad y precaria resistencia física, es conveniente que  
se expongan al público y se expendan envasados en forma  
que sea posible apreciar sus cualidades sin, empero, su-  
frir el constante manoseo de los posibles compradores.

Ni que decir tiene que el envasado debe reunir las  
condiciones de ser transparente, ser impermeable, y  
ser bastante resistente y sobre todo muy económico, de  
lo contrario no sería ni apto, ni comercial.



10. Por este Modelo de utilidad se describe un envasado transparente y simplificado que reúne, en grado superlativo, las condiciones apuntadas.

Para la descripción de este envase, nos referiremos a los dibujos que a tal fin con carácter de ejemplo se adjuntan a esta memoria.

15. Consiste esencialmente en una lámina de celofán transparente de espesor proporcional al volumen del envase, con sus bordes opuestos -1-2- plegados hacia afuera, y luego plegado por cuatro diedros rectos -3- para formar un manguito de sección recta rectangular.

20. Los mismos pliegues -1-2- debidamente solapados en sus enlaces -5-, aseguran el cierre lateral -4- de este manguito. Por una de sus bases, el manguito se cierra con la lámina -6- de celofán, transparente o coloreada, que por sus pestañas laterales

25. -7- se ajusta a los bordes internos del manguito y por sus pestañas extremas -8-, más largas y plegadas, rebatidas por las caras extremas -9-, enlazadas por -9- con las ya indicadas dobleces -2-, se retiene fija, formando el fondo del estuche.

30. La tapa -10- del estuche se resuelve con otra lámina transparente o coloreada, cortada en forma de cruz, cuyos cuatro brazos -12- se pliegan hacia abajo, ajustándose y presionándose con suave elasticidad a las paredes internas del manguito. Los brazos menores son más largos y forman los pliegues -11- que forman la retención y asa para esta tapa.

35. Unas bisagras formadas con una o más laminillas de celofán pegadas a -12- y a -5- aseguran el fácil manejo de esta tapa.

40. Todo cuanto no afecte, altere, cambie o modifique la esencia del estuche descrito, será variable a los



efectos del presente Modelo de utilidad.

N O T A.

Se reivindica como objeto de este registro por Modelo de utilidad:

45. 1. - Un estuche transparente y simplificado, que consiste en un manguito de sección recta rectangular, formado por una lámina de celofán transparente, cerrada sobre sí misma; con dobleces hacia afuera en sus bordes superior
50. e inferior; con su fondo constituido por otra lámina de celofán coloreado, con pestañas dobladas hacia arriba, introducidas dentro del manguito las dos longitudinales, y solapadas por fuera las dos menores y más largas, sobre los pliegues inferiores del manguito y con sus paletillas extremas introducidas en estos mismos pliegues;
55. con su tapa formada por otra lámina de celofán coloreado, cortada en forma de cruz, cuyo cuerpo central se ajusta en la boca superior del manguito, y sus cuatro brazos doblados hacia arriba se presionan contra las
60. paredes internas del manguito; los brazos menores de esta cruz son más largos y forman un segundo pliegue con pestañas de retención sobre los bordes del manguito.
65. 2. - El propio estuche de la reivindicación anterior, caracterizado porque la tapa se articule por una de sus aristas con el borde superior del manguito mediante unas bisagras formadas por tirillas de celofán pegadas a una y otro.

Sean cuales fueren las circunstancias que concurren con la esencialidad del Modelo de utilidad definido en las anteriores reivindicaciones, cual objeto es:

70. 3. - "UN ESTUCHE TRANSPARENTE Y SIMPLIFICADO".

Consta la presente memoria de cuatro hojas foliadas,



mecanografiadas por una sola cara y del dibujo unido a la misma.

75. Barcelona, veinticuatro de octubre de mil novecientos cincuenta y seis.

P.A. de D. Luis Farré Montañá,

L. DURÁN  
P.P.

56994

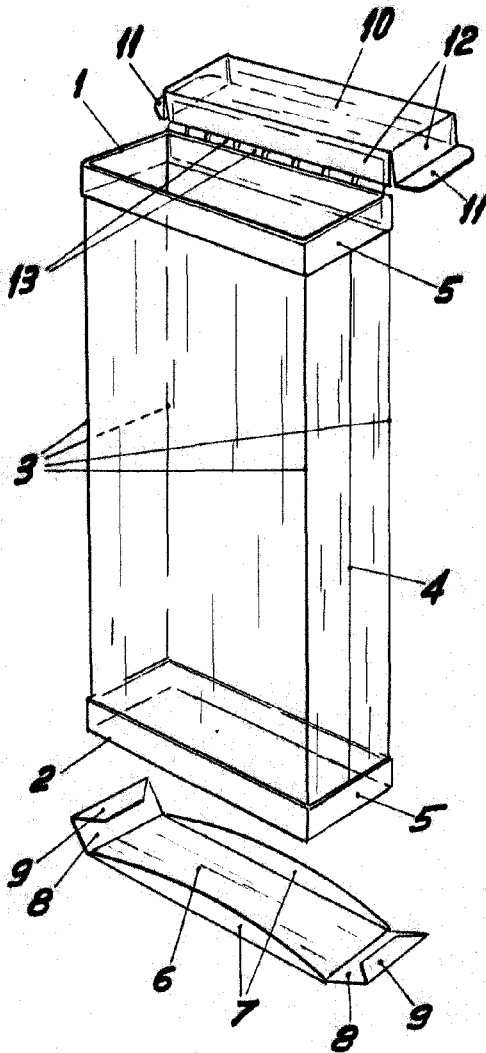

Fig. I

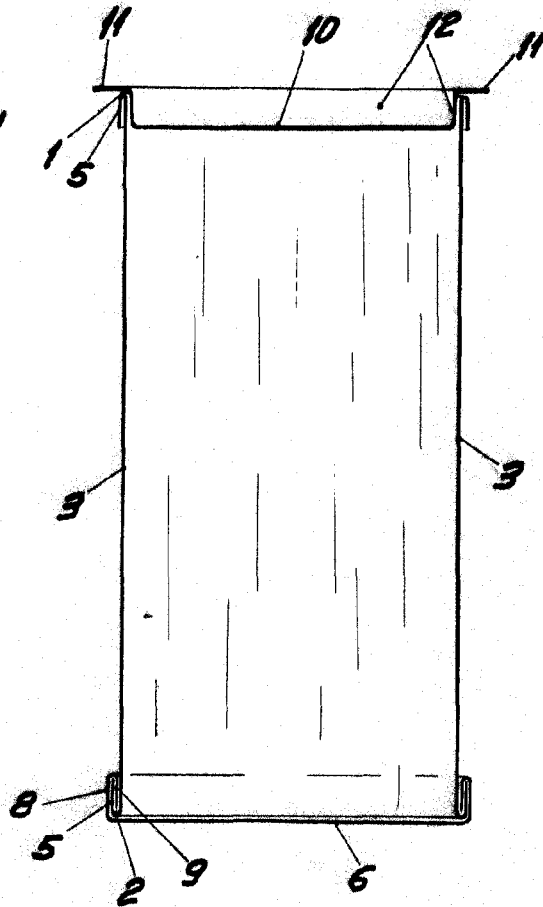

Fig. II

BARCELONA, 24 OCTUBRE DE 1956

L. DURAN

P.P.

ESCALA VARIABLE