



1956

•56975

56975

MEMORIA DESCRIPTIVA

DE UNA PATENTE DE MODELO DE UTILIDAD POR VEINTE AÑOS EN ESPAÑA
A FAVOR DE DON MIGUEL POSTIGO GRACIA, DE NACIONALIDAD ESPAÑOLA
RESIDENTE EN ZARAGOZA, Cabaldós nº 40.

sobre:

"NUEVA ENCIMERA PARA COCINA CON DOS CENTROS".



1956. 56975

El objeto de la presente solicitud, consiste en una encimera a la que se le puede adaptar dos centros, uno de ellos en dos partes y el otro enterizo.

5.- Con la presente solicitud se consiguen grandes ventajas las cuales se deducirán de lo que precede.

Para mejor comprensión de la descripción que sigue se adjuntan dibujos a los cuales se hacen constante referencia a lo largo de la misma.

10.- La Fig. 1ª., es una vista en planta de la encimera.

La Fig. 2ª., es una sección longitudinal de la encimera.

La Fig. 3ª., es una vista en planta del medio centro.

La Fig. 4ª., es una sección longitudinal del medio centro.

15.- La Fig. 5ª., es una vista en planta del centro enterizo.

La Fig. 6ª., es una sección longitudinal del centro enterizo.

20.- Consiste la presente solicitud en una nueva encimera para cocina con dos centros, caracterizada porque va provista de dos centros, uno de ellos en dos partes y el otro enterizo, llevando algunos de sus lados extremos en forma de media caña, lo cual da esbeltez y belleza al conjunto.

25.- La encimera esta constituida por una plancha de fundición (1), que va provista de una abertura rectangular con sus esquinas redondeadas, yendo provista de un galce en todo el contorno de la parte inferior de la abertura para apoyo del centro, así como también lleva tres de sus lados extremos en forma de media caña y el otro en ángulo recto, pudiendo ser 30.- indistintamente sus lados en ángulo recto o en media caña.

El medio centro (2) está constituido por una plancha de fundición rectangular o cuadrada con dos esquinas redondeadas.



56975

das, yendo provisto de una abertura circular la cual en la parte inferior y en todo su contorno lleva un galce para apoyo de la tapa.

5.- De la misma forma y en el lado opuesto al de las esquinas redondeadas se ha previsto también de otro galce para apoyo de los dos medios centros.

El centro proporciona la gran ventaja de que siendo exactamente igual la forma de los dos medios centros y sin ser simétricos encajan entre sí.

10.- El centro enterizo (3) de que se ha dotado está constituido por una plancha de fundición de forma rectangular con sus esquinas redondeadas, yendo provisto de una abertura circular desplazada a uno de sus lados, así como también de un galce en todo el contorno de la parte inferior de la abertura que sirve de apoyo de la tapa. En el lado opuesto a la abertura y en la parte inferior se disponen unos nervios para darle solidez al centro y evitar las deformaciones por el calor.

15.- Igualmente se ha previsto un resalte en el interior de la plancha, así como unos resaltes para apoyo del centro de la encimera.

20.- Las ventajas de la presente invención, se deducen de lo anteriormente expuesto.

25.- Si bien la forma de ejecución aquí descrita constituye aplicación preferente de la presente solicitud, podrán introducirse modificaciones de forma y de detalle sin que por ello se altere la esencialidad de la misma que se reivindica en la siguiente

NOTA

30.- En resumen, la presente solicitud de Modelo de Utilidad recaerá sobre las siguientes reivindicaciones:



- 1^a.- Nueva encimera para cocina con dos centros, caracterizada porque va provista de dos centros, uno de ellos en dos partes y el otro enterizo, llevando sus lados extremos en forma de media caña, estando constituida por una plancha de fundición que va provista de una abertura rectangular con esquinas redondeadas, además de un galce en todo el contorno de la parte inferior de la abertura para apoyo del centro, y por último tres de sus lados extremos en forma de media caña y el otro en ángulo recto.
- 5.-
- 10.- 2^a.- Nueva encimera, según la reivindicación 1^a., caracterizada porque el medio centro está constituido por una plancha de fundición rectangular o cuadrada con dos esquinas redondeadas, yendo provisto de una abertura circular la cual en la parte inferior y en todo su contorno lleva un galce para apoyo de la tapa.
- 15.-
- 3^a.- Nueva encimera, según las reivindicaciones anteriores caracterizada porque en el lado opuesto al de las esquinas redondeadas se ha previsto otro galce para apoyo de los dos medios centros y que sin ser simétricos encajan entre sí.
- 20.-
- 4^a.- Nueva encimera, según las reivindicaciones anteriores caracterizada porque el centro enterizo de que se ha dotado está constituido por una plancha de fundición con sus esquinas redondeadas, yendo provisto de una abertura circular desplazada a uno de sus lados, así como también de un galce en todo el contorno de la parte inferior de la abertura que sirve de apoyo de la tapa, llevando unos nervios en el lado opuesto a tal abertura y situados inferiormente que dan solidez al centro y evitan las deformaciones por el calor, a la vez que también son previsto a unos resalte, tanto
- 25.-
- 30.- interiormente como para apoyar el centro de la encimera.

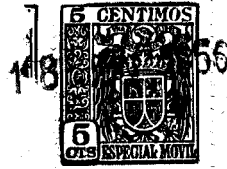

•56975

5ª.- NUEVA ENCIMERA PARA COCINA CON DOS CENTROS.

Según se describe en la presente memoria que consta de cinco hojas escritas a máquina por una sola cara y dibujos.

Madrid a 18 de junio de 1956

Francisco Javier Plaza
P. P.

56975

Figura 1



Figura 2



ESCALA VARIABLE

Figura 4

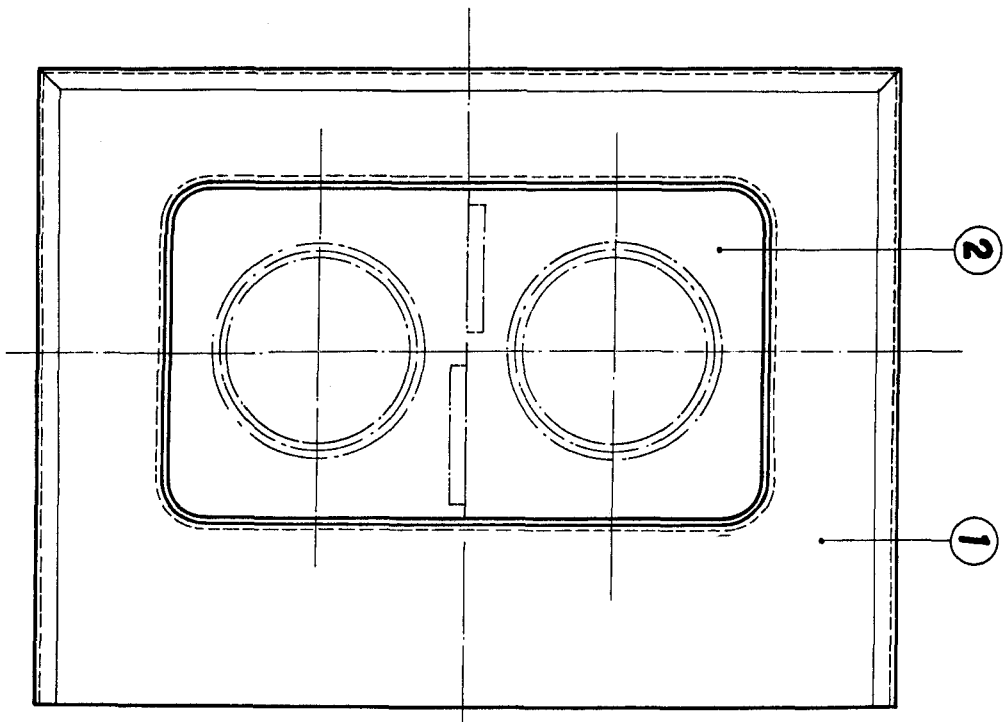
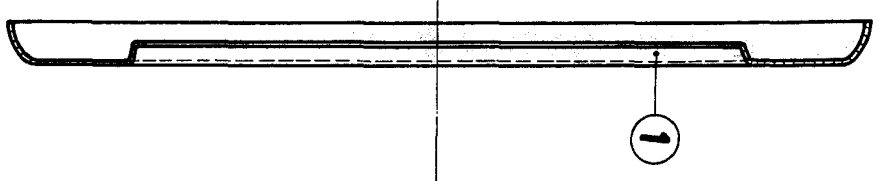

Figura 3



56975

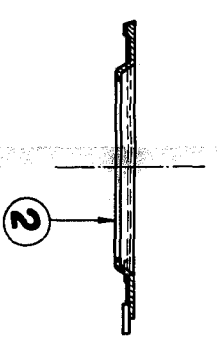
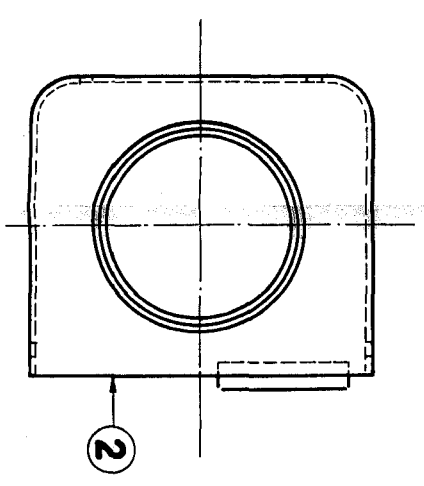
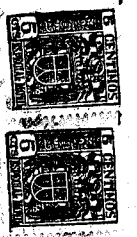

Medida: 15 x 10

Handwritten signature or initials.

ESCALA VARIABLE



56975⁸

Figura 6

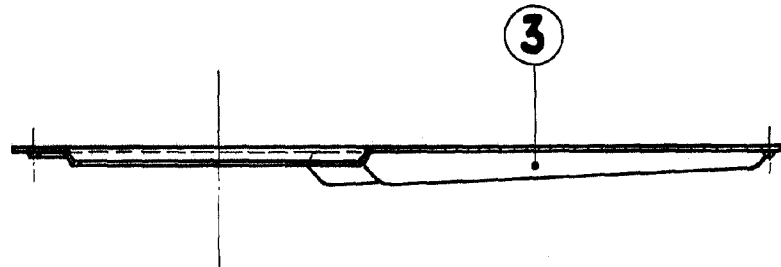

Figura 5

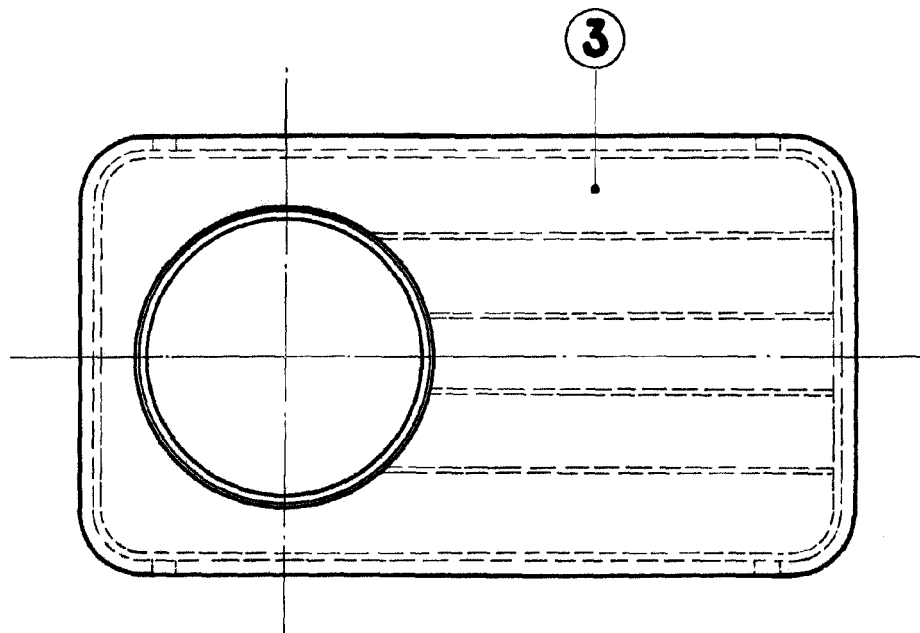

ESCALA VARIABLE
Madrid 18 JUN. 1956

MP