

5 6951



•56951

M O D E L O D E U T I L I D A D

por VEINTE años

en España, a favor de Dn. Francisco Boada Maeso, y Dña Encarnación Fernandez Garcia, domiciliados en Madrid, Calle Juan de Austria 10 por:

5.-

»NUEVO ESTUCHE».

El presente registro de Patente de Modelo Utilidad, tiene por objeto garantizar a sus concesionarios la explotación en exclusiva en todo el territorio nacional, y sus colonias/^{de} las características que reúne, un nuevo estuche como su enunciado indica destinado a contener hojas sueltas, de papel blanco.

10.-

Como es sabido, es conocido el hecho de introducir en cualquier clase de cajita, unas hojas determinadas de papel, pero ello, no tiene finalidad alguna, ya que no sirve más para contenerlas almacenadas sin ninguna otra utilidad.

15.-

Con la práctica del invento que se preconiza, se consigue que las hojitas contenidas en el interior de la caja vayan saliendo una a una de su interior, según se van precisando di de su uso, y para cuya finalidad, a continuación pasamos a

20.-

•56951



describir el sistema segund para conseguir el resultado que se pretende obtener con este nuevo estuche.

25.-

Esencialmente la invencion consiste, en crear un tipo de caja-estuche, donde se introducen hojitas de papel blanco, y cuya cajita, se halla dotada de una lengüeta situada en la parte central de la tapa, cuya lengüeta en su punta o terminación, lleva adherida una porcion de goma, la cual al rozar contra la superficie de hojitas contenidas en su interior produce el deslizamiento de la hoja al bajar la tapa, saliendo precisamente una hojita nada más.

30.-

A este fin, y como complemento de la funcion que realiza la lengüeta a que nos venimos refiriendo, se ha previsto dotar al conjunto, y en sus testeros o laterales anterior y posterior de la cajita, de unas inclinaciones, constituidas por dos tacos de madera, que dan origen a un alojamiento interior de forma inclinada que facilita la salida de las hojas contenidas en el interior.

35.-

A fin de facilitar la comprension del invento, se ha dotado a la presente memoria descriptiva de una hoja de dibujos, en la que con numeros se han representado las diferentes partes de que se compone y que se corresponden entre si.

40.-

En los dibujos, la figura, la, muestra una vista en perspectiva, del conjunto formado por la caja-estuche, en la que -1- es la tapa, propiamente dicha, -2- seccion del taco anterior y posterior que da origen a unas inclinaciones que facilitan la salida de las hojitas contenidas en su interior, -3- lengüeta, merced a la cual y por medio de roce, que presenta una porcion de goma que lleva en la parte final de su punta, arrastra hacia fuera una sola hojita cada vez que se abre y cierra la tapa de la caja-estuche, -4- caja.

45.-

50.-



La figura 2a, representa una vista frontal y seccion de la lengüeta que va fija a la tapa, en la que -3- es la citada lengüeta, en la que se aprecia en su punta la fracción de goma, que facilita la salida de las hojitas.

55.-

La figura 4a, es una vista frontal del conjunto formado por la caja una vez cerrada, en la que -1- es la tapa, -2- es la caja y -5- hojita que ha salida de la misma al cerrarse la tapa.

60.-

Descritas suficientemente las principales características del invento, se hace constar a los efectos oportunos, que tanto la forma, tamaño, dimensiones, materiales a emplear, y modos de llevarlo a la practica podran ser objeto de variacion siempre que con ello, no se cambie, altere o modifique la idea fundamental del invento.

65.-

Se declaran de propiedad y novedad para todo el territorio nacional, sus colonias y protectorado las siguientes:

REIVINDICACIONES.

70.-

1a.-Nuevo, estuche, caracterizado por que comprende una caja rectangular, dotada de tapa, la cual presenta por sus testeros, anterior y posterior, unas cuñas, que dan origen a unos declives en sentido opuesto, extremo que facilita la extraccion del contenido en laminas por unidad.

75.-

2a.-Nuevo estuche, caracterizado por que se ha previsto dotar al conjunto anteriormente descrito de una lengüeta situada en la parte central de la tapa, que queda en sentido perpendicular una vez abierta y cuya lengüeta posee en su terminacion una fraccion adherente de material apropiado.

3a.-NUEVO ESTUCHE.

80.-

Tal y como queda descrito en la precedente memoria descriptiva que consta de cuatro hojas escritas a maquina por una

• 56951

sola de sus caras y otra de dibujos que la ilustran.

82.-

Madrid 3 Noviembre 1956

E. RODRIGUEZ DE RIVAS
P.P.



6951



Fig. 1º

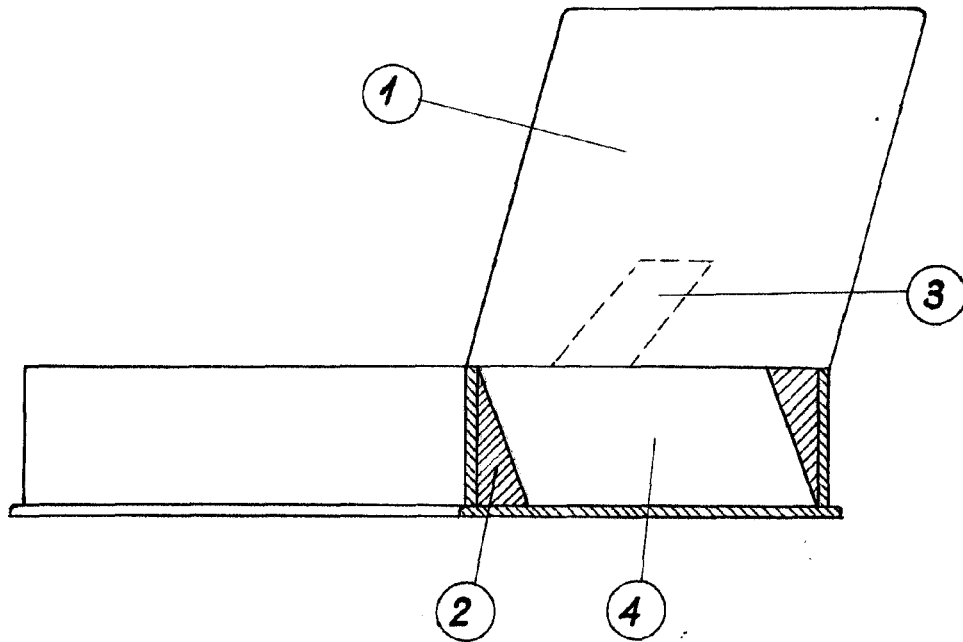

Fig. 2º

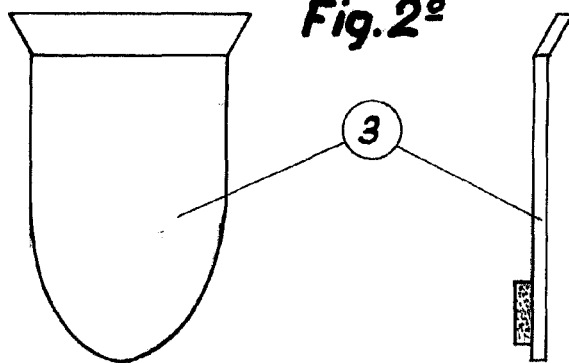
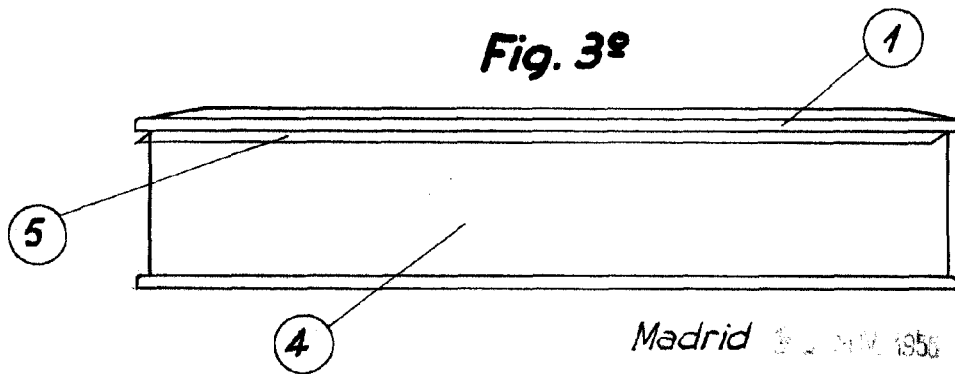

Fig. 3º



Madrid 8 de Mayo, 1950

P.A. de Don Francisco Boada y
Dña Encarnación Fernandez

Escala variable

RODRIGUEZ DE SANTIAGO
DISEÑADOR INDUSTRIAL