



56930

56930

MEMORIA DESCRIPTIVA

que se acompaña a la solicitud de

UN MODELO DE UTILIDAD

a favor de D. Tirso y D. Gustavo DELGADO Rubio, de nacionalidad española, residentes en MADRID, Marcelo Userra, 59,

por:

" UN JUEGO DE BALONCESTO DE SOBREMESA "

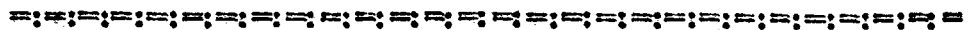

5

La presente Memoria se refiere, como su enunciado indica, a un juego de baloncesto infantil para sobremesa y salón, por cuyo objeto se solicita el correspondiente privilegio de MODELO DE UTILIDAD, conforme y al amparo del vigente Estatuto sobre Propiedad Industrial, a fin de garantizar a favor de los recurrentes el derecho a la explotación exclusiva del mismo en toda España, Colonias y territorios de soberanía.

56930



10 A continuación se hará una descripción comple-
ta del aludido juego, con referencia a los planos que se
acompañan, en los cuales se representa a simple título
de ejemplo, no limitativo, una forma preferente de rea-
lización, susceptible de todas aquellas modificaciones
de detalle que no alteren fundamentalmente sus caracte-
15 rísticas esenciales.

En dichos dibujos:

La fig. 1ª representa el conjunto de los ele-
mentos que componen el juego, señalándose su proceso de
utilización.

20 La fig. 2ª muestra la cesta en vista de plan-
ta.

La fig. 3ª es un detalle en perfil de la mis-
ma cesta.

Según el ejemplo de ejecución representado,
25 el juego de baloncesto preconizado está integrado por
una base de sustentación (1) de la cual se eleva un
bastidor (2) con un frontal (3) simbolizando una porte-
ría del juego auténtico, en cuya parte central tiene
practicado un orificio (4) donde se insertan los ter-
minales (6) del aro de la cesta (5) para la fijación de
30 la misma por medio de unos resaltes-topes (7).

Independientemente se establece una catapult-
ta de fleje angular (9-10) provista en su terminal li-
bre de unos resaltes (11) donde se sitúa la pelota (8)
35 para su lanzamiento de la manera señalada en la fig. 1.

La forma, dimensiones y materiales podrán ser
variables y en general cuanto sea accesorio y secunda-
rio, siempre que no altere, cambie o modifique la esen-
cialidad del objeto que se describe.



40

Los términos en que queda redactada esta Memoria son ciertos y fiel reflejo del objeto descrito, debiéndose tomar con carácter amplio y nunca en forma limitativa.

N O T A

45

EL MODELO DE UTILIDAD que se solicita recaerá sobre las particularidades características de las siguientes reivindicaciones:

50

1ª.- Un juego de baloncesto de sobremesa, caracterizado por comprender una base para asiento de un bastidor con un frontal superior, simbolizando una portería del juego real, en cuyo centro tiene practicado un orificio donde se insertan los terminales del aro de la pieza-cesta para la fijación de la misma mediante unos resaltes topes.

55

2ª.- Juego de baloncesto de sobremesa, según la reivindicación primera, caracterizado por haberse previsto una catapulta a modo de resorte angular, provista en su terminal libre de un alojamiento donde se sitúa la pelota para su lanzamiento por retención y sucesiva liberación brusca de dicho terminal.

3ª.- "UN JUEGO DE BALONCESTO DE SOBREMESA".

Madrid, 2 de Noviembre 1956.
Por autorización de los interesados.

Modesto Polo
M. Polo



56930

FIG. 1

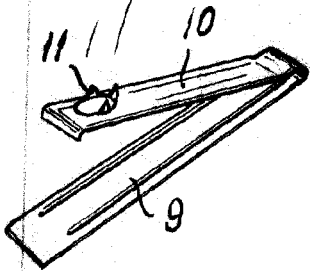
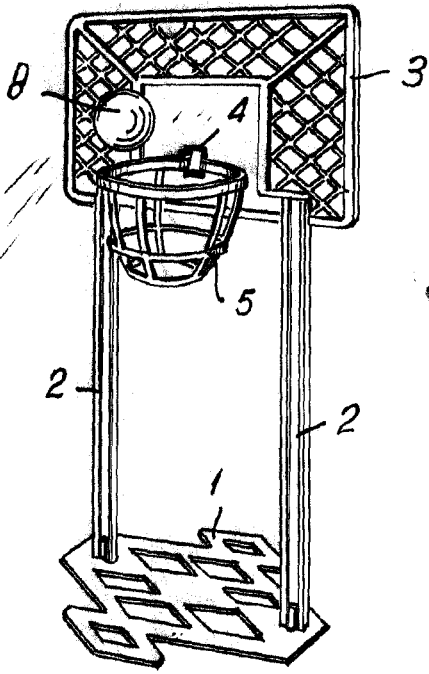

FIG. 2

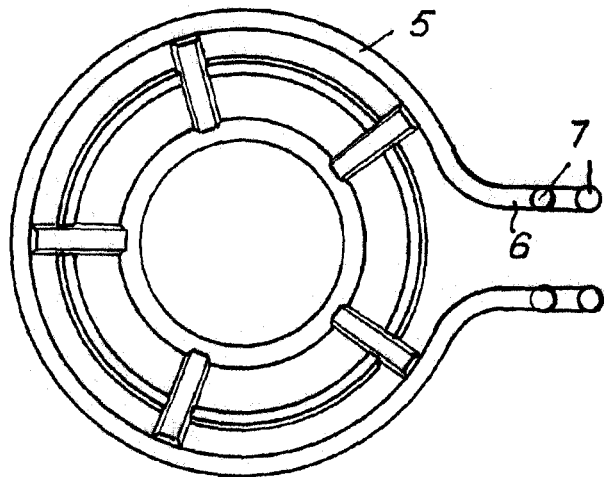
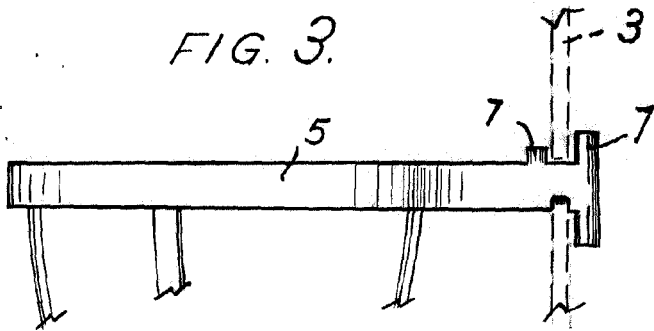

FIG. 3



Madrid.

Tirso y Gustavo Delgado Rubio
E. Delgado

Escala variable