



•56896

M E M O R I A D E S C R I P T I V A

que se acompaña a una solicitud de Modelo de Utilidad, por veinte años, por LANZA CON DISPOSITIVO DE REGULACION DE SALIDA, a favor de MANUFACTURAS FERROPLASTICAS S.A., de nacionalidad española, residente en Madrid, calle de la Pilarica nº 26.

El presente modelo de utilidad, se refiere a una lanza para líquidos o gases, dotada de un dispositivo de regulación de salida de los mismos, cuya lanza ofrece la esencial característica de que la sencillez de su ejecución y la falta de resortes, hace que su funcionamiento sea sumamente fácil y su duración prácticamente ilimitada.

Esencialmente, la lanza, consta de tres cuerpos: una boquilla, con su cañón; un dispositivo de regulación y una culata dotada de un vástago axialmente perforado y escalonado oblicuamente, para adaptarse a un conducto de goma o plástico.

Con el fin de ilustrar la presente descriptiva, se acompaña una hoja de planos, en la que se representa una ejecución, según la invención, citada a título de ejemplo meramente ejecutivo, no limitativo, pues caben variantes



•568 96

de ejecución y realización dentro del espíritu de la misma.
En dichos planos,

La fig. 1 muestra la boquilla y cañón de la misma.

La fig. 2 es el dispositivo regulador.

20 La fig. 3 es la culata.

El aparato consta de una boquilla con su cañón (1) hueca merced a un conducto axial (3) con orificio de entrada y salida, es decir, que dicho conducto atraviesa totalmente la referida pieza (1).

25 Este conducto presenta tres diámetros internos: uno de ellos, el menor, es el de salida de la boquilla; otro de ellos, central, de mayor diámetro que el primero, presenta una superficie roscada (2) y finalmente el tercero de mayor diámetro que los anteriores, y que presenta una superficie interna (4) fileteada a rosca.

30 Dentro del cañón descrito, se aloja en forma pasante, un dispositivo regulador de salida de gases y líquidos formado por una pieza troncocónica (6) axialmente perforada de extremo a extremo (8) prevista en diámetros anteriores coincidentes con los diámetros internos del cañón (1). La parte delantera de dicha pieza, presenta un pequeño resalte cónico (1) que regula la salida de gas o líquido, en la forma que más adelante se describirá; el sector central de esta pieza (6) tiene una superficie exterior fileteada a rosca (6') coincidente con la interior (2) de la boquilla y su cañón (1) antes descritos. Seguidamente, existe un resalte (9) que hace de tope, provisto de una junta plástica; a continuación, la citada pieza, sufre un aumento de diámetro que presenta exteriormente una superficie fileteada, apta para ser roscada en el cuerpo (4) del cañón, habiéndose previsto una junta (11) adecuada. Y en su terminal poste-

45

•56896



rior, presenta un ensanchamiento cilíndrico fileteado interiormente a rosca (12) que termina en un tope o resalte circular.

50 Alojado este cuerpo en el cañón (1), se cierra por su parte posterior mediante una culata (13) fileteada a rosca en su parte delantera (12) para encajar en el alojamiento (12) de la pieza reguladora antes descrita. Esta pieza se acopla mediante una junta plástica (15'), y en
55 su interior va atravesada por una perforación axial (16) que desemboca en la cámara (15); estando dotada de un vástago posterior (14) escalonado oblicuamente, apto para el acoplaje de un conducto de goma o plástico cualquiera.

 Armado el conjunto, se acopla el vástago tres al conducto de goma o plástico enchufado a una fuente de gas o líquido. Merced a que la pieza (11') queda al exterior del conjunto en su arista (que va estriada o picada para facilitar su manejo) haciendo girar dicha pieza en un sentido o en
60 otro, el dispositivo regulador penetrará más o menos dentro del cañón (1), y como consecuencia, la Junta (5) se comprimirá más o menos contra el orificio de expulsión de la boquilla, determinando, por tanto, una mayor o menor abertura. El líquido o gas, atraviesa todo el conducto interno del dispositivo, y sale al exterior de la pieza (6) por
65 dos ventanas laterales de que está provista (7) comunicando con el conducto de expulsión de la boquilla, y saliendo al exterior.

 Las variantes diametrales internas del dispositivo, consiguen la necesaria presión en la salida del líquido o
71 gas.

 Finalmente, en el presente Modelo de Utilidad, cabe



300
 •568 96

80 cualquier variante en ejecución y disposición de sus elementos, siempre que no se altere el espíritu que anima al mismo, pudiéndose fabricar en toda clase de medidas y materiales apropiados, sin limitación.

NOTA. - Descrito suficientemente cuanto antecede, sólo resta consignar que lo que se declara como propio, nuevo y útil del solicitante, es lo contenido en las siguientes:

85

REIVINDICACIONES

1 - Lanza con dispositivo de regulación de salida, caracterizada esencialmente por constar de un cañón con una boquilla de expulsión en uno de sus extremos, perforado axialmente de parte a parte por un conducto que presenta tres
 90 diámetros internos, siendo uno de ellos, el menor, que corresponde a la boquilla de salida; siendo mayor el central, que presenta en su centro una superficie fileteada a rosca, y siendo el mayor de todos el del extremo opuesto a la boquilla, que también presenta una superficie interna fileteada a rosca.
 95

2 - Lanza, según reivindicación 1ª, caracterizada porque dentro del citado cañón, se aloja en forma pasante, un dispositivo regulador de salida de gases y líquidos, formado por una pieza troncocónica, alargada, axialmente perforada desde su extremo posterior a unas ventanillas de salida
 100 sitas en las caras laterales junto al extremo opuesto, estando previsto el diámetro externo de dicha pieza de manera que coincida con los diámetros internos del cañón, antes descrito.

105

3 - Lanza, según reivindicaciones 1 y 2, caracterizada porque la parte delantera de dicha pieza de regulación, presenta un corto pivote dotado de un pequeño resalte cónico

•56896°



que actúa como medio de regulación de salida de gases y líquidos por la boquilla.

110 4 - Lanza, según reivindicaciones de 1 a 3, caracterizada porque el sector central de la pieza que se describe, presenta una superficie fileteada, coincidente con la superficie interna fileteada del centro de la boquilla antes descrita.

115 5 - Lanza, según reivindicaciones de 1 a 4, caracterizada porque a continuación de esta superficie fileteada, se presenta un tope circular, dotado de junta apropiada, presentando esta pieza, a continuación, un ensanchamiento de mayor diámetro, formado por un cilindro que presenta una
120 superficie fileteada apta para encajar en la parte coincidente del antes descrito cañón.

 6 - Lanza, según reivindicaciones de 1 a 5, caracterizada porque la citada pieza, lleva en su terminal posterior, un ensanchamiento cilíndrico fileteado interiormente,
125 para acoplaje a rosca, de la pieza de culata.

 7 - Lanza, según reivindicaciones de 1 a 6, caracterizada por la existencia de una pieza de culata, formada por un cilindro que encaja a rosca en el extremo posterior del dispositivo de regulación, dejando al exterior un resalte
130 estriado de que el mismo consta, apto para ser girado a mano.

 8 - Lanza, según reivindicaciones de 1 a 7, caracterizado porque dichas piezas se acoplan interponiendo una junta, estando dotada la culata de un resalte en forma de vástago, en su parte posterior, atravesada toda la pieza, por
135 una perforación para conducto de alimentación; constituyendo dicho vástago, una entrada del mismo; estando dotado exteriormente de resaltes achaflanados para fácil acoplaje a un conducto tubular adecuado que lo una a la fuente

•568 96



de alimentación del dispositivo descrito.

140 9 - Lanza, según reivindicaciones de 1 a 8, caracte-
rizada porque girando el mando circular de que está dota-
da, antes aludido, se consigue un mayor o menor avance del
dispositivo de regulación, dentro del cañón de la boquilla,
lográndose una mayor o menor aproximación del cono final
145 del mismo al orificio de expulsión, merced a lo cual, que-
dando éste más o menos abierto, permite la salida de una
mayor o menor masa de gas y de líquido; determinando las
diferencias diametrales interiores del dispositivo, todas
ellas de mayor a menor en el sentido de la circulación del
150 líquido y del gas, la necesaria presión de salida de éstos.

10 - LANZA CON DISPOSITIVO DE REGULACIÓN DE SALIDA.

- - - -

Todo según queda descrito en la presente Memoria, que
consta de seis hojas foliadas y mecanografiadas por una só-
la cara, con ciento cincuenta y una líneas, y hoja de pla-
nos que se acompaña.

Madrid, 30 de octubre de 1956

P.A.

Alarcón

MADRID 30 OCTUBRE 1956

Fig. 3

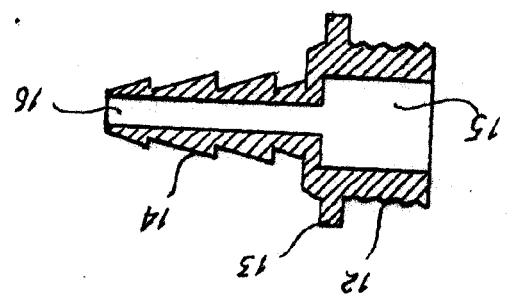

Fig. 2

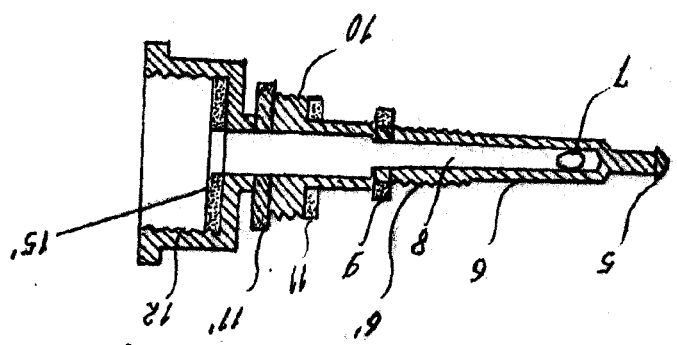
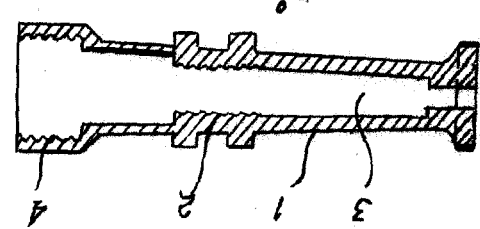

Fig. 1



56896

