

5 0000

•56868

30 OCT



MEMORIA DESCRIPTIVA

=====

Correspondiente a la solicitud de Modelo de Utilidad que, por veinte años, se solicita para España y sus Colonias, a favor de Don Benito MANSO ALONSO, de nacionalidad española, residente en San Sebastián (Guipúzcoa), Paseo de Colón número 7 - 5º,-----

p o r

" NUEVO PARACHOQUES SUPLEMENTARIO "

=====

En los vehículos automóviles es de la mayor importancia el empleo de parachoques que disminuyan los efectos de los encuentros bruscos con otros vehículos u objetos, pero los usualmente empleados, constituidos por flejes acerados, si bien cumplen su misión satisfactoriamente en casos de golpes relativamente violentos, no son eficaces en choques



suaves, como los producidos frecuentemente al aparcar, por la rigidez que necesariamente han de tener para resistir -- los más violentos.

10 Para lograr un parachoques que sea suficientemente eficaz en los casos indicados, se ha ideado y realizado el nuevo parachoques suplementario que constituye el objeto de la presente Memoria descriptiva y una de cuyas posibles formas de realización se representa, como ejemplo no limitativo, --
15 en los dibujos adjuntos.

La figura muestra en perspectiva uno de los elementos que forman el juego para completar la defensa del vehículo.

20 Como puede apreciarse en los dibujos, cada uno de los citados elementos está formado por una pieza de caucho, o materia similar, que adopta por su parte anterior una forma semicilíndrica, con la particularidad de que en el centro -- lleva una zona de mayor diámetro (1) que las dos laterales (2), las cuales se prolongan hacia la parte posterior en -- una curva (3), que es una semicircunferencia, seguida de --
25 una recta que forma dos caras enfrentadas (4), en las cuales lleva sendos entrantes longitudinales (5) para acoplamiento de una pieza metálica (6), curvada en arco rebajado y prolongada en dos aletas que penetran en las citadas ranuras (5).

30 La cara posterior de la pieza presenta un perfil (7) -- curvado sensiblemente con el mismo perfil del parachoques metálico a que se aplica el elemento, terminando en dos entrantes (8), que quedan perpendiculares a los entrantes (5)

35 Cada parachoques metálico, anterior y posterior, llevará un juego de, al menos, dos de estos elementos, cuyo montaje se efectúa fijando con pernos la pieza metálica (6) por la parte posterior del parachoques metálico, e introdu-



56868

60

ciendo después éste en las ranuras (8) y la pieza metálica (6) en las ranuras (5), con lo que la sujeción queda perfectamente asegurada.

65

La forma curvada de cada uno de los elementos descritos y la elasticidad de su material, garantizan la absorción de los golpes recibidos de escasa violencia, protegiendo el vehículo y la superficie con la que choca, siendo de peso ligero, económicos y de fácil colocación, sin requerir cuidados especiales de conservación.

70

Claro es que el ejemplo de realización, descrito y representado, podrá ser modificado en detalles secundarios de materia, forma, dimensiones y los de carácter decorativos, como el color, por ejemplo, sin que ello implique alteración de sus características fundamentales, según quedan expresadas.

N O T A

75

EN RESUMEN: El Modelo de Utilidad que, por veinte años, se solicita para España y sus Colonias, ha de recaer sobre las siguientes reivindicaciones:

80

1ª:- " NUEVO PARACHOQUES SUPLEMENTARIO ", que se caracteriza por estar constituido por una pieza de caucho cuyo frente es sensiblemente semicilíndrico, con una zona central de mayor diámetro que las laterales que se prolongan por la parte posterior con un perfil en semicírculo seguido de una zona recta, para formar dos caras enfrentadas provistas de ranuras longitudinales, en las que penetran los extremos de una pieza metálica curvada y sujeta con pernos al parachoques metálico por la parte posterior de éste, que queda comprendido entre ella y la cara posterior de la pieza, de curvatura sensiblemente igual a la suya y rematada en dos ranuras longitudinales para alojamiento de

85

30



- 4 -

4888

90

su borde, inferior y superior respectivamente, dispuestos en ángulo de 90º con las anteriormente citadas.

2ª.- Por último, se reivindica como objeto sobre el que ha de recaer el Modelo de Utilidad que, por veinte años se solicita para España y sus Colonias,

p o r

95

" NUEVO PARACHOQUES SUPLEMANTARIO "

Todo conforme queda expresado en la presente Memoria descriptiva que consta de cuatro hojas escritas a máquina por una sólo cara y dibujos que se acompañan.

Madrid, 30 OCT. 1956

P.A.,

30 OCT

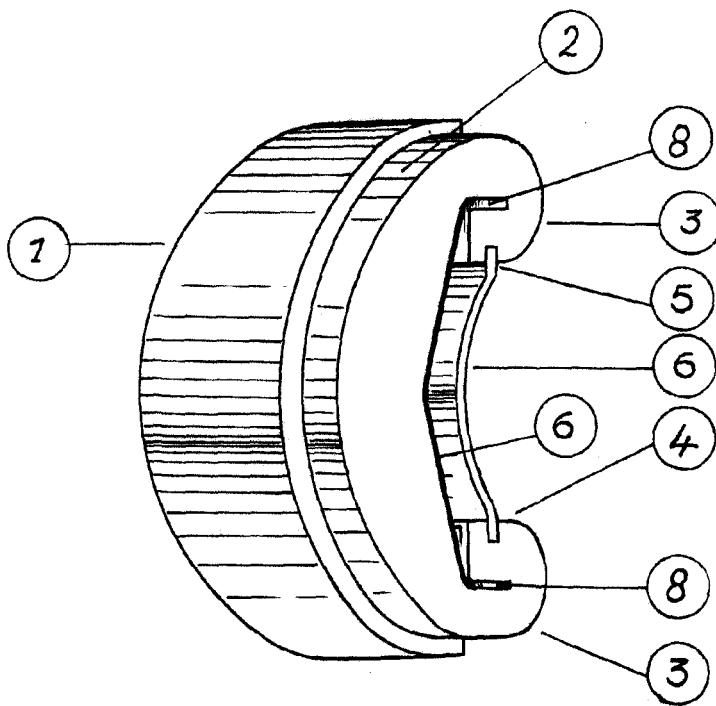

•56868

ESCALA VARIABLE

MADRID,

30 OCT. 1958.

P.A.