

.56865

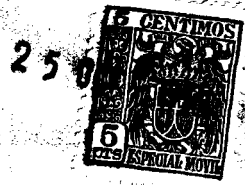

M O D E L O
D E
U T I L I D A D

a favor de Don MARTÍN ALEMANY FORÉS, de nacionalidad española, residente en Hospitalet de Llobragat (Barcelona), calle Pérez Galdós, 16, por "CUBETA AMOVIBLE PARA NEVERAS DE HIELO".

- . -

MEMORIA DESCRIPTIVA

La presente invención se refiere a una cubeta amovible para neveras de hielo, la cual se caracteriza por la facilidad y rapidez con que permite se efectúe su colocación y retiro en la nevera, con la consiguiente ventaja para proceder a su limpieza, así como por la peculiar conformación de su soporte del hielo y cara anterior que la hace particularmente apta para disponer en ella las botellas y elementos analogos.

La cubeta indicada consiste esencialmente en un recipiente de forma rectangular y abierto por su cara

• 56865

25 OCT.



5. superior y por buena parte de la anterior, cuyas aristas laterales están en plano inclinado, el cual presenta en todo el contorno de su parte abierta una pestaña exterior para su suspensión en el interior de la nevera en la que se introduce a corredera. El soporte para el hielo está constituido por barras cilíndricas solidarizadas en sus paredes laterales y queda convenientemente retirado de su pared anterior. El grifo para el desagüe está situado en la parte anterior de la cubeta.
10. Para la mejor comprensión de cuanto se indica en la presente memoria descriptiva, se acompaña un dibujo en el que, tan sólo a título de ejemplo, se representa un caso práctico de realización de la cubeta objeto de la invención.
15. En dicho dibujo, la figura 1 muestra una vista en perspectiva; y la figura 2 representa una vista en alzado frontal seccionado, estando colocada la cubeta en el interior de una nevera.
20. La cubeta está constituida por un recipiente rectangular -1-, abierto por la cara superior --en su totalidad-- y por una buena parte, más de la mitad en el caso que nos ocupa, de la pared anterior, presentado inclinados los bordes -2- de las paredes laterales -3-, en la porción correspondiente a la parte abierta frontal. Dicho recipiente está dotado en todo el contorno de su parte abierta de una pestaña externa -4-, normal a las paredes, la cual en su parte frontal -5-, se prolonga a modo de un cajetín abierto por la cara inferior. El soporte para el hielo
- 25.



• 56865

está formado por una pluralidad de barras cilíndricas -6- las cuales están fijadas por sus extremos a las paredes laterales -3-, quedando retiradas de la pared frontal en una distancia sensiblemente superior al de las proyecciones de las porciones, inclinadas -2-. El fondo del recipiente lleva practicado un orificio en el cual va acoplado un grifo -7-, que se prolonga en un colector de desagüe -8- que vierte por la parte anterior de la cubeta.

10. Como se deduce de la descripción hecha y por la observación del dibujo, la colocación de la cubeta objeto de la invención en la nevera se realiza introduciéndola a corredera por la cara frontal de la misma, asentándola en las guías -9-, que a tal efecto se disponen en su interior, por medio de las pestañas -4-, operación que se realiza con gran facilidad y rapidez, tanto en la citada introducción como para su retiro, valiéndose del cajetín -5- como empuñadura.

20. Como puede observarse la cubeta objeto de la invención permite, dada su peculiar conformación, realizar con toda comodidad la carga de hielo y la manipulación de las botellas y similares que se disponen en su interior. Asimismo y debido a la antedicha manejabilidad de la cubeta, ésta puede mantenerse constantemente en las mejores condiciones higiénicas.

25. Sobre el fondo de la cubeta se dispone eventualmente una plancha ondulada -10- para asiento de las botellas.

Se comprende que serán independientes del objeto

• 56865

25 OCT.



dela invención, los materiales empleados en la cubeta, así como la forma y dimensiones, tanto absolutas como relativas de la misma y, en general, todo cuanto no afecte a su esencialidad.

- . -

N O T A

5. Se reivindica como objeto del presente modelo de utilidad:-
1. Cubeta amovible para neveras de hielo, que se caracteriza esencialmente por estar constituida por una pieza única, adecuadamente conformada, abierta por la cara superior y buena parte de la frontal, asimismo en su zona superior, la cual presenta inclinadas las aristas laterales correspondientes a esta última cara y está dotada en todo el contorno de su parte abierta de una pestaña externa por la que se realiza su suspensión en la nevera,
10. en la que se introduce a corredera, teniendo constituido su soporte de hielo por una pluralidad de barras solidarizadas, a altura conveniente, en las paredes laterales y retiradas a distancia adecuada de su pared frontal, junto a la cual está situado el colector de desagüe, con su correspondiente grifo giratorio, disponiendo eventualmente la cubeta, sobre su fondo, de una placa ondulada sobre la que asientan las botellas y elementos análogos.
15. 20.
2. Cubeta amovible para neveras de hielo.

• 56865

25 00



La presente memoria consta de cinco hojas foliadas,
escritas a máquina por una sola cara.

Barcelona, a 25 de octubre de 1956.

Martín ALEMANY FORÉS

p. a.

I. PONTI

P. P.



26 OCT.

Fig. 1

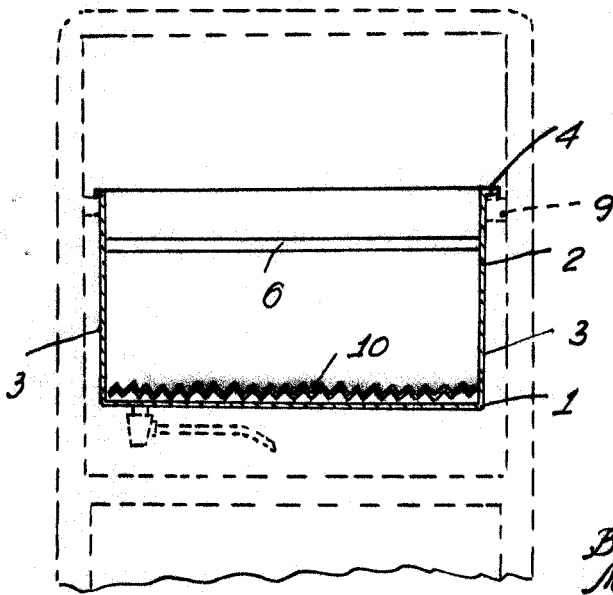
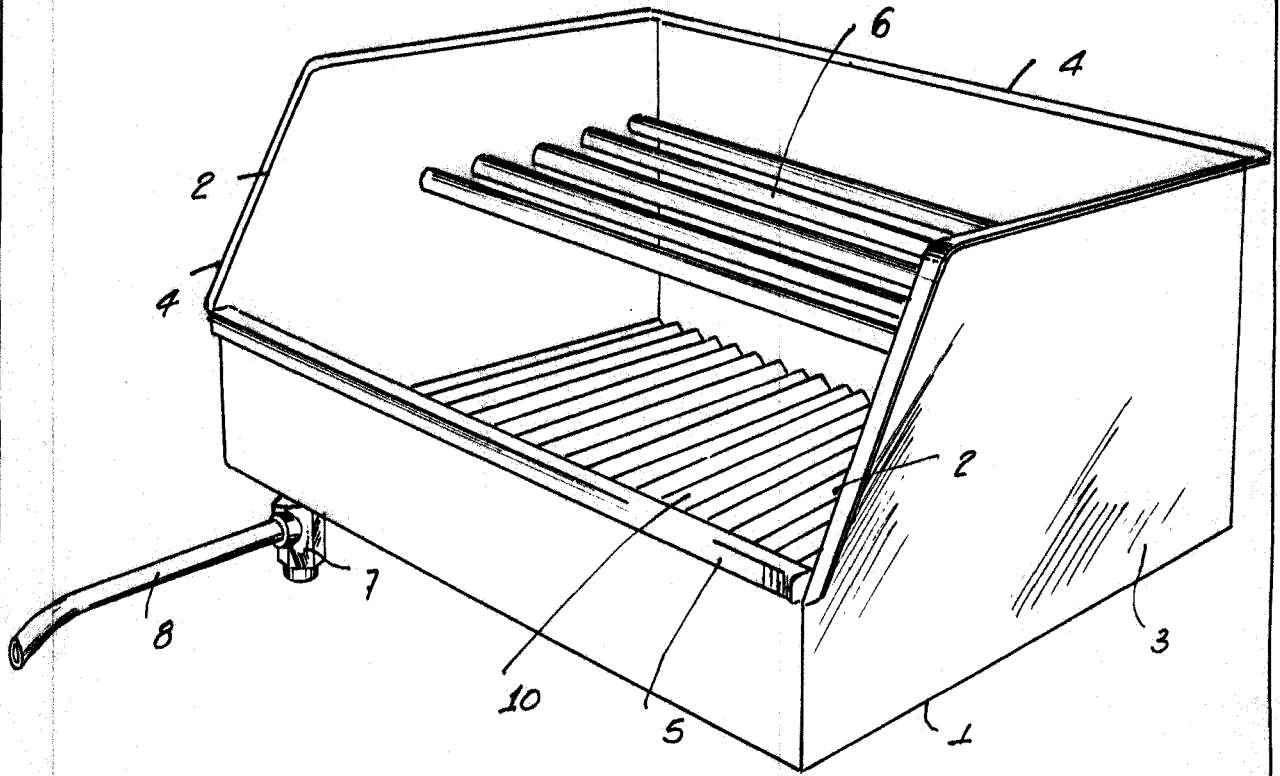

Fig. 2 56865

Barcelona, 25 Octubre 1956
Martin Alemany Forés
r.a.

I. PONTI