

27 6

56835

MEMORIA DESCRIPTIVA

Correspondiente a un Modelo de Utilidad por veinte años para todo el territorio español, colonias y protectorados por: NUEVO ENVASE EXTENDIDOR PARA PRODUCTOS DE LIMPIEZA EN POLVO O LIQUIDO, a favor de Don. BERNARDO GONZALEZ GUTIERREZ, de nacionalidad española, residente en M A D R I D.- Calle Velázquez nº 45.-

=====

El presente Modelo de Utilidad se refiere, como su enunciado indica, a un nuevo tipo de envase para productos de limpieza en polvo o líquido, mediante el cual puede aplicarse el contenido a través de una esponja fija cubriendo la abertura del envase, intercalando un diafragma.

5

Se aplica principalmente este modelo para productos de limpieza doméstica, tales como productos para la limpieza de cristales o de cualquier superficie brillante,



56835 1

10 líquidos o reparadores del calzado, limpiametales, etc..

Consta esencialmente de un cuerpo de cualquier forma geométrica cuya abertura aparece cubierta por un diafragma susceptible de ser perforado, el cual aparece cubierto por una esponja artificial, a través de la cual se
15 filtra el líquido o polvo contenido en el envase al frotar la esponja sobre la superficie u objeto a limpiar.

En el plano adjunto se ha representado a título de ejemplo sin carácter limitativo, varios ejemplos de realización práctica, a los cuales se hace mención en la descripción que sigue:
20

En la Fig. 1ª aparece una vista en planta de un envase de sección rectangular, siendo -1- el cuerpo del envase, -2- el diafragma, -3- la esponja que en su centro lleva marcado el punto -4- por donde ha de hacerse
25 la perforación con cualquier objeto punzante; -5- es un círculo debilitado en la superficie del diafragma para la perforación.

Una vez lleno el envase del producto en polvo o líquido, se cubre con el diafragma -2- que queda fijo por cualquier procedimiento de soldadura o pegamento. Sobre
30 el diafragma y cubriéndolo en su totalidad se coloca una esponja, preferentemente una esponja artificial de porosidad adecuada al producto a que se destine. Todo se cubre con una tapa -7- según aparece en la Fig. 2ª.

35 Para su utilización se perfora por un objeto punzante por el punto marcado en la esponja que coincide con el disco debilitado del diafragma, poniendo en contacto el líquido del interior con la esponja y al frotar ésta sobre la superficie a limpiar, se impregna del producto.



56835

40 En la Fig. 3^a se ha representado un envase cilíndri-
co, bien de lámina metálica de cualquier clase o materia
plástica, en el que el diafragma -10- es una lámina muy
fina susceptible de ser perforada en cualquier punto a
través de la esponja -9-, poniendo así en comunicación
45 el contenido del envase con la esponja.

 En la Fig. 4^a se ha representado un frasco de cris-
tal que lleva igualmente un diafragma cubriendo la boca
y sobre él pegada una esponja pudiendo igualmente lograr-
se la perforación. a través de la misma.

50 En la Fig. 5^a se ha representado un ejemplo de rea-
lización práctica de un envase para productos en polvo,
en el que el diafragma lleva de origen practicado un ori-
ficio de mayor diámetro que para líquidos, cuyo orificio
-11- aparece cubierto por una esponja.

55 En todos estos ejemplos, la idea esencial es el paso
de la materia contenida en el envase a través de un ori-
ficio practicado previamente o en el momento del uso, en
el diafragma, sobre el cual se pega una esponja que se
impregna del producto al frotar ésta sobre la superficie
60 a limpiar. Naturalmente en todos los casos el recipiente
de cualquier forma se cubre con una tapa.

 Descrito suficientemente el objeto de este modelo,
se hace constar que cualquier modificación que se intro-
duzca, ya sea en su forma, dimensiones, proporciones o
65 clase de material empleado, se considerará como propio
de este modelo, siempre que no se altere su esencialidad
característica.

56835



N O T A

Se declaran de novedad las siguientes

70

R E I V I N D I C A C I O N E S

1ª.- Nuevo envase extendidor para productos de limpieza en polvo o líquido, que se caracteriza porque el envase comprende un recipiente contenedor del producto, que se cierra herméticamente con una fina lámina o diafragma sobre la cual se pega una esponja artificial de porosidad adecuada al líquido o polvo contenido; el diafragma es perforado con un objeto punzante a través de la esponja, para lo cual se indica en ésta el punto de perforación que coincide con un disco debilitado del diafragma.

75

80

2ª.- Nuevo envase extendidor para productos de limpieza en polvo o líquido, según la reivindicación anterior, que se caracteriza porque en los envases para polvo el diafragma aparece perforado por un orificio de mayor diámetro, que facilita la impregnación de la masa esponjosa en la frotación.

85

3ª.- NUEVO ENVASE EXTENDIDOR PARA PRODUCTOS DE LIMPIEZA EN POLVO O LIQUIDO.

Todo ello según se describe y reivindica en la presente memoria que consta de cuatro hojas mecanografiadas por una sola de sus caras y se ilustra con el plano adjunto.

90

Madrid, 27 de Octubre de 1956.-

VICENTE COHOA

Por

56835

121



FIG. 1

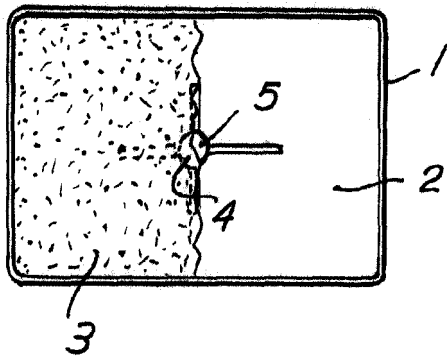

FIG. 2

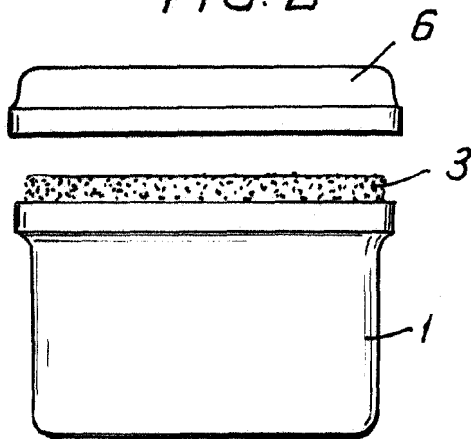

FIG. 3

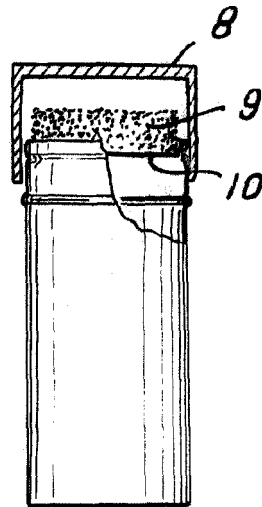

FIG. 4

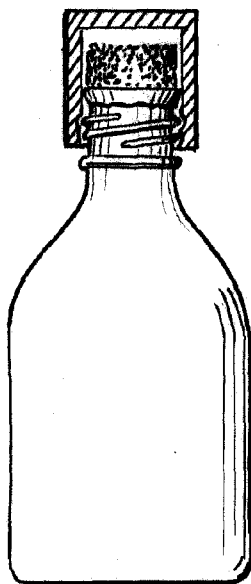
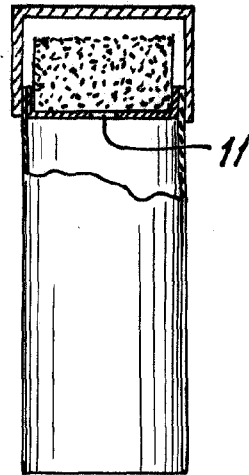

FIG. 5



Madrid 27 Octubre de 1956

WOLFFE OCHOA

In. D.

Escala variable