

•56831

24 OCT



MEMORIA DESCRIPTIVA

del Modelo de Utilidad , por 20 años, solicitado a fa -  
vor de Don Enrique GALLOSTRA Garrido , de nacionali -  
dad Española, residente en Barcelona, calle de Mallorca -  
numero 464, por " UN TACON PERFECCIONADO PARA ZAPATOS DE  
SEÑORA " .

El presente Modelo de Utilidad hace referencia a un -  
tacón perfeccionado para zapatos de señora y está espe -  
cialmente indicado para aquellos zapatos en los que se -  
desea establecer un tacón sumamente esbelto y delgado .

5 Los tacones actuales de madera extraordinariamente -  
delgados para conseguir un mayor efecto estético y esbel -  
tez del zapato presentan el inconveniente de que al te -  
ner poco espesor la parte inferior de la pieza de madera  
que forma el tacón se agrieta al intentar fijar en ella -  
10 las tapetas que periódicamente se van cambiando. Debili -  
tado de esta manera el tacón se rompe con suma facilidad  
inutilizándose el zapato y obligando a efectuar en él



una reparación entretenida para dejarlo otra vez en condiciones de uso.

15 Con el tacón perfeccionado objeto del presente Modelo de Utilidad, se subsana el inconveniente descrito, ya que gracias al mismo se consigue aumentar extraordinariamente la resistencia - del tacón, el cual es practicamente de duración indefinida.

20 Se caracteriza este tacón por una envolvente externa de un metal ligero como aluminio o similar, en la cual se aloja un núcleo de madera embutido a presión en la misma, la cual sirve para unirse el tacón al talón del zapato y para recibir por su parte inferior la tapeta del mismo.

25 Se caracteriza este tacón porqué la funda metálica envolvente presenta en su parte inferior un orificio para el paso del clavo o tornillo de sujeción de la tapeta.

Se caracteriza también este tacón por un borde plano ligeramente saliente que queda recubierto por el nucleo de madera de unión al talón del zapato.

30 Finalmente, se caracteriza este tacón por una ventana establecida en la parte delantera del mismo a fin de disminuir su peso y facilitar la colocación del nucleo y el forrado del conjunto.

35 En los dibujos de la hoja adjunta y a título de ejemplo se representa un caso particular de realización práctica del tacón perfeccionado objeto del presente Modelo de Utilidad, mostrando la figura 1, un corte longitudinal y la figura 2, una vista en perspectiva.

40 Siguiendo los diseños vemos el tacón constituido por una funda metálica -1- cuya parte inferior -2- presenta un orificio -3 por el que pasa el clavo -4- de sujeción de la tapeta -5-. La parte delantera del tacón presenta una ventana -6- que permite



ferrar el tacón fácilmente con piel y sujetar los bordes extremos de ésta a la madera o núcleo -7- establecido a presión en el interior de la funda metálica. Los bordes -8- de la funda metálica -1- son ligeramente planos como se aprecia claramente en la figura 2, a fin de permitir asentar sobre ellos la parte superior del núcleo de madera para que éste pueda unirse al talón del zapato.

50 Se fabricará el tacón perfeccionado descrito con un metal ligero por fundición, moldeo, troquelado u otro procedimiento cualquiera variando sus dimensiones, forma y acabado y en general, cuantos detalles no alteren, cambien o modifiquen su esencialidad.

55

===== N O T A =====

Se reivindica como objeto de este Modelo de Utilidad:-

1º.- Un tacón perfeccionado para zapatos de señora, que se caracteriza por una envolvente externa de un metal ligero como aluminio o similar, en la cual se aloja un núcleo de madera embutido a presión en la misma, la cual sirve para unirse el tacón al talón del zapato y para recibir por su parte inferior la tapeta del mismo.

2º.- Un tacón perfeccionado para zapatos de señora, según reivindicación 1ª., caracterizado porqué la funda metálica envolvente presenta en su parte inferior un orificio para el paso del clavo o tornillo de sujeción de la tapeta.

3º.- Un tacón perfeccionado para zapatos de señora, según reivindicaciones anteriores, caracterizado por un borde plano ligeramente saliente que queda recubierto por el núcleo de madera de unión al talón del zapato.

4º.- Un tacón perfeccionado para zapatos de señora, según reivindicaciones anteriores, caracterizado finalmente por una ven

• 56881

24 OCT 1956



tana establecida en la parte delantera del mismo a fin de disminuir su peso y facilitar la colocación del núcleo y el forrado del conjunto.

75 5<sup>a</sup>.- Un tacón perfeccionado para zapatos de señora.

Consta la presente memoria descriptiva de cuatro hojas foliadas y escritas por una sola cara.

Barcelona, 24 de OCTUBRE de 1.956.

P. A.

M. LLORT

p. p.

*Hoffmann*

BOGOTÁ 24 DE OCTUBRE DE 1925

56881

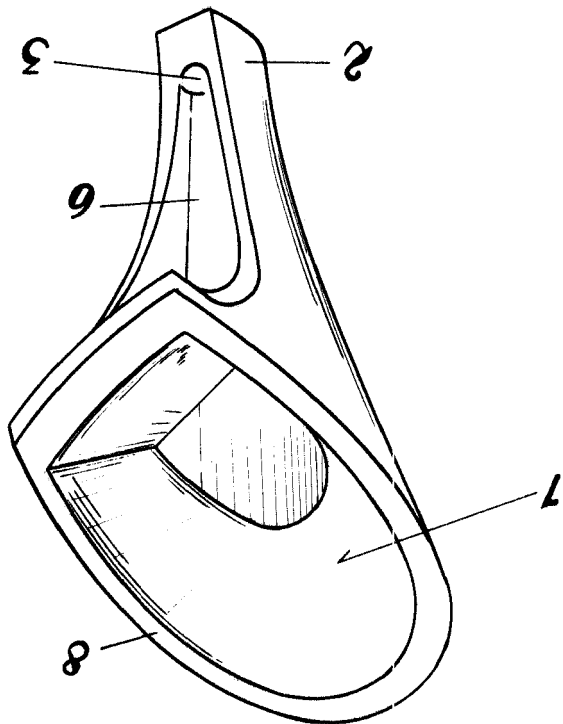

Fig. 2

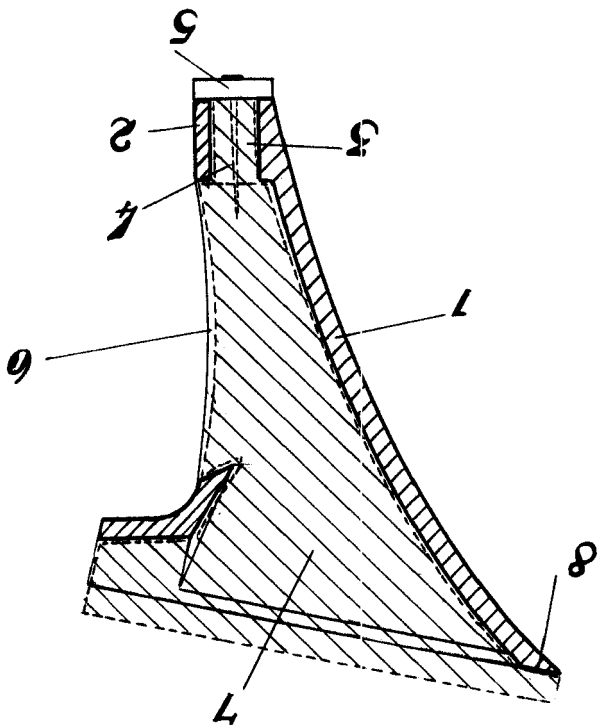

Fig. 7

