

•56816



56816

MODELO DE UTILIDAD

por 20 años

por "UN AMPLIFICADOR SONORO PARA CONFERENCIAS TELEFONICAS", a favor de D. Pedro Sitjar Soler, de nacionalidad argentina, domiciliado en Barcelona, Nápoles, 176.

=====

MEMORIA DESCRIPTIVA

Este Modelo de utilidad describe un amplificador sonoro, de sobremesa, al cual, ajustándole un aparato receptor telefónico usual, permite amplificar las transmisiones telefónicas en forma audible para varias personas reunidas alrededor del aparato y permite además, que cualquiera de ellas pueda contestar o hablar con la persona puesta en el otro extremo de línea, sin necesidad de coger con la mano el aparato.

Este amplificador consiste esencialmente en un



10. circuito amplificador equipado con transistores, en el cual el micrófono se centra con el auricular del aparato telefónico y el altavoz con el recinto o habitación donde se halle instalado. Una especie de trompetilla recoge los sonidos de este ambiente y los transmite, reforzados, al micrófono o receptáculo oral del propio aparato telefónico.

15. Las ventajas de tal amplificador son notorias; no sólo permite que intervengan varias personas en el curso de una conferencia telefónica, sin necesidad de guardar turno, sino que todas podrán oír a la vez las palabras del interlocutor distante y ausente; además, también es ventajoso este amplificador porque no exige, para mantener una conversación telefónica, sostener constantemente el aparato con la mano, pues basta situarlo sobre el amplificador y hablar normalmente con las manos libres y pudiendo continuar la labor en curso.

20. El simple examen de los dibujos que a título de ejemplo se adjuntan a esta memoria, permitirá dar una idea clara y suficiente para comprender las características del amplificador.

25. Constará de un estuche -1- alargado, cuya base superior -2- es acanalada y algo curvada, presentando dos alveolos perforados -3- y -4-, al primero de los cuales se ajusta el auricular -5- del aparato telefónico -6- y al -4- se le ajustará la boquilla oral -7- del mismo.
30. Una abertura -8- centrada con una de las paredes laterales enmarca y protege el altavoz del circuito amplificador y la base lateral mayor -9- sirve de trompetilla para recoger la voz del usuario y conducirla al micrófono -7- del aparato.

Una manecilla -10- permite graduar la intensidad



56818

de sonido.

45. Todo cuanto no afecte, altere, cambie o modifique la esencia del amplificador descrito, será variable a los efectos del actual Modelo.

N O T A.

Se reivindica como objeto de este registro por Modelo de utilidad:

50. 1. - Un amplificador sonoro para conferencias telefónicas, que esencialmente consta de un circuito amplificador equipado con transistores, encerrado en un estuche, adecuado, cuya base superior es acanalada y algo curvada, con un alveolo perforado en cada extremo; uno de estos alveolos es propio para recibir y encajar la boquilla oral del aparato telefónico y el otro el auricular del mismo; debajo del primer alveolo se centra el fondo de una trompetilla, cuya boca de captación de sonidos se resuelve con una abertura frontal del estuche y debajo del segundo alveolo está situado el micrófono que

55. forma parte del circuito electrónico cuyo emisor de sonidos se sitúa en el fondo de un altavoz cuya base de salida se centra con una de las laterales del estuche; una manecilla móvil permite graduar la intensidad de sonido.

60.

65. Sean cuales fueren las circunstancias que concurren en la esencialidad del Modelo de utilidad definido en la anterior reivindicación, cual objeto es:

2. - "UN AMPLIFICADOR SONORO PARA CONFERENCIAS TELEFONICAS".

70. Consta la presente memoria de cuatro hojas foliadas, mecanografiadas por una sola cara y del dibujo unido a la misma.

Barcelona, nueve de octubre de mil novecientos cin-

100810



cuenta y seis.

P.A. de D. Pedro Sitjar Soler,

L. DURAN  
P. P.

# D. PEDRO SITJAR SOLER

HOJA ÚNICA

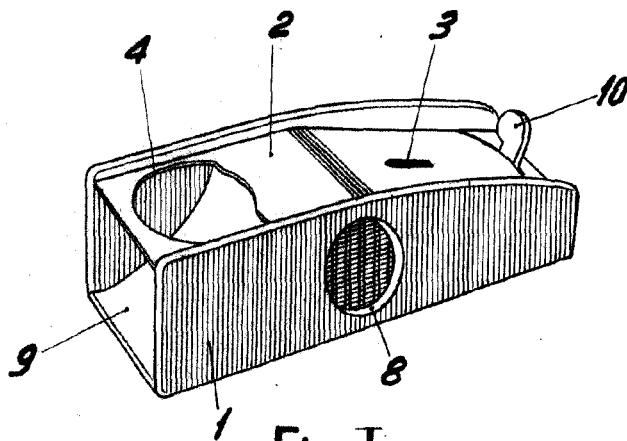

Fig. I

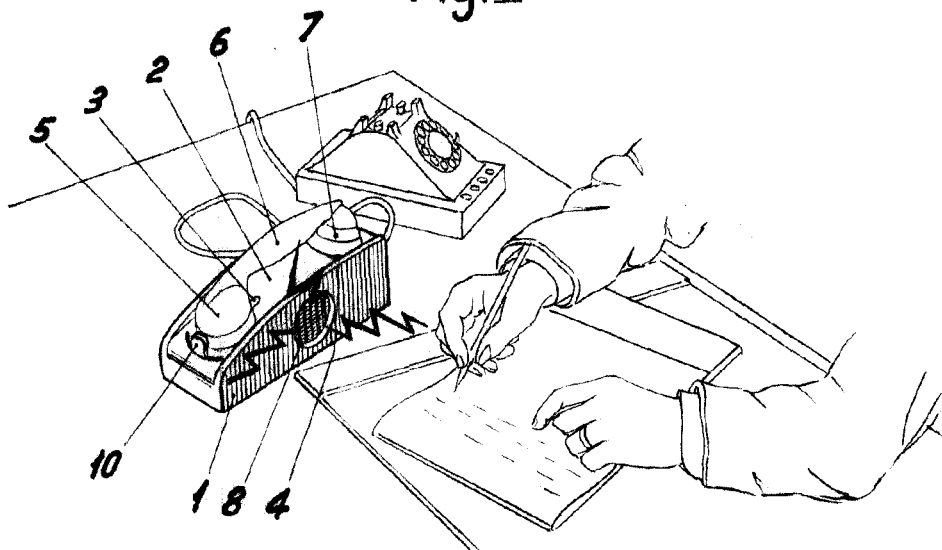

Fig. II

56816

BARCELONA, 9 OCTUBRE DE 1956

L. DURAN  
P.P.

ESCALA VARIABLE