

56809

27



M O D E L O  
D E  
U T I L I D A D

por "DISPOSITIVO CONTENEDOR Y DISTRIBUIDOR PARA PA-  
PEL HIGIENICO EN ROLLO", a favor de la firma italia-  
na CARRARA & MATTÀ, S.p.A., domiciliada en Torino  
(Italia), 24, Via O. Vigliani.

MEMORIA DESCRIPTIVA

El presente modelo de utilidad se refiere a un  
dispositivo contenedor y distribuidor para papel hi-  
giénico en rollo.

5. El dispositivo está constituido por una caja con  
tapa acrible a bisagra, en el cual la caja propiame-  
te dicha y la tapa se adaptan entre sí a lo largo de  
un plano oblicuo y forman conjuntamente un hueco apto  
para contener el rollo de papel.

10. Según una forma práctica de realización del inven-  
to, sobre el borde inferior de la caja está recabada  
una ranura para la salida de la tira de papel y un den-  
tado para facilitar el rasgado.

15. Otras características del invento se pondrán de ma-  
nifiesto con la descripción detallada siguiente, con re-  
ferencia a las figuras de las dos láminas de dibujos



adjuntas que ilustran, a pure título de ejemplo no limitativo, una forma práctica de realización.

En los dibujos:

5. La fig. 1ª es una vista lateral del dispositivo,  
La fig. 2ª es una vista frontal del mismo,  
La fig. 3ª es una vista posterior,  
La fig. 4ª es una sección según la línea IV-IV de la fig. 2ª, y

10. La fig. 5ª representa el detalle de una de las bisagras de articulación de la tapa con respecto a la caja.

15. En 1 se indica una caja de materia plástica, cuyos laterales son de forma triangular, y en 2 se indica una tapa también de materia plástica, articulada a la caja mediante un par de bisagras superiores 3. La tapa se adapta a la caja 1 según un plano oblicuo 4 y su parte anterior es de forma semicilíndrica.

La pared posterior de la caja 1 está provista de agujeros 5 que permiten la fijación a la pared.

20. Las bisagras 3 están fijadas mediante tornillos o similares 6 en correspondencia con engrosamientos 1a y 2a de la caja y tapa, respectivamente.

25. Conjuntamente la caja 1 y la tapa 2 forman un hueco interior apto para contener un rollo R de papel higiénico.

30. El borde anterior 6 de la caja está provisto de una ranura 7 para guiar la tira de papel desenvolviéndola del rollo y el extremo inferior de dicho borde está adecuadamente dentado en 8 para facilitar el rasgado de la tira de papel.

•56809 27 OCT

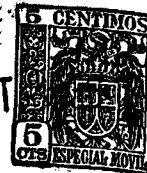

5. Naturalmente, permaneciendo firme el principio de la invención, los detalles de construcción y las formas de realización podrán ser ampliamente variadas con respecto a cuanto se ha descrito e ilustrado a puro título de ejemplo. sin salirse por ello del alcance del presente invento.

N O T A

10. Descritos el objeto y utilidad de la invención se hace constar, que esta solicitud se acoge a los beneficios de prioridad de la solicitud de patente italiana N.º prov. P.V. del ministerio 579, depositada en 14 de Enero de 1956, y que lo que se declara como no divulgado ni practicado en España, comprende las reivindicaciones siguientes:

15. 1ª.- Dispositivo contenedor y distribuidor para papel higiénico en rollo, caracterizado por el hecho de estar constituido por una caja con tapa abrible a bisagra, adaptándose dichas caja y tapa a lo largo de un plano oblicuo y formando conjuntamente un hueco para contener el rollo de papel.

20. 2ª.- Dispositivo, según la reivindicación 1ª, caracterizado por el hecho de que sobre el borde anterior de la caja está recabada una ranura para guiar la tira de papel y un dentado para facilitar el rasgado.

25. 3ª.- Dispositivo, según las reivindicaciones 1ª y 2ª, caracterizado por el hecho de que las bisagras están fijadas mediante tornillos en correspondencia con engrosa-

•56809

27 00



mientos de la caja y de la tapa, respectivamente.

4.- Dispositivo, según las reivindicaciones 1ª a 3ª, caracterizado por el hecho de que en la pared posterior de la caja están recabados agujeros para la fijación del dispositivo a la pared.

5.

5.- Dispositivo contenedor y distribuidor para papel higiénico en rollo.

Según se describe y reivindica en la presente memoria que consta de cuatro hojas foliadas y mecanografiadas por una sola cara y de dos láminas de dibujos.

Madrid, a 25 de Octubre de 1956.

CARRERA & MATA, S. p. A.

P. a.

JAIWE ISERN MIRALLES  
P. P.

•56809

Fig. 1

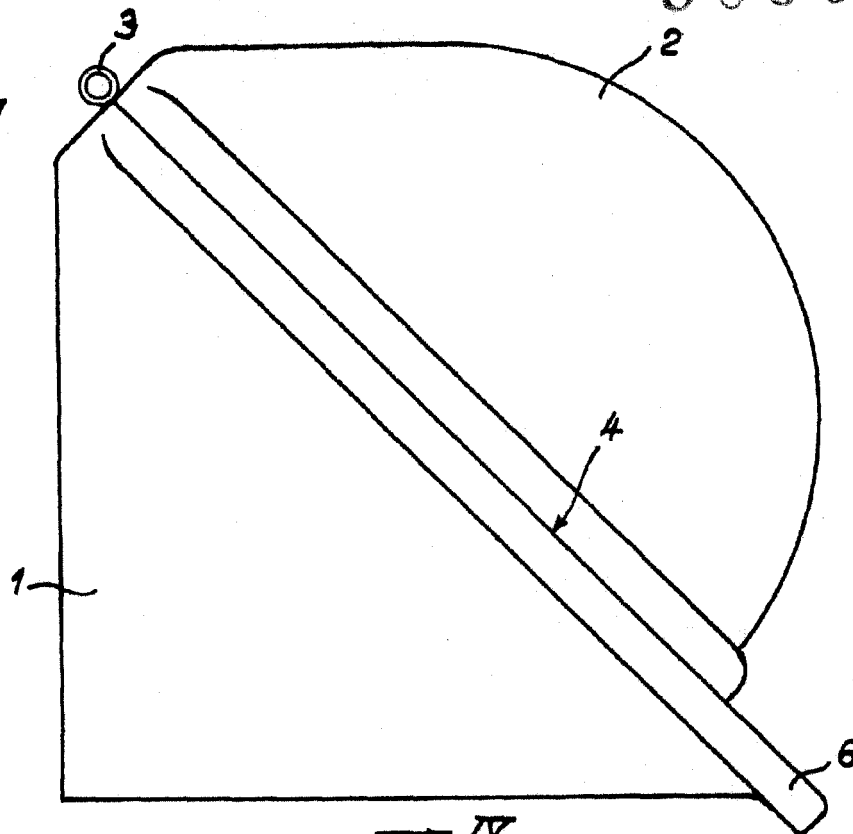
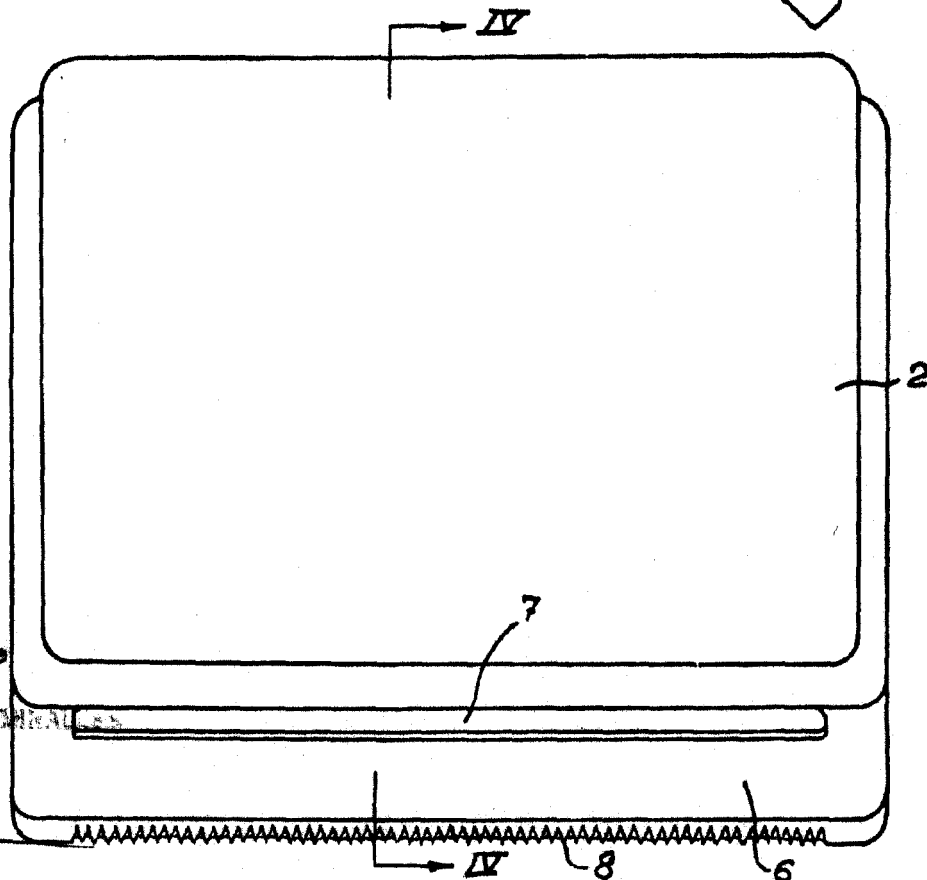

Fig. 2



Revid. e  
21 Octubre  
1956

LINE ISERN WIRELESS

*Roana*

Scala variabile

•56809

Fig. 3

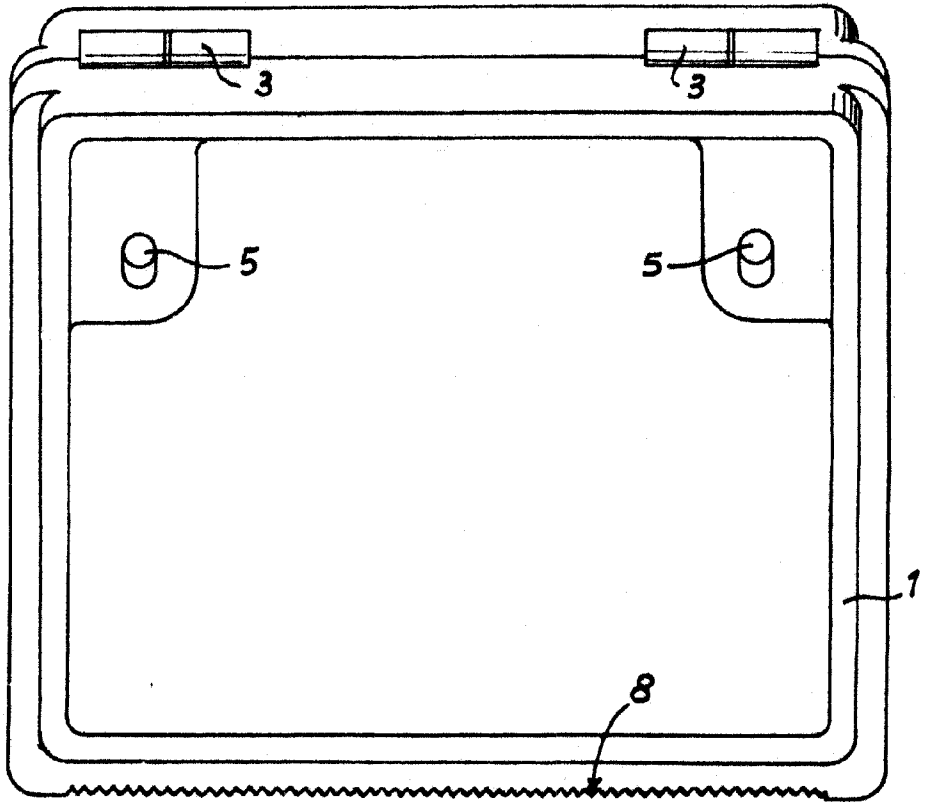

Fig. 4

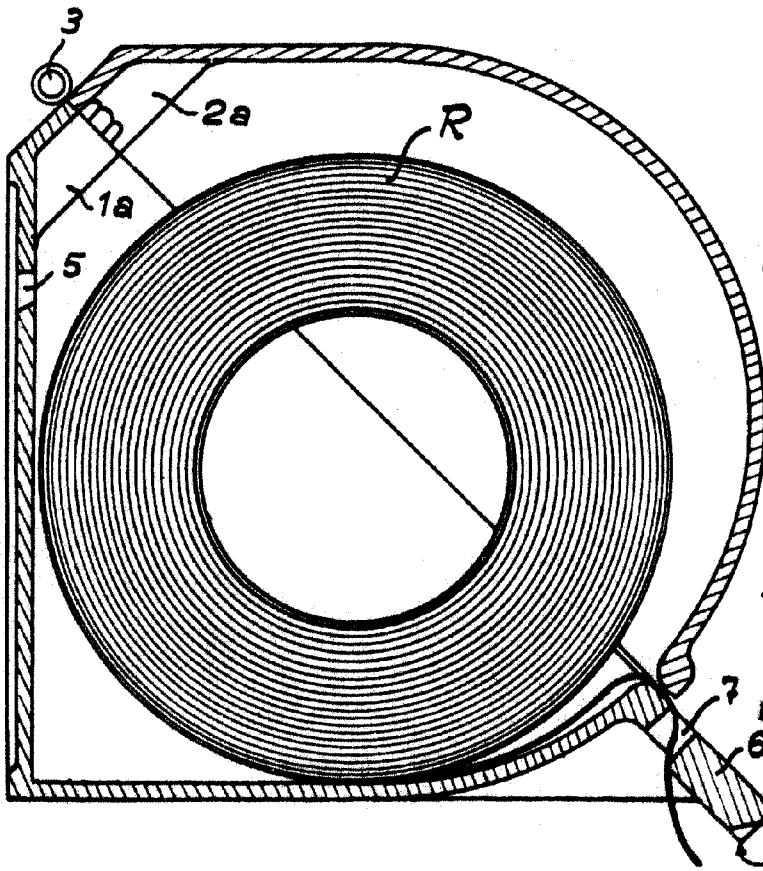
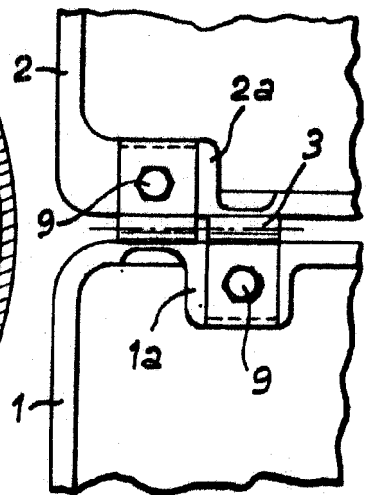

Fig. 5



Madrid, a 27 Octubre  
1950

DE ISERN BALLE

Escala variable