



26 00

568071

•568071

M E M O R I A   D E S C R I P T I V A  
 de un Modelo de Utilidad a nombre de:  
 Don HUGO LASKARIN, Ingeniero, súbdito  
 uruguayo, domiciliado en MONTEVIDEO,  
 Calle del 25 de Mayo, 555, piso 2º,  
 Esc. 204, (Uruguay); por: "MEJORAS EN  
 HUMEDecedores".-

... ..

El presente invento se refiere a dispositivos humedecedores y particularmente a humedecedores mejorados, los cuales están adaptados para ser fácilmente conservados en condiciones de limpieza e higiene y los cuales tienen la ventaja adicional de que la pérdida de líquido por evaporación es muy reducida y prácticamente eliminada cuando el humedecedor no está en uso. Dado que el líquido usado es mantenido libre de contaminación la adición de un desinfectante al líquido se vuelve práctica y la posibilidad de infección puede ser así evitada, siendo de importancia este aspecto donde puede esperarse que un gran número de personas utilice el dispositivo, tal como en oficinas públicas, oficinas de correo, bancos, etc.



En los humedecedores conocidos, particularmente en días  
15 calurosos, el agua que se necesita para el humedecedor debe  
ser renovada diariamente. Desde que las pérdidas por evapora-  
ción están sustancialmente eliminadas en los humedecedores  
construidos según el presente invento, una carga de agua dura-  
rá muchos días, y el humedecedor puede ser usado hasta que el  
20 líquido por el contenido haya sido totalmente consumido por  
el uso. Además los humedecedores según el invento son extrema-  
damente duraderos en comparación con los humedecedores cono-  
cidos que emplean materiales tales como esponja natural o ar-  
tificial, los cuales no durán más que el tiempo que tarda la  
25 esponja en quebrarse o deteriorarse.

Según el invento, el humedecedor comprende un receptá-  
culo para líquido y una tapa humedecedora que se extiende a  
través de él a una distancia de la base para confinar un espa-  
cio entre ellos, y la tapa está montada elásticamente, de  
30 modo que al ser apretada confinará más el espacio y eyectará  
líquido del receptáculo a través de por lo menos un conducto  
sobre la superficie superior de la tapa donde queda dispo-  
nible para humedecer.

Un objeto del invento es proporcionar dispositivos hume-  
35 decedores en los cuales el líquido usado está almacenado en  
una cámara donde no puede ser tocado por las personas que  
hacen uso del dispositivo o por la atmósfera, con lo cual se  
evita la contaminación y la evaporación.

Otro objeto del invento es proporcionar dispositivos hu-  
40 medecedores en los cuales el líquido usado es bombeado desde  
el almacenamiento a una posición de uso según se le necesita.

Un objeto ulterior del invento es proporcionar dispositi-  
vos humedecedores de construcción simplificada y de gran  
duración.

• 568071

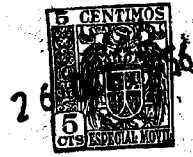

45 Otros objetos ulteriores del invento se evidenciaría en la descripción siguiente tomada en conjunción con los dibujos adjuntos en los cuales:

La figura 1 es una vista en planta de un dispositivo construido de acuerdo con el invento:

50 La figura 2 es un corte de una elevación lateral del dispositivo mostrado en la figura 1 tomado a través de su parte más ancha, empleandose líneas quebradas para ilustrar la manera en que es usado el humedecedor.

La figura 3 es una elevación lateral del dispositivo  
55 mostrado en la figura 1, y

La figura 4 es otra realización preferente 1 del dispositivo motivo de esta solicitud, aplicado a un dispositivo mojadador de rodillo conocido.

60 Con referencia a los dibujos, un líquido tal como agua o agua que contenga desinfectante es almacenado dentro de un receptáculo indicado en forma general en (10) el cual es preferentemente circular, u otra forma según se muestra, de modo que el recipiente es generalmente en forma de cuenco. El receptáculo (10) está formado con una base (11), la porción  
65 central de la cual está curvada preferentemente hacia adentro, como se muestra en (12'), de modo que el líquido fluya hacia la periferia del receptáculo. Las paredes laterales (12) del receptáculo (10) son preferentemente arqueadas y el extremo superior de las paredes laterales (12) está formado por una  
70 pestaña anular dirigida hacia adentro (13). El extremo interior de la pestaña anular (13) está formado con una pestaña que pende hacia abajo (14) que define una abertura central (15).



Una tapa o cubierta humedecedora (16) se extiende a  
75 través de la abertura (15), y un espacio o cámara (17) está  
confinado entre la tapa (16) y el receptáculo (10). La tapa  
(16) está montada elásticamente de modo que pueda ser apre-  
tada para confinar más el espacio (17) y aumentar allí la  
presión, y de tal modo que la tapa volverá a su posición  
80 levantada al quitar la fuerza de apretamiento.

Los conductos (18) están situados dentro del receptáculo  
(10) y se comunican con el espacio o cámara (17) por una  
parte y con el exterior del receptáculo (10) por la otra par-  
te de modo que la presión creada por apretamiento de la  
85 tapa (16) eyectará líquido desde el receptáculo a través  
de los conductos (18). Los extremos de descarga de los con-  
ductos (18) están dirigidos hacia la tapa (16) de modo que  
el líquido eyectado se depositará sobre la tapa. Con este  
fin, los extremos de descarga de los conductos (18) pre-  
90 ferentemente están asegurados a la pestaña dirigida hacia  
abajo (14) por medio de los tubos (19). Preferentemente se  
emplea una abertura reducida (20), según se muestra, de modo  
que el líquido será descargado como un chorro fino o pulve-  
rizado indicado en (21) para asegurar una distribución uni-  
95 forme de líquido sobre la superficie superior de la tapa  
(16).

La superficie superior de la tapa (16) es preferentemen-  
te áspera como puede verse en las figuras 1 y 2, y la elas-  
ticidad es impartida preferentemente haciendo la tapa (16)  
100 de material elástico (como se muestra) o empleando un mate-  
rial elástico para unir una tapa rígida al receptáculo (10).



En la figura 2 puede observarse la operación de una tapa elástica, siendo mostrada en línea quebrada la posición apretada de la tapa (16) indicada por el número (22). El apretamiento de la tapa (16) puede ser efectuado por ejemplo  
105 por presión del dedo en la porción central de la tapa.

La simplicidad de construcción se logra haciendo la tapa (16) integral con el receptáculo (10), siendo impartida la elasticidad por ajuste adecuado del espesor. De esta  
110 manera, usando un material plástico sintético para constituir la tapa (16) y el receptáculo (10) el material será preferentemente más delgado en la periferia de la tapa y el receptáculo en general es preferentemente más grueso que la tapa.

Como se indicó previamente, se produce una presión  
115 positiva en el espacio o cámara (17) como resultado de la presión externa sobre la tapa (16) y se eyecta líquido a través de los tubos (18), los cuales son preferentemente tubos capilares y están dirigidos sobre la superficie exterior áspera de la tapa (16). De acuerdo con una construcción  
120 preferida, la tapa (16) es convexa de modo que la porción central de la misma está normalmente elevada. En la posición apretada, la porción central de la tapa es movida a una posición inferior a la periferia de la tapa, y esta acción facilita y mejora ulteriormente la distribución del líquido  
125 sobre la tapa.

Se apreciará que la presente descripción es ilustrativa y que pueden hacerse muchas variaciones sin apartarse del invento. Por ejemplo, la tapa puede ser un cuerpo sólido montado para moverse por deslizamiento con respecto a la  
130 pestaña (20) y montado en resortes, como por medio de un resorte de compresión interpuesto entre la tapa y la base del receptáculo.

568071.26



También deben proporcionarse medios para permitir el  
llenado del receptáculo (10). Muchos expedientes para este  
135 fin serán inmediatamente evidentes, y en la forma ilustrada  
la tapa (16) está provista de una abertura central definida  
por una pestaña anular dirigida hacia abajo (23). Un tapón  
(24) está ajustado por fricción dentro de la abertura defini-  
da por la pestaña (23), y la superficie superior del tapón  
140 (24) también es áspera para combinar con y formar parte  
de la superficie superior de la tapa (16). El tapón (24)  
puede ser quitado haciendo palanca con un instrumento afilado.

Por otra parte en la figura (4) se ha ilustrado otra rea-  
lización preferencial de este invento, cuyos números coinci-  
145 den totalmente con el primer caso arriba detallado, salvo  
en las siguientes particularidades que corresponden no a  
los fundamentos de funcionamiento del dispositivo, sino  
en su adaptación a un mojadador de rodillo del tipo conocido.  
Hasta el número (24) inclusive las partes señaladas en la  
150 figura (4) coinciden con las piezas numeradas en la figura  
(2). El número (25) es la superficie exterior áspera de la ta-  
pa que puede ser flexible a los efectos de crear la presión  
interior para la expulsión del líquido pulverizado o puede  
estar compuesta también por un cuerpo sólido montado para  
155 moverse por deslizamiento con respecto de la pared exterior  
(12) de acuerdo con la posibilidad analizada más arriba.

El rodillo mojadador (26) es el rodillo conocido aplicado  
a esta nueva realización, contra el cual es directamente  
expulsado, el líquido (21) indicando por el número (27) la  
160 base cóncava del depósito exterior del agua (28) que enfrenta  
en la parte inferior a la superficie del rodillo.

5680712695



165 1.- Mejoras en un humecedor caracterizadas porque comprende un receptáculo para líquido, una tapa humedecedora que se extiende a través de dicho receptáculo a una distancia de la base del mismo para confinar un espacio entre ellas siendo dicha tapa apretable para confinar más dicho espacio y elevar la presión allí dentro, y por lo menos un conducto que comunica entre dicho espacio y el exterior de dicho receptá-  
170 culo y que descarga en la dirección de dicha tapa que eyectará líquido desde dicho receptáculo a través de dichos conductos sobre la superficie superior de dicha tapa.

2.- Mejoras según la reivindicación 1 caracterizadas porque la superficie superior de dicha tapa es áspera.

175 3.- Mejoras según la reivindicación 1, caracterizadas porque dicha tapa está montada elásticamente con respecto a dicho receptáculo, por lo cual al soltar dicha tapa se efectúa el levantamiento de la misma.

180 4.- Mejoras según la reivindicación 1 caracterizadas porque dicha tapa normalmente es convexa y cóncava en su posición apretada para permitir una distribución más uniforme de líquido sobre ella.

185 5.- Mejoras según la reivindicación 1 caracterizadas porque dichos conductos están provistos de extremos de descarga reducidos para pulverizar el líquido eyectado y mejorar la distribución uniforme de líquido sobre dicha tapa.

190 6.- Mejoras según la reivindicación 1, caracterizadas porque dicho recipiente tiene forma de cuenco y está provisto de una pestaña anular dirigida hacia adentro en la porción superior del mismo para definir una abertura central separada encima de la base de dicho receptáculo y dicha tapa cierra dicha abertura central.



195 7.- Mejoras según la reivindicación 6, caracterizadas porque la extremidad interior de dicha pestaña anular está formada con una pestaña que se dirige hacia abajo y dicha tapa está montada elásticamente con respecto a dicha pestaña dirigida hacia abajo.

200 8.- Mejoras según la reivindicación 7, caracterizadas porque dicha tapa es flexible y normalmente convexa, y la periferia de dicha tapa está fijada a dicha pestaña dirigida hacia abajo.

9.- Mejoras según la reivindicación 8, caracterizadas porque dicha tapa es integral con dicho receptáculo.

205 10.- Mejoras según la reivindicación 8, caracterizadas porque dicha tapa toma una posición en la cual la porción central de la misma está más baja que la periferia de la misma cuando dicha tapa es apretada.

210 11.- Mejoras según la reivindicación 1, caracterizadas porque la base de dicho receptáculo está formada por una porción curvada hacia adentro, y dichos conductos están en comunicación con la base de dicho receptáculo cerca de la periferia del mismo.

215 12.- Mejoras según la reivindicación 1, caracterizadas porque la porción central parcial o total de dicha tapa tiene una abertura para permitir que dicho receptáculo sea llenado con líquido y dicha abertura es llenada con un tapón o no la superficie superior del cual se ajusta con y se vuelve una parte de la superficie superior de dicha tapa.

220 13.- Mejoras según la reivindicación 12, caracterizadas porque dicha abertura central está definida por una pestaña circular dirigida hacia abajo, formada en la porción central de dicha tapa.

• 56807126



14.- MEJORAS EN HUMEDECIDORES.-

Tal como se describe y reivindica en la presente Memoria Descriptiva que consta de nueve hojas escritas a máquina por una sola cara y de una lámina de dibujos.

Madrid, 26 de Octubre de 1.956.

ANTONIO FERNANDEZ PASQUAL  
P. P.



Lehmann Bros & Co

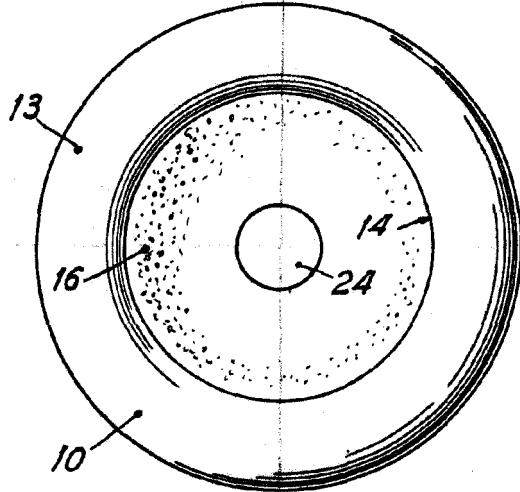

FIG. 1

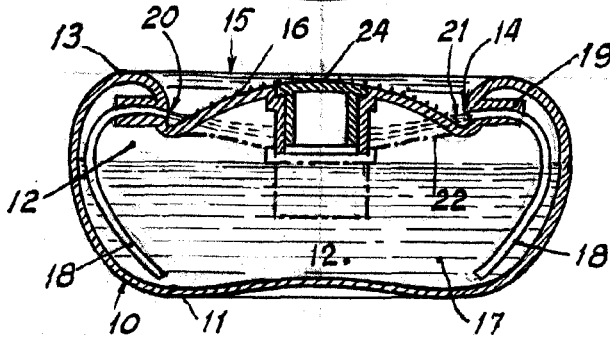

FIG. 2

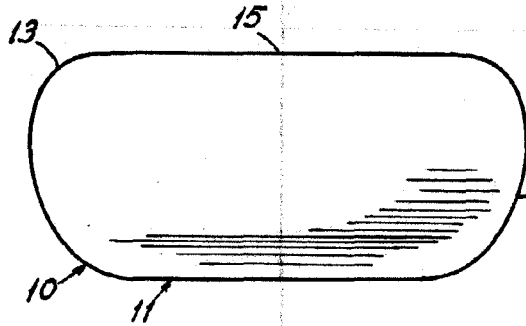

FIG. 3

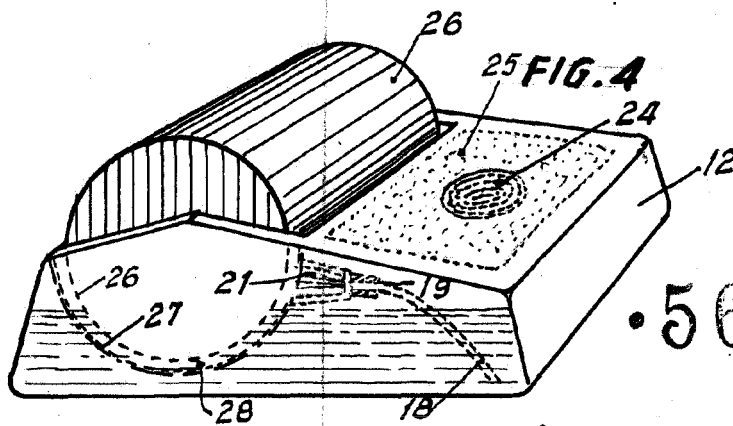

FIG. 4

56807

MADRID, 26 DE OCTUBRE DE 1956

ANTONIO FERNANDEZ PASCOA  
R. P.

ESCALA VARIABLE