

5709

25 OCT.



.56785

MEMORIA DESCRIPTIVA

Correspondiente al registro de Modelo de Utilidad que, por veinte años, se solicita para España y sus Colonias, a favor de Don José CAMPDERRÓS GUSI, residente en Rubí (Barcelona), Calle de Coello, nº 10 - - - - -

5.

p o r

"NUEVA TECLA PARA MANDOS Y PULSACIONES"

El presente Modelo de Utilidad se refiere a una nueva tecla para mandos y pulsaciones destinada a formar parte de teclados de índole diversa, primordialmente en los que figuran en aparatos receptores de ondas, para la sintonía de determinadas emisoras.

10.

La novedad que concurre en el objeto del presente Modelo de Utilidad radica en la extrema simplicidad a que queda reducida su construcción y que dá como resultado una mayor facilidad de fabricación y un precio de coste muy reducido, obtenido todo ello sin detrimento de la solidez de la tecla y de su elegante presentación, cifándose su estructu-

15.

•5678525 DC



ra a una cabeza hueca de material resino-plástico moldeado, dotada de una particular disposición que permite que en ella quede sólidamente afianzada una lámina cuya longitud es variable y de dimensiones proporcionadas a la función a que en cada caso particular se destine.

5.

Con objeto de que puedan apreciarse debidamente las particularidades que caracterizan al objeto de la presente invención, a continuación se expone un caso práctico de realización referido a un ejemplo que, sin carácter limitativo y para facilitar una mejor interpretación, se describe con repetidas referencias a las figuras que contiene una hoja de dibujos que se acompaña adjunta.

10.

En dichos dibujos:

La figura 1, muestra una vista longitudinal del alzado de la tecla terminada, cuyo conjunto comprende una cabeza hueca y una lámina que es de grosor y longitud variables.

15.

La figura 2, corresponde a la misma pieza representada en la figura 1, supuesta cortada por el plano que determina su eje geométrico longitudinal.

20.

La figura 3, se refiere a una sección transversal de la misma tecla, correspondiente a un corte teórico practicado según la línea III-III que se señala en la figura 1.

Finalmente, la figura 4 se contrae a una vista en planta del mismo objeto a que se refieren las anteriores figuras.

25.

Consiste el objeto del Modelo que se solicita en una tecla que comprende una cabeza (1) que, fabricada con materiales adecuados y de forma conveniente, resulta hueca interiormente y dotada, en las inmediaciones de su base sensiblemente recta (2), de unas patillas continuas internas (3) que determinan un alojamiento para uno de los extremos de una lámina (4) que se introduce en él con ajuste conveniente, lo-

30.

•56785



grándose un eficaz enclavamiento de dicha lámina (4) merced a un embutido (5) que figura en punto conveniente de la misma y cuya base saliente se asienta a presión en el alojamiento que le ofrece un agujero (6) previsto al efecto en un punto respectivo de la base recta (2) de la cabeza (1).

La solidarización descrita de ambos elementos (1) y (4) se realiza independientemente de la forma, dimensiones y disposiciones particulares que los mismos presenten y que, en cada caso, responden a la finalidad a cubrir, con la variante de que la presente tecla puede dar lugar a una pulsación rígida o flexible, según sea la elasticidad del material constitutivo de la lámina (4) y su espesor.

En consecuencia, debe sobreentenderse que en el presente caso, serán variables cuantos detalles de construcción y acabado, no alteren, cambien o modifiquen la esencia de la invención.

N O T A

Descrito el objeto y utilidad de la invención, lo que se declara como no practicado ni divulgado en España, comprende las siguientes reivindicaciones:

1ª.- Nueva tecla para mandos y pulsaciones que se caracteriza por consistir en dos elementos solidarizados mutuamente de los que uno de ellos forma una cabeza en cuyo interior, y en las proximidades de su base, figuran unas pestañas salientes continuas que son determinativas de una zona de guía y retención en cuyo interior se introduce, con ajuste y presión convenientes, el extremo de una lámina cuya posición final se afianza por el enclave, en punto adecuado, de un embutido de que está provista, el cual queda alojado y retenido en el asiento que le ofrece un orificio que al

• 56785 OCT.



efecto presenta la base de la cabeza hueca anteriormente citada, la cual ostenta formas y acabados que son afines, en cada caso, a la totalidad del aparato del que figuren como parte integrante.

5.

2ª.- NUEVA TECLA PARA MANDOS Y PULSACIONES.

Según se describe y reivindica en la presente Memoria descriptiva, que consta de cuatro hojas foliadas y escritas por una sola cara y acompañada de una hoja de dibujos.

Madrid, a 25 de Octubre de mil novecientos cincuenta y seis.

P.A.,

Antonio Aricha

p. p.

56785

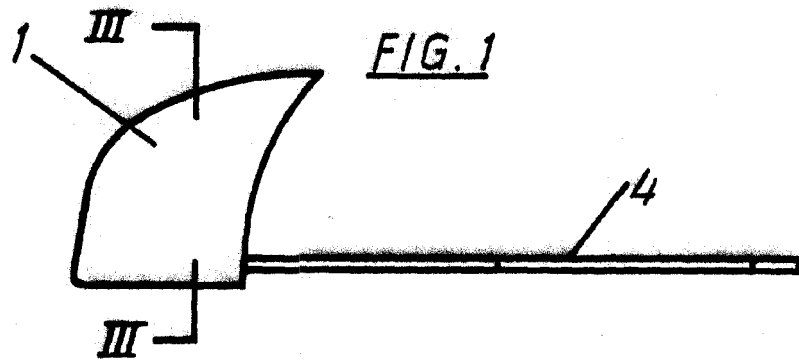

FIG. 1

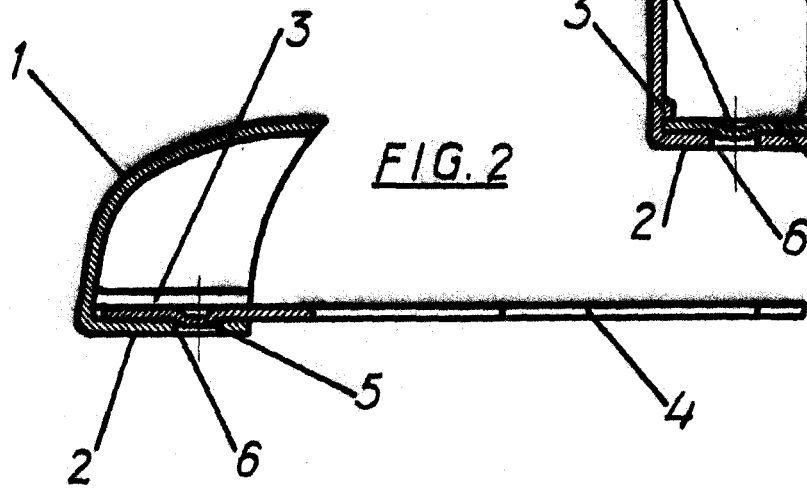
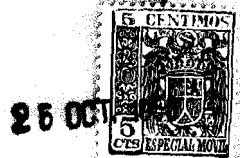

FIG. 2

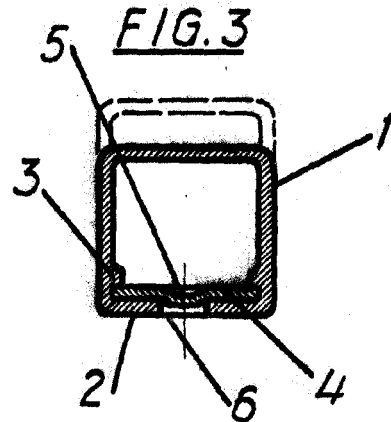

FIG. 3

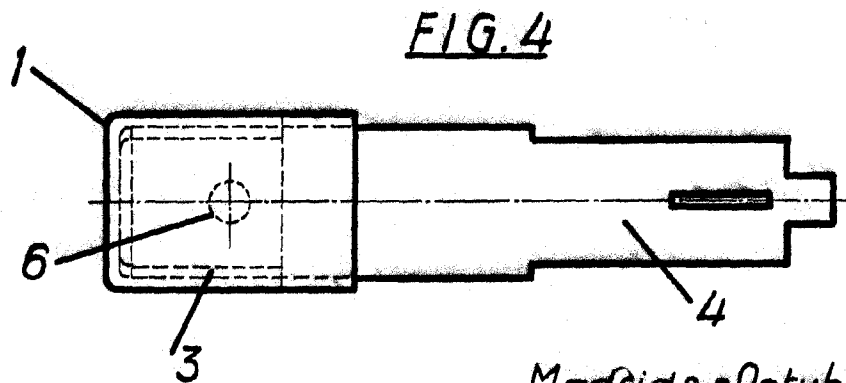

FIG. 4

Escala variable.

Madrid, 25 Octubre de 1956

p. d.

Antonio Aricha

p. d.