



56772

MODELO DE UTILIDAD

por 20 años

por "UNA CUBETA INTERIOR PARA ARMARIO FRIGORIFICO", a fa  
vor de D. Hans E. Bähr, apatrida, domiciliado en Barcelo  
na, Llull, 229.

=====

MEMORIA DESCRIPTIVA

Por este Modelo de utilidad se describe una cubeta interior para armarios frigoríficos, que en una de sus ejecuciones prácticas aparece diseñada en los dibujos que, a título de ejemplo, se adjuntan a esta memoria.

5. Consiste esencialmente en una especie de cajón rec-  
tangular -1- de una sola pieza de material plástico in-  
yectado o moldeado, con su boca de acceso ocupando la  
totalidad de una de sus paredes laterales; y tal boca  
presenta sus bordes -2- rebatidos hacia fuera en fun-



10. ción de cubrejuntas para tapar el aislamiento.

Esencialmente, esta cubeta presenta moldeadas unas nervaduras -3- dispuestas horizontales en sus dos paredes laterales verticales -4-, coincidiendo las alturas de los pares opuestos. Estas nervaduras sobresalen por la cara de afuera y refuerzan la cubeta, pero por sus caras internas -5- son huecas y sirven de guía para sostener los estantes.

Las medidas externas de este cajón se ajustan a la cavidad útil del armario frigorífico, una vez colocado el aislamiento térmico; y como se comprende, esta pieza única moldeada en una sola operación por inyección o prensa simplifica considerablemente la fabricación de dichos armarios a que se adapte.

Todo cuanto no afecte, altere, cambie o modifique la esencia de la cubeta descrita, será variable a los efectos del actual Modelo.

N O T A.

Se reivindica como objeto de este registro por Modelo de utilidad:

30. 1. - Una cubeta interior para armario frigorífico, caracterizada por estar formada de una sola pieza de material plástico, con los bordes de su boca de acceso lateral, formando pestañas verticales salientes, y con sus dos paredes laterales y verticales formando unas nervaduras salientes por sus caras exteriores horizontales, iguales y situadas a iguales alturas, las de cada lado, respecto a la faceta horizontal inferior; estas mismas nervaduras, por las caras internas, forman unas canales utilizables como guías horizontales para el encaje y sostén de los estantes.



Sean cuales fueren las circunstancias que concurren con la esencialidad del Modelo de utilidad definido en la anterior reivindicación, cual objeto es:

2. - "UNA CUBETA INTERIOR PARA ARMARIO FRIGORIFICO".

45. Consta la presente memoria de tres hojas foliadas, mecanografiadas por una sola cara y del dibujo unido a la misma.

Barcelona, once de octubre de mil novecientos cinco y seis.

P.A. de D. Hans E. Bähr,

L. DURAN  
P. P.

D. HANS E. BÄHR

56712

HOOGA UNICA

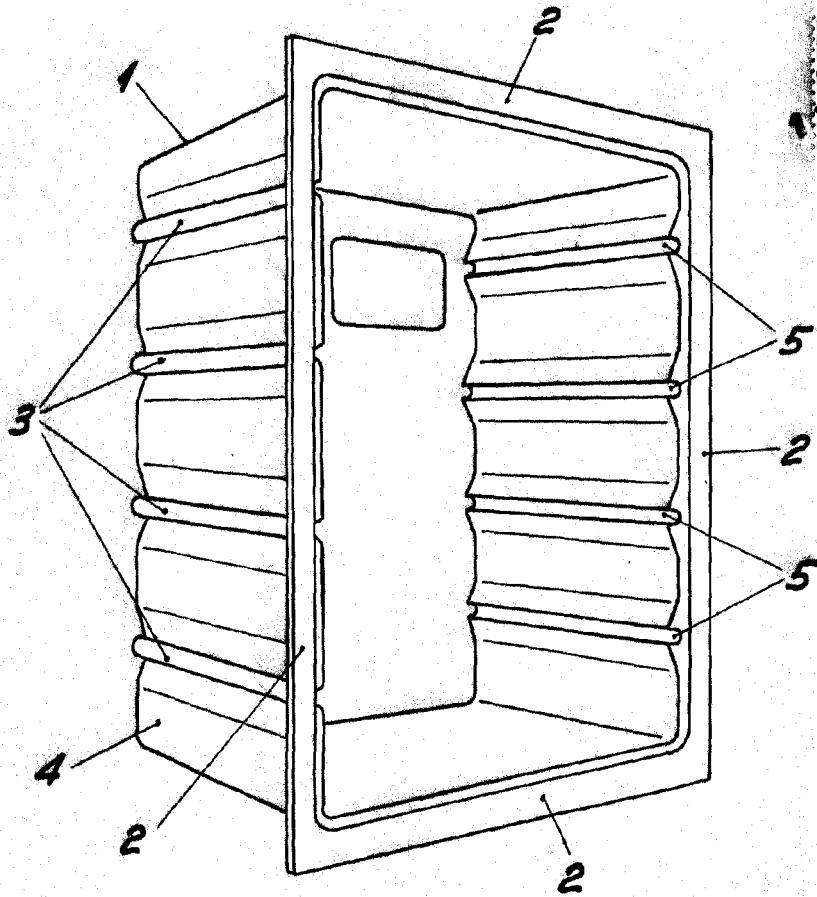

Fig. I

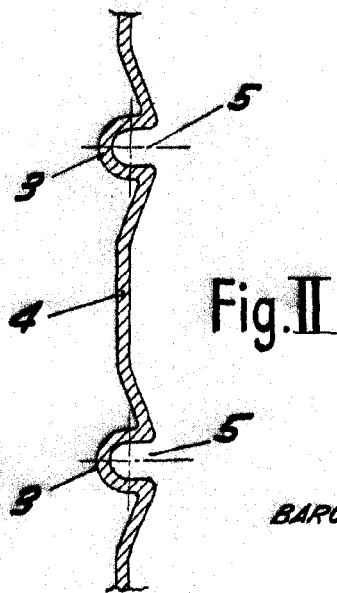

Fig. II

BARCELONA, 11 OCTUBRE DE 1956

L. DURÁN

P.P.

ESCALA VARIABLE