



1956

45.- por su reverse se presentan dispuestas por su cara externa, disponiendose a cada lado cada una de las partes anchas de una corbata usual y con su cosido en la parte media.

3a.-CORBATA DE CUATRO CARAS.

50.- Todo tal y conforme queda descrito, representado y reivindicado.

53.- Esta memoria consta de tres hojas mecanografiadas y foliadas por una sola de sus caras, conteniendo un total de cincuenta y tres lineas.

MADRID A 28 DE OCTUBRE DE 1956.
P.A.
MANUEL DE ARPE.

Manuel de Arpe



OCT. 1956

•56744

D I S E Ñ O

.....

DEL MODELO DE UTILIDAD, A FAVOR DE DON ENRIQUE BOLIN
PÉREZ-ARGEMI, RESIDENTE EN ARROYO DE LA MIEL (MÁLAGA).
HOTEL PLAYA, POR : "CORBATA DE CUATRO CARAS"

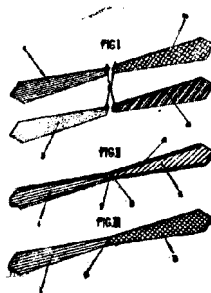

Escala variable.

MADRID, A 23 DE OCTUBRE DE 1.956.

P.A.

MANUEL DE ARPE.

•56744

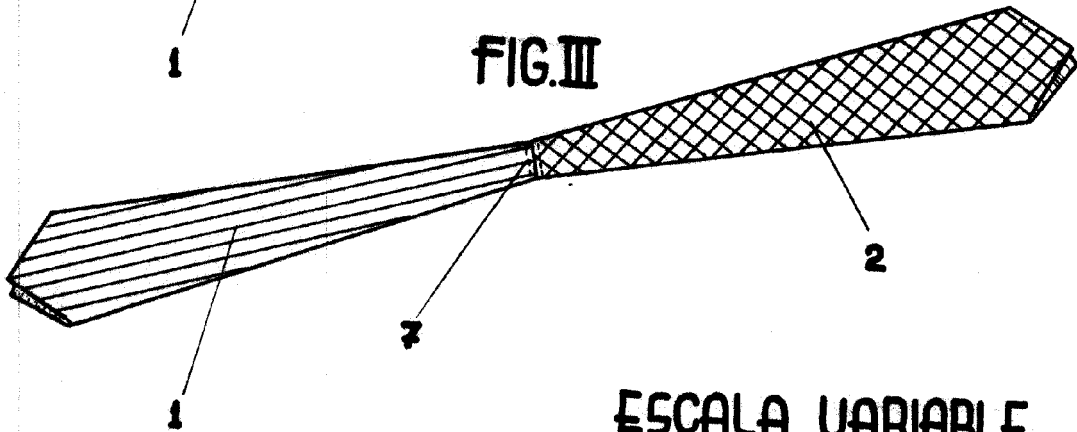
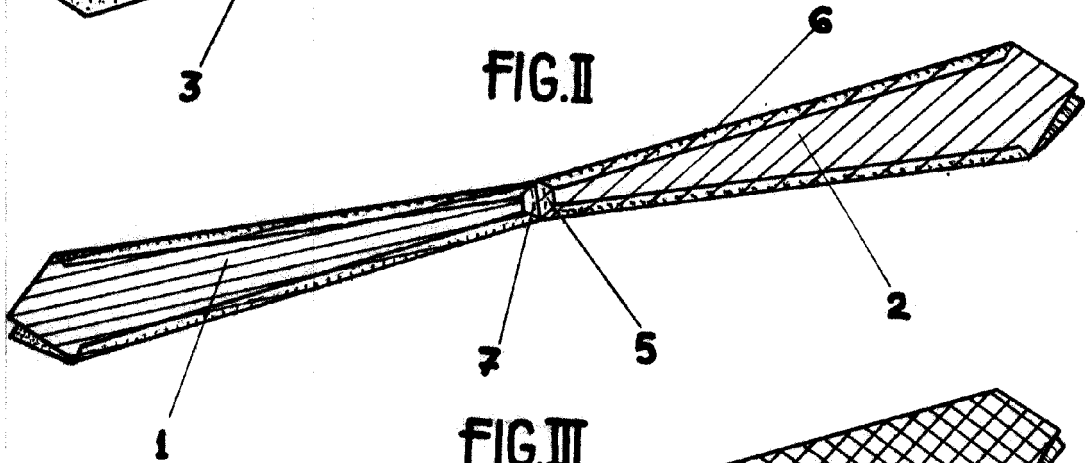
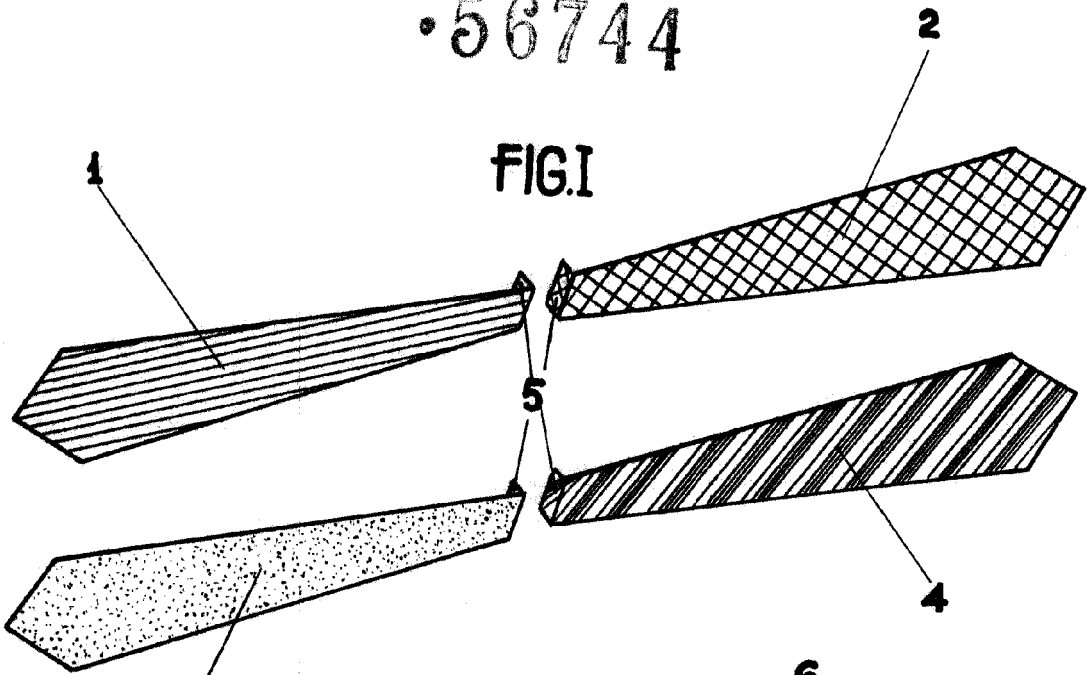

ESCALA VARIABLE

Madrid, 23 OCT. 1956



Enrique Bolín