



56738

MEMORIA DESCRIPTIVA
para solicitar
MODELO DE UTILIDAD
en
ESPAÑA
por VEINTE años
por "Vaporizador-quemador para gas-oil"

A nombre de:

Don Juan FUSTE RIU y José BLAGGIERI ROTTA,
de nacionalidad española,

domiciliados en:

TARREGA (Iérida), San Pelegrin, 26 y 28

El objeto de la presente solicitud de modelo de utilidad se refiere a un vaporizador-quemador para gas-oil, cuyas características de novedad le confieren la cualidad de aportar a la función a la que se destina la ventaja de que dentro de una extraordinaria sencillez de constitución y fabrica-



ción, asegura una perfecta vaporización y combustión del gas-oil sin humos ni olores.

10 Consiste el modelo de que se trata en un cuerpo cilíndrico cerrado por su parte inferior y presentando en su borde superior un achaflanado que aumenta ligeramente su diámetro terminando en un reborde de refuerzo. En la parte cilíndrica lleva series de orificios colocadas al tresbolillo, en la parte inclinada del chaflán lleva numerosos orificios alargados y en la parte superior cilíndrica lleva asimismo
15 numerosos orificios circulares. La última serie inferior de orificios del cuerpo cilíndrico es de forma circular pero tienen una inclinación en sentido de dentro al exterior situándose a la misma altura de estos orificios tres remaches que sobresalen en el interior y sirven de soporte a un arco interior de chapa de acero inoxidable.
20

En el adjunto plano se ha representado una forma de ejecución del modelo de que se trata realizada de acuerdo con los principios enunciados.

25 En la figura 1 se representa una vista en alzado mitad en corte y mitad en vista exterior.

En la figura 2 se representa una vista en planta.

30 Se han indicado sólo parcialmente los orificios de la parte central delantera que son los que se aprecian en distancia real, ya que los que están cerca de los bordes se presentarían a distancias reducidas, pero se hace la salvedad de que toda la superficie del cilindro va perforada análogamente a la de la zona parcial que se ha representado.

35 Como puede apreciarse el quemador consta de una caja cilíndrica (1) con un entronque (2) de llegada de combustible, la cual caja presenta cerca de su borde un achaflanado (3)



que aumenta su diámetro prolongándose en una parte cilíndrica (4) terminada en un reborde de refuerzo (5).

40 La pared de la caja lleva perforaciones circulares (6) dispuestas al tresbolillo y relativamente separadas entre sí, siendo la fila inferior de estas perforaciones diferente por cuanto que, aún siendo cilíndricas, tienen inclinación en sentido de dentro a fuera. A la altura de estas perforaciones van los remaches (8), salientes hacia el interior que sirven de soporte al aro (9) de acero inoxidable.

45 En la zona de chaflán van perforaciones (10) alargadas y en la parte cilíndrica superior perforaciones (11) circulares.

50 El cilindro puede ser de cualquier material, pero si se quiere una mayor inalterabilidad se ejecuta en acero inoxidable.

Este modelo es realizable en cualesquiera tamaños adecuados, siendo susceptible de toda clase de modificaciones de detalle que no alteren su fundamento.

-:- N O T A -:-

55 Los puntos de invención propia y nueva que se presentan para que sean objeto de este Modelo de Utilidad, en España, por veinte años, son los siguientes:

60 12.- Vaporizador-quemador para gas-oil, caracterizado porque consiste en un cuerpo cilíndrico cerrado por su parte inferior y presentando en su borde superior un achaflanado que aumenta ligeramente su diámetro terminando en un reborde de refuerzo. En la parte cilíndrica lleva series de orificios colocadas al tresbolillo, en la parte inclinada del chaflán lleva numerosos orificios alargados y en la parte superior cilíndrica lleva asimismo numerosos orificios

65

56.738 - 0 08



70

circulares. La última serie inferior de orificios del cuerpo cilíndrico es de forma circular pero tienen una inclinación en sentido de dentro al exterior situándose a la misma altura de estos orificios tres remaches que sobresalen en el interior y sirven de soporte a un aro interior de chapa de acero inoxidable.

3ª.- "VAPORIZADOR-QUEMADOR PARA GAS-OIL".

Tal y como se ha descrito en la memoria que antecede, representado en el dibujo que se acompaña y para los fines que se han especificado.

Consta la presente memoria descriptiva de cuatro hojas escritas a máquina por una sola cara.

Madrid, 22 de Octubre de 1956

Escala variable.

56738

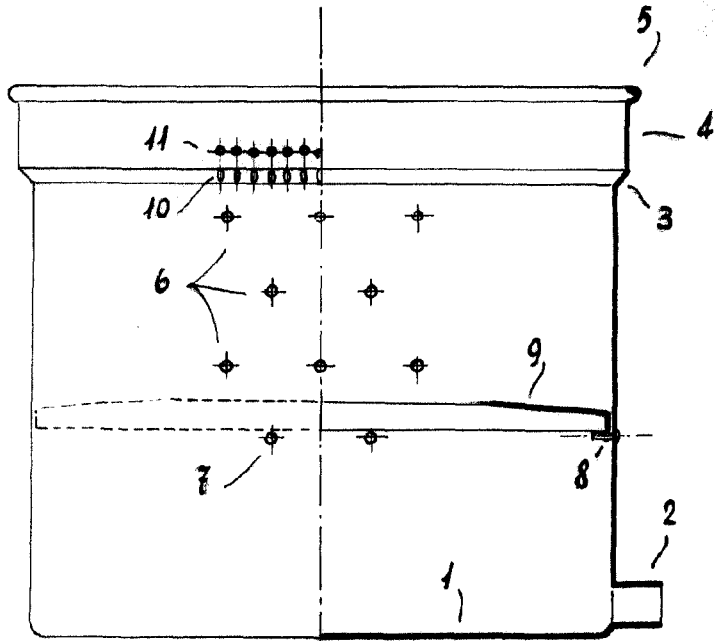

Fig. -1

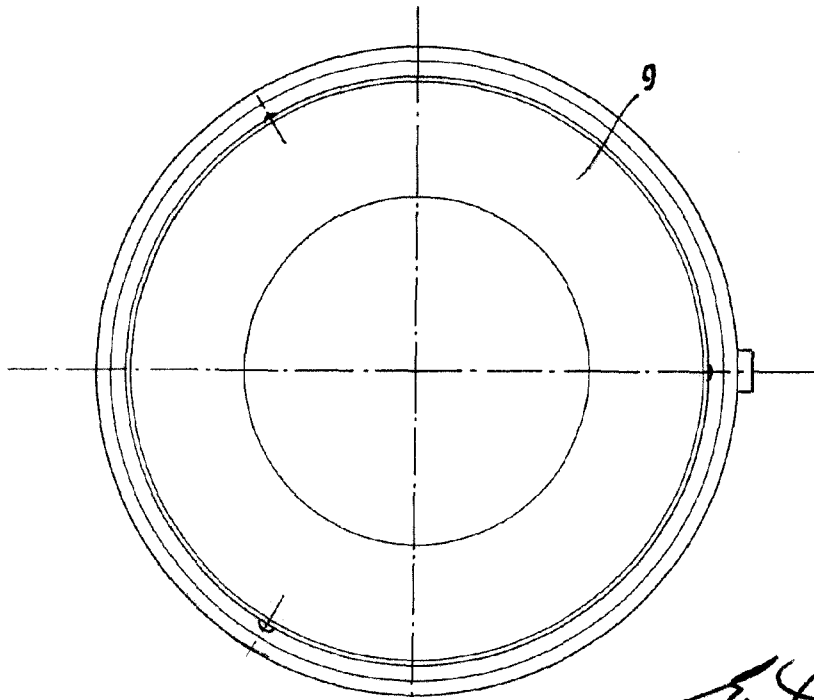

Fig. -2

56738