

56686

56686



MODELO de UTILIDAD

que por veinte años, se solicita, a favor de los Srs; don Jose y don Angel Farinos Zurbano, de nacionalidad y residencia españolas, que ha de recaer sobre

NUEVO APARATO PRODUCTOR DE SONIDOS
oo

oo

M e m o r i a d e s c r i p t i v a .

El presente Modelo de Utilidad, tiene por objeto garantizar la explotacion exclusiva, en todo el territorio Nacional Español, de un aparato productor de sonidos, destinado a fines na&idicilones y de diversion, conforme se describe en las lineas siguientes y se representa, en forma grafica, aunque a titulo exclusivo de ejemplo, en el plano adjunto.

5/

Puede observarse en el conjunto, del aparato presentado en la figura 1, que consta de una bandeja o base/ f Sobre la que se asientan, mediante una especie de cuatro aletas (g), en la que iran otras tantas velas y un mastil, que en su parte media, se une mediante una estrella (d)- como motivo na&idicilona la cual tapa una linea del mastil con otra seccion

10/

56686

- dos -



.....

15/

mas delgada, que sostiene dos brazos, portadores de unas campanas (c), y termina en una zona circular, provista de ganchos (b), para ser colocados unos angelitos, que tocan trompetas celestiales y de su cuerpo penden unas varillas. Encima de esta seccion, va una ultima de grosor intermedio con las otras, donde se coloca un arbol giratorio, y en su centro, dentro del origicio, un angel mayor tocando asimismo la trompeta.

20/

25/

Como puede observarse, es una verdadera plataforma constituida por tres partes principales, lo que puede apreciarse bien, en la fig; II, que muestra una planta del aparato.

30/

La colocacion de todos los elementos, es facil, pues al desarmarse aquellos (sin tornillos, tuercas, ni elementos de union), pueden introducirse en una caja, para su conservacion, cuidado y transporte.

35/

El funcionamiento es como sigue: Montado el aparato, y puestas las velas, se encienden estas, y por el calor producido por las llamitas (puede funcionar, con una, dos, tres, cuatro o mayor o menor numero de velas), empieza a girar la plataforma superior del angel, porque al llegar el calor que se forma por la combustion de las velas, las aspas superiores giran y a su vez, los tres angeles de abajo, y al moverse, sus varillas colocadas en la parte central de los mismos, tocan las campanas produciendo una ligera musica, de tañidos, muy propia para fiestas de Navidad o Festivas.

40/

45/

Es de observar, que la instalacion de las diferentes partes, base, parte intermedia y superior

• 56686

- tres -



.....

están superpuestas sobre unos puntos, con poco r-
zamiento, de manera que el giro sea más fácil, ex-
cepto en la primera que queda aprisionado, en una
sección cónica.

50/

La fabricación será en plásticos en general,
madera o metal, y el número de elementos accesorios
el de aspas del molinillo, el de anclaje, el de ve-
las, el de platillos, serán variables, siempre que
sea en la forma antes puesta y con arreglo al sis-
tema que origina su funcionamiento descrito.

55/

Los términos, en que queda redactada esta
memoria, son ciertos y fiel reflejo del invento, y
deben ser tomados, con carácter amplio y nunca, en
forma limitativa, siempre que se refieran al inven-
to descrito.

60/



NOTA de

REIVINDICACIONES:

65/

Se reivindica, a favor de los señores don
-Jose y don Angel Farinos Zurbano, por los extremos
siguientes:

PRIMERO:

70/

Por un Nuevo aparato productor de sonidos
caracterizado por una base, donde van unas velitas
alrededor de un mastil, donde encaja otro trozo
más delgado del mismo, portador de dos platillos,
y a su vez superpuesto otro terminar en forma de
embudo, en dos van otras figuras superpuestas, en
forma lateral, y un final de aspas de molinillo,
y terminando en una figura de un ángel.

75/

SEGUNDO:

Por un Nuevo aparato productor de sonidos

56686



- cuatro -

.....

80/ caracterizado porque al poner las velas encendidas, el calor producido por la combustion hace girar al primer plano superior del molinillo y con ello el angel superior, así como los colocados debajo, que llevan un unas varillas pendientes de su cuerpo y al moverse circularmente tocan las campanas produciendo una ligera musica de tañidos, muy apropiada para fiestas navideñas y otras destividades.

85/ TERCERO:

90/ Por el nuevo Aparato productor de sonidos, a que hacen referencia las reivindicaciones anteriores, en que lo mismos figuras, clase de elementos decorativos, que el de velas, pueden variar, pues con una o dos de estas, hacen mover facilmente, por poco roce de las figuras y del mastil, y de sus partes, en sentido circular, produciendo los sonidos de referencia.

95/ CUARTO :

Por un NUEVO APARATO PRODUCTOR DE SONIDOS.

100/ Tal y como queda descrito en la memoria precedente y para los fines, que en la misma, se dejan bien especificados, la cual consta de cuatro hojas mecanografiadas, por una sola cara, y de un plano, para la mejor comprension del invento.

103. Madrid, a 19 de octubre de 1.956.

P.A. de los Srs; Farinos Zurbano,

E. Rodriguez de Rivas,

E. Rodriguez de Rivas

5660

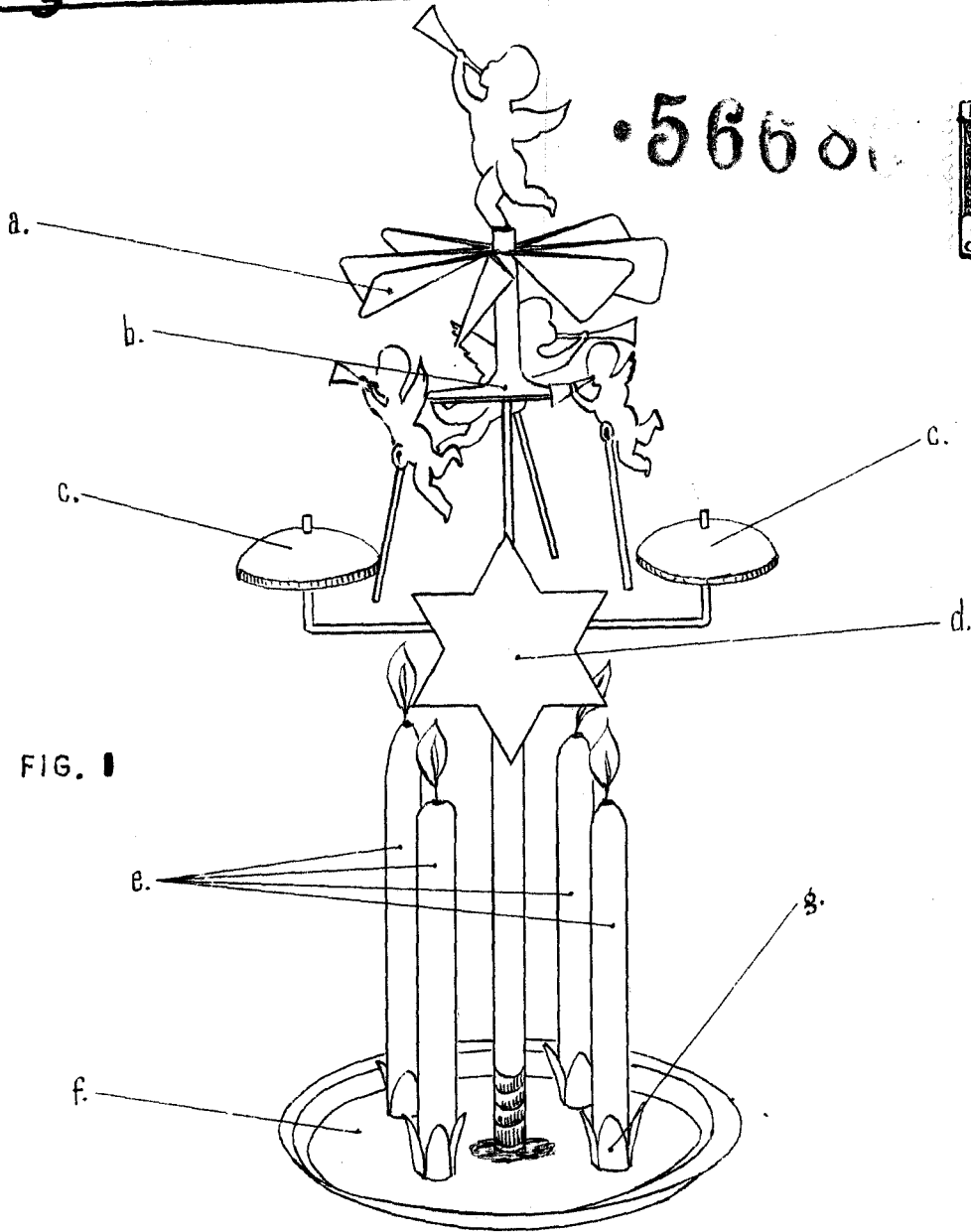

FIG. I

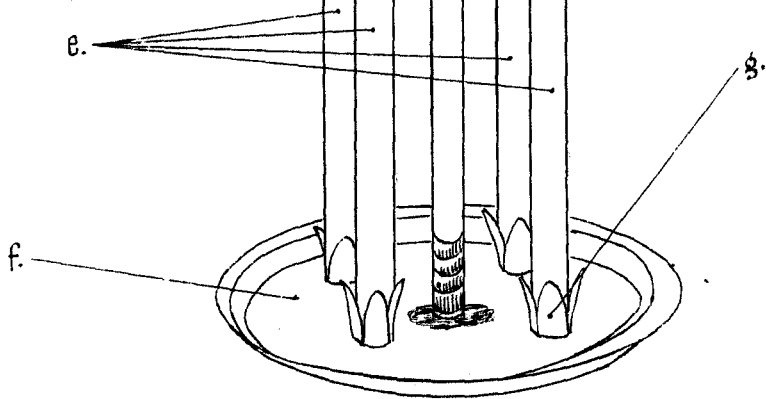

FIG. II

Escala Variable
MADRID 8 OCTUBRE 1956
P.A. DE D. JOSE Y D. ANGEL FARINOS ZURBANO

Produced by
ma