

.56627

MEMORIA DESCRIPTIVA

sobre:

„SOPORTE PARA TUBOS DE PASTA DENTIFRICA Y ANALOGOS, PRO-
VISTO DE DISPOSITIVO DE CIERRE AUTOMATICO“.

Solicitante: Don HANSHELMUT ENGELS,
de nacionalidad alemana, residente en
BARCELONA, Calle San Mario, 26.

La presente solicitud se refiere a un soporte para
tubos de pasta dentífrica y análogos, provisto de disposi-
tivo de cierre automático.

Este soporte, que tiene por finalidad determinar el

•56627



lugar de colocación del tubo y efectuar al propio tiempo su cierre, está realizado de modo que al colgar en él un tubo abierto, este tubo queda automáticamente cerrado, y viceversa, al descolgar el tubo del soporte, se produce
5 automáticamente su apertura. Por tanto, con el soporte de que se trata se evita por completo tener que quitar y poner las conocidas tapas de cierre de los tubos.

En su esencia se caracteriza el soporte en cuestión por estar constituido por una pieza moldeada que comporta
10 dos brazos dispuestos en horquilla, adaptados para sujetar entre ellos el cuello de la cabeza-boquilla de un envase tubular, así como un tercer brazo adaptado para presionar elásticamente con su extremo libre, terminado en un cuerpo esférico, contra la abertura de la boquilla del tubo
15 sujeto en la citada horquilla, obturándola.

Dichos brazos arrancan perpendicularmente de una placa-base de fijación con la que constituyen una sola pieza.

En los dibujos adjuntos se ilustra a título de ejemplo no limitativo una forma de realización. En dichos
20 dibujos:

La Fig. 1 representa una vista lateral del soporte de que se trata, con un envase tubular, parcialmente ilustrado, sujeto en él.

25 La Fig. 2 ilustra una vista desde arriba del mismo soporte.

La Fig. 3 muestra en corte vertical la cabeza-boquilla del envase tubular.

• 56627



La Fig. 4 representa en vista análoga a la de la Fig. 2 una variante del soporte.

Según puede apreciarse en la Fig. 1, el envase tubular 1 se dota de una cabeza-boquilla 2, que se ilustra en corte en la Fig. 3. Esta boquilla se fija en el tubo 1 como una tapa corriente mediante la porción roscada 3, si bien la misma puede también formar una sola pieza con el tubo 1, ya que durante el uso del tubo no es necesario desmontarla. En este caso, como se comprenderá, sobra la porción roscada 3. La cabeza-boquilla 2 está provista de una abertura 4 que después del llenado del tubo se cierra con cera o que se preve obturada en el mismo proceso de fabricación. Al iniciarse el uso del tubo, se quita la capa de obturación o se la perfora para que el tubo quede abierto. Para el cierre del tubo después de su uso, se introduce el cuello de su cabeza-boquilla 2 entre dos brazos 5 dispuestos en horquilla del soporte moldeado que en su conjunto se designa con 6. Según puede apreciarse en el dibujo, dichos brazos arrancan perpendicularmente de una placa-base 7 de fijación con la que constituyen una sola pieza, y de la que arranca también un tercer brazo 8 terminado en su extremo libre por un cuerpo esférico 9. La distancia entre los brazos 5 y el brazo 8 es tal que al encajar el cuello de la cabeza-boquilla 2 del tubo 1 entre los brazos 5 dispuestos en horquilla, el cuerpo esférico 9 del brazo 8 presiona elásticamente contra la abertura 4 de dicha boquilla 2, obturándola.

56627

160

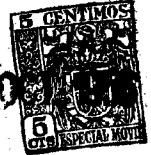

Los brazos 5 en horquilla pueden dotarse lateralmente de dos salientes como los designados con 10 en la Fig. 4 para la sujeción en ellos de un cepillo de dientes.

Se hace constar que todo cuanto no altere, cambie o modifique lo esencial del invento puede quedar sometido a variaciones de detalle.

N O T A.

El Modelo de Utilidad que se solicita recae sobre las siguientes reivindicaciones:

10 1ª.- Soporte para tubos de pasta dentífrica y análogos, provisto de dispositivo de cierre automático, caracterizado por estar constituido por una pieza moldeada (6) que comporta dos brazos (5) dispuestos en horquilla, adaptados para sujetar entre ellos el cuello de la cabeza-
15 boquilla (2) de un envase tubular (1), así como un tercer brazo (8) adaptado para presionar elásticamente con su extremo libre, terminado en un cuerpo esférico (9), contra la abertura de la boquilla (2) del tubo (1) sujeto en la citada horquilla (5), obturándola.

20 2ª.- Soporte para tubos de pasta dentífrica y análogos, provisto de dispositivo de cierre automático, según reivindicación 1ª, caracterizado porque los brazos mencionados (5, 8) arrancan perpendicularmente de una placa-base de fijación (7) con la que constituyen una
25 sola pieza.

3ª.- SOPORTE PARA TUBOS DE PASTA DENTIFRICA Y ANALOGOS, PROVISTO DE DISPOSITIVO DE CIERRE AUTOMATICO, tal y como queda descrito y reivindicado en la presente

160



•566271

memoria que consta de cinco hojas mecanografiadas por
una sola cara y de una lámina de dibujos.

Madrid, 16 OCT. 1956

HANSHELMUT ENGELS
P.P.

J. GOMEZ ACEBO Y MODET
P.P.

Fig. 1

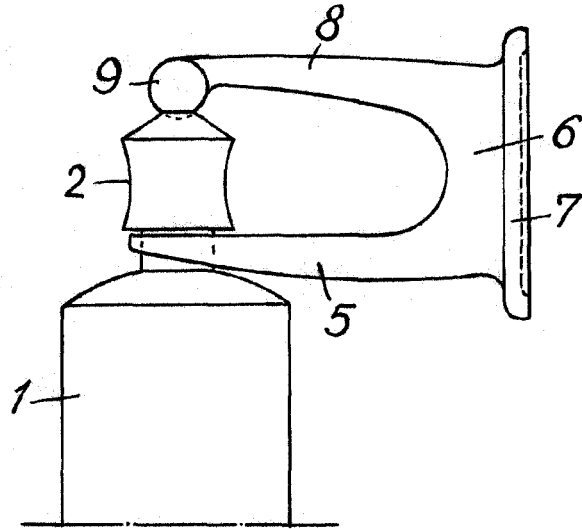
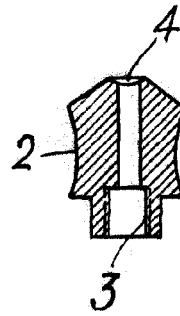

Fig. 3



56627

Fig. 2

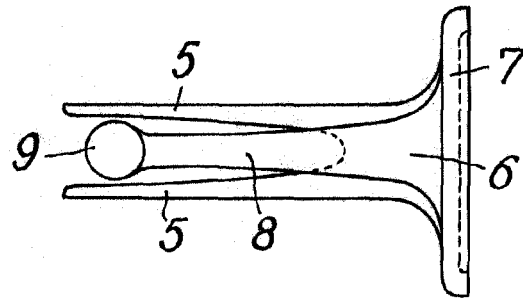
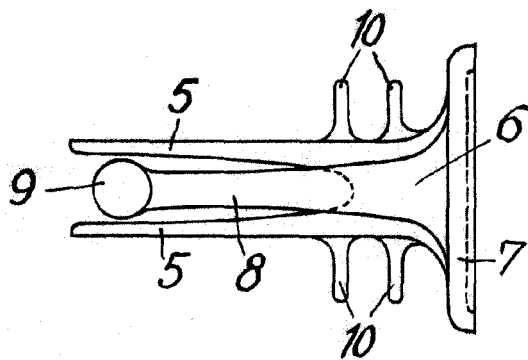

Fig. 4



16 OCT 1956

J. GOMEZ ACEBO Y MODET
P.P.

