

56588

MEMORIA DESCRIPTIVA

que se acompaña a la solicitud de

UN MODELO DE UTILIDAD

a favor de Dn. Juan Rafael CROISSIER Falcón, de nacionalidad española, residente en LAS PALMAS (Canarias) Triana, 60,

por:

"UN DISPOSITIVO PROTECTOR DE LAS PASTILLAS DE JABON"

La presente Memoria, se refiere, como su enunciado indica, a un dispositivo de características especiales aplicable como soporte de las pastillas de jabón con el propósito de protegerlas contra la humedad que normalmente existe en los lavabos, conservando así su integridad y evitando su desgaste prematuro.

5

Por el aludido objeto se solicita el correspondiente privilegio de MODELO DE UTILIDAD a fin de garantizar al recurrente su derecho a la explotación exclusiva del mismo, en toda España, Colinas y plazas de Soberanía.

56588



1956

10

A continuación se hará una detallada descripción del aludido dispositivo, con referencia a los planos que se acompañan, en los cuales se representa, a simple título de ejemplo, no limitativo, una forma preferente de realización, susceptible de todas aquellas modificaciones de detalle que no alteren fundamentalmente sus características esenciales.

15

En dichos dibujos, la figura única representa el dispositivo en una vista de perspectiva y conjunto.

Según el ejemplo de ejecución representado, el dispositivo preconizado está integrado por un armazón de varilla en circuito cerrado (1) que se dispone a modo de banda en zig-zag con sus ángulos sensiblemente redondeados y en cuyo plano medio interior se establece horizontalmente un emparrillado (2) como soporte de la pastilla, constituido asimismo por un elemento filiforme en zig-zag.

20

25

Los ángulos inferiores del armazón (1) quedan a un nivel uniforme para servir de piés de sustentación, quedando del mismo modo nivelados los ángulos superiores que pueden utilizarse indistintamente como colgadores.

30

La forma, dimensiones y materiales podrán ser variables y en general cuanto sea accesorio y secundario, siempre que no altere, cambie o modifique la esencialidad del objeto que se describe.

35

Los términos en que queda redactada esta Memoria son ciertos y fiel reflejo del objeto descrito, debiéndose tomar con caracter amplio y nunca en forma limitativa.

=====



N O T A

•56588

El MODELO DE UTILIDAD que se solicita recaerá sobre las particularidades características de las siguientes reivindicaciones:

40 1ª.- Un dispositivo protector de las pastillas de jabón, caracterizado por comprender un armazón de varilla en circuito cerrado dispuesto a modo de banda en zig-zag en cuyo plano medio inferior queda montado horizontalmente un soporte emparillado constituido por un elemento filiforme y asimismo en zig-zag.

45 2ª.- Un dispositivo protector de pastillas de jabón, caracterizado porque los ángulos inferiores del indicado armazón se establecen a un nivel uniforme para servir de piés de sustentación del utensilio, quedando también nivelados los ángulos superiores que indistintamente pueden utilizarse como colgadores.

50 3ª.- "UN DISPOSITIVO PROTECTOR DE LAS PASTILLAS DE JABON"

=====

Todo según queda expuesto en la precedente memoria que consta de tres hojas foliadas y mecanografiadas por una sola cara y hoja de dibujos que a la misma se acompaña.

Madrid, 15 de octubre de 1956.

JUAN RAFAEL CROISSIER FALCON.
P.A.



55588

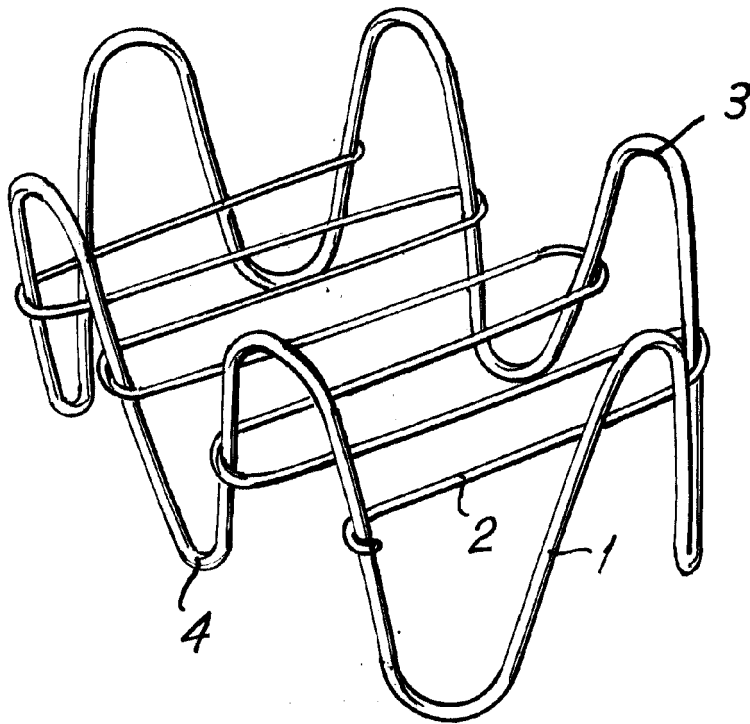

Madrid. 19...

Juan Rafael Croissier Falcón

Escala variable.