

56525



•565 25

M O D E L O    D E    U T I L I D A D

que se solicita por 20 años, para España y sus posesiones, por " UN ENGANCHE RIGIDO DE TOPE CENTRAL ", y como de la propia y nueva novedad, a favor de SCHARFENBERGKUPPLUNG G.m.b.H., Braunschweig, de nacionalidad Alemana, residente en Salzgitter-Watenstedt (Alemania).--

---

M e m o r i a    d e s c r i p t i v a

La presente memoria se refiere como su enunciado indica, a un enganche rígido de tope central, de características especiales, que por su construcción, permite un montaje más fácil del enganche y del intercambio de las cabezas de enganche deterioradas.

Consta, en esencia, de una cabeza de enganche acoplada a una caja para el muelle del aparato de tracción y encaque, por medio de un manguito de casquillos, que va montada sobre una ballesta que encaja sus extremos en los inferiores de unas palancas, con función de brazos de péndulo ajustables en altura.

Debido a estas características, presenta las ventajas de facilitar una comprobación de los resortes durante su funcionamiento, una vez desmontada la cabeza de enganche así como el reemplazar esta en caso de avería en ella, mientras el aparato de tracción queda invariable en su posición en la caja.

Por el aludido objeto se solicita el correspondiente



20

privilegio de MODELO DE UTILIDAD conforme y al amparo del vigente Estatuto sobre Propiedad Industrial, a fin de garantizar a favor del recurrente el derecho a la explotación exclusiva del mismo en toda España y Colonias.

25

A continuación se hará una detallada descripción del aludido enganche rígido de tope central, con referencia a los planos que se acompañan en los que se representan

En la figura 1).-- Una Vista lateral del citado enganche.

30

En la figura 2).-- Un corte transversal por el plano de separación de la cabeza de enganche y el aparato de tracción y choque.

35

Segun el ejemplo de ejecución representado, el enganche rígido de tope central preconizado, se compone de la cabeza de enganche (1) acoplada a la caja para el muelle del aparato de tracción y choque (2) por medio del manguito de casquillo (3). Esta caja (2) es un cilindro para alojamiento del muelle, provista de una brida exterior o bien interior.

40

El manguito de casquillos, está compuesto por dos partes (3) que se atornillan mediante los tornillos (4), quedando la parte inferior de éste, descansando sobre la ballesta (5) que encaja sus extremos en las cubrejuntas de articulación (6), que a su vez se comunican mediante los pernos (7) con el tensor del tornillo (8) en cuyo extremo contrario se acopla el brazo de palanca (10) provisto de cabeza esférica (9).

45

50

Organizado de esta forma, el enganche, puede desmontarse la parte superior del casquillo (3) una vez aflojados los tornillos (4) con el fin de separar la cabeza de enganche (1) sin necesidad de que los resortes de tracción y choque sean movidos en ningún momento quedando invariables sobre la parte inferior del manguito de casquillos.



•565 25

La forma, dimensiones y materiales podrán ser variables y en general cuanto sea accesorio y secundario, siempre que no altere cambio o modifique la esencialidad del objeto que se describe.

Los términos en que queda redactada esta Memoria son ciertos y fiel reflejo del objeto descrito, debiendo se tomar con carácter amplio y nunca en forma limitativa.

----- N O T A -----

EL MODELO DE UTILIDAD que se solicita, recaerá sobre las particularidades características de las siguientes reivindicaciones.

1.- Un enganche rígido de tope central, caracterizado porque la cabeza de enganche se acopla a la caja para los resortes de tracción y choque mediante un manguito de casquillos, siendo independiente la cabeza de los resortes de tracción y choque.

2.- Un enganche rígido de tope central, según reivindicación primera, caracterizado porque la separación entre ambos elementos se efectúa en la superficie de apoyo elástica del enganche, quedando el enganche apoyado sobre el resorte de la caja mediante la parte inferior del manguito.

3.- Un enganche rígido de tope central, conforme a las reivindicaciones anteriores, caracterizado porque el péndulo de apoyo de la caja del muelle está constituido por una ballesta, sobre la que descanza la mitad inferior del manguito de casquillos.

4.- Un enganche rígido de tope central, conforme a anteriores reivindicaciones, caracterizado porque la ballesta está suspendida por sus extremos de brazos de péndulo ajustables en altura mediante tensores.



5) -- "UN ENGANCHE RIGIDO DE TOPE CENTRAL".

La presente memoria consta de cuatro hojas mecanografiadas y escritas por una sola cara a las que se une plano para mejor comprensión.

Madrid, 10 de Octubre de 1956.

565 95



Fig. 1

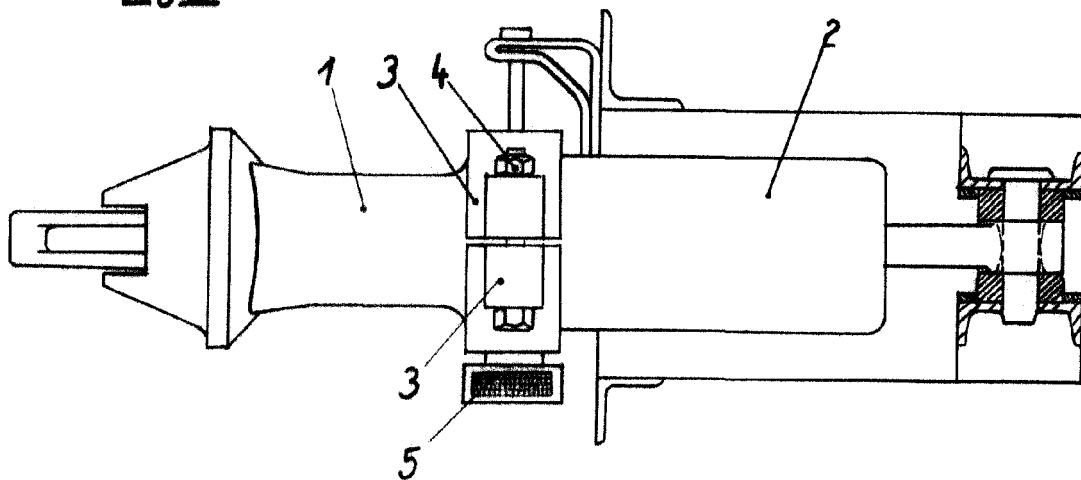
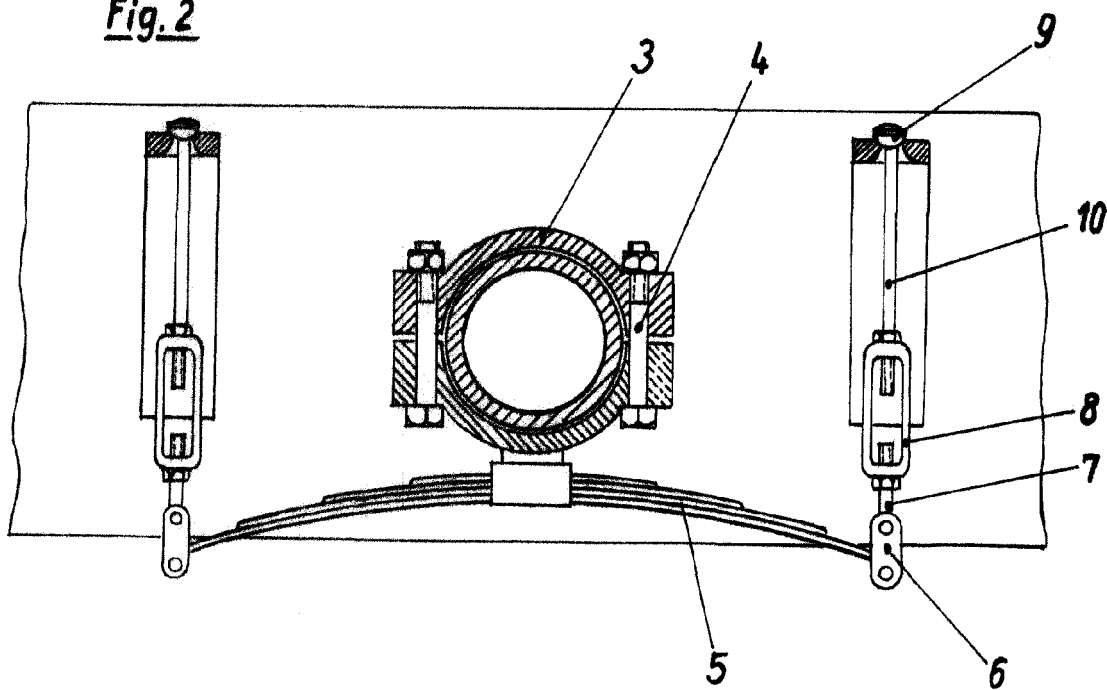

Fig. 2



Madrid, 10 octubre 1956.

*Handwritten signature*

ESCALA VARIABLE