



.56475

MODELO DE UTILIDAD

a favor de

D. Ramón García Moya, de nacionalidad española, domiciliado
en Campoamor, nº 16 - CORNELIÁ

por:

«Cantenera protectora para el precintado de cajas de emba-
laje por medio de flejes».

-----ooo-----

D e s c r i p c i ó n

Ya es conocido el sistema empleado para precintar cajas

•56475^{12 00}



de embalaje por medio de flejes de acero, que se disponen rodeando la caja debidamente tensados. Este sistema es muy empleado para precintar cajas de embalaje de madera o de otros materiales suficientemente resistentes, pero normalmente no puede aplicarse al precintado de cajas de cartón, de madera delgada, de material plástico, o de otros materiales análogos que, por su menor resistencia, fácilmente se deteriorarían debido a que la tensión del fleje haría que éste se clavara en las aristas de la caja.

10 El presente modelo de utilidad tiene por objeto una cantonera protectora, destinada a ser aplicada a las aristas de las cajas de embalaje de los citados materiales poco resistentes, para reforzarlas en los puntos convenientes, permitiendo así el empleo de flejes de precinto sin peligro de que se estropee la caja.

15 Consiste esencialmente esta cantonera en una pieza de plancha metálica estampada, de material plástico moldeado, o de otro material apropiado, que forma un ángulo diedro recto para adaptarse sobre la arista de la caja de embalaje, y que en su doblez o arista presenta un rebajado o achaflanado de anchura y profundidad convenientes para que en él pueda encajar el fleje del precinto, evitando el deslizamiento lateral del mismo sobre el embalaje. En su cara interior, la cantonera presenta además una punta saliente que se clava en el material blando de la caja de embalaje, para fijar la cantonera en su debida posición durante la colocación del fleje, e inmovilizarla después de colocado éste.

25 En el plano adjunto se representa como ejemplo, una forma de ejecución de la cantonera protectora para embalajes objeto de este modelo de utilidad.

30



La figura 1, es una vista de la cantonera.

La figura 2, representa la aplicación de la misma al precintado de una caja de embalaje.

Esta cantonera está constituida por una chapa metálica
5 -1- de contorno aproximadamente romboidal, doblada en ángulo recto a lo largo de una de sus diagonales -2-, y que está estampada formando en la parte central de esta doblez -2- un achaflanado -3- de longitud y profundidad correspondientes a las dimensiones de los flejes que deban utilizarse para el
10 precintado.

La cantonera presenta además en uno de sus lados, una punta -4- cortada en la plancha y doblada hacia el interior del ángulo formado por la misma. Al aplicar la cantonera sobre una arista de la caja de embalaje de cartón -5-, dicha
15 punta -4- se clava en el cartón ejerciendo una ligera presión, quedando así fijada la posición de la cantonera sobre la caja. A continuación se coloca el fleje -6- encajándolo en el achaflanado o rebajado -3- de la cantonera el cual evita que el fleje -6- pueda deslizarse lateralmente sobre la
20 caja.

De esta manera, la cantonera interpuesta entre la arista de la caja -5- y el fleje -6-, impide que al tensar el fleje éste se clave en el cartón, estropeando la caja.

La descripción anterior se refiere, únicamente como
25 ejemplo, a una forma de ejecución preferida, la cual puede variar en algunos detalles. Así, en lugar de construir la cantonera de plancha metálica estampada tal como se ha descrito, puede también hacerse moldeada de un material plástico apropiado, u obtenerse de cualquier otra manera e igualmente podrá ser distinto el perfil o contorno de la pieza que
30



forma la cantonera.

.56475

N O T A

Se reivindica como objeto de este modelo de utilidad:

5 1.- Cantonera protectora para el precintado de cajas
 de embalaje por medio de flejes, caracterizada por consistir
 en una pieza de un material resistente apropiado, que forma
 un ángulo diedro recto, presentando en la parte central de
 su arista o dobléz un rebajado exterior de longitud y pro-
 fundidad correspondientes a las dimensiones de los flejes de
 10 precinto utilizados, y en uno de sus lados una punta salien-
 te dirigida hacia el interior de dicho ángulo diedro.

2.- Cantonera protectora para el precinto de cajas de embalaje por medio de flejes.

15 Esta Memoria consta de cuatro páginas escritas por una
 sola cara.

BARCELONA, 2 03 1956

P.A.

JOSÉ M. HOLLER
P. E.



•56475

Fig. 1

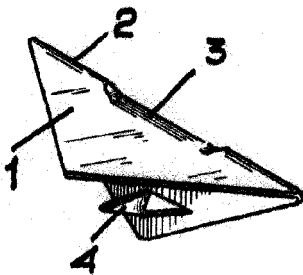
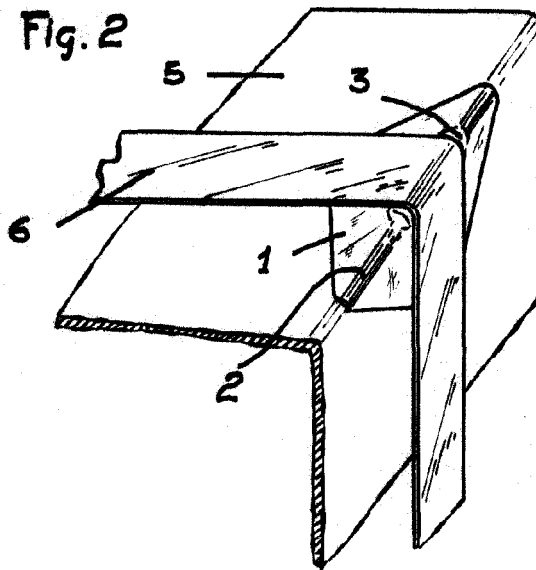

Fig. 2



P.A.

JOSÉ M. BOLÍBAR
P. P.

