



.56474

J. y L. Cervelló, S.R.C., de nacionalidad española, domiciliada en Barcelona, calle Marqués de Sentmenat, nº 14, solicita registrar un Modelo de Utilidad, por 20 años, para España y sus Colonias, que se refiere a : "DISPOSITIVO PARA UNIR Y ARTICULAR UNA TAPA AL CUELLO O GOLLETE DE UN FRASCO O ENVASE".-

-----

5 La presente solicitud de Modelo de Utilidad, tiene por objeto dar a conocer el modo de realizar la unión y articulación de una cápsula o tapa al cuello o gollete de un frasco o envase, especialmente para aquellos casos en que interesa conservar la cápsula o tapa unida al envase, durante su utilización, pero de manera que pueda ser retirada o sustituida, con relativa facilidad.-

10 Son conocidos diferentes medios para conseguir una unión articulada entre la tapa y una brida, argolla o abrazadera, que circunda el cuello o gollete del frasco o envase, pero su organización complicada, o las dificultades para colocar y retirar eventualmente la cápsula, para que no estorbe junto al cuello o gollete, no los hacen apropiados en muchos casos.-

15 En esencia, el nuevo dispositivo, cuya forma funcional se solicita registrar como modelo de utilidad, consiste en disponer en el cuello del frasco o envase y circundándolo, una anilla sujetadora, constituida por un material cuyo in-

20 dice de elasticidad sea suficiente para forzar su paso a -  
través del gollete y quedar aprisionada y retenida por de-  
bajo del mismo, presentando dicho aro o anillo una expansión  
o aleta, en la que se ha previsto un taladro o paso, suscep-  
tible de ser atravesado por una lengüeta o apéndice, que es  
25 prolongación de la cápsula o tapa de ajuste normal, cuya  
lengüeta o apéndice termina en un tope, apropiado para pa-  
sar forzado por el taladro practicado en el apéndice del  
aro o anillo y que después, al expansionarse, impide el re-  
troceso de la lengüeta, que es prolongación de la cápsula, -  
de modo que dicha lengüeta, además de ser el medio de reten-  
30 ción eventual de la cápsula, actúa a modo de charnela de ar-  
ticulación, en cooperación con el apéndice sobresaliente del  
aro o anillo.-

En los dibujos que se acompañan y que constituyen parte  
integrante de la presente memoria descriptiva, se han repre-  
35 sentado, a título de ejemplo ilustrativo y no limitativo,  
una posible forma de realización práctica del dispositivo  
para unir y articular una tapa al cuello o gollete de un -  
frasco, tal como en líneas generales acabamos de explicar.-

Dichos dibujos muestran:

40 Fig.1. Sección vertical del cuello de un frasco, dota-  
do de una cápsula ajustada y articulada mediante el disposi-  
tivo de unión, que se patenta.-

Fig.2. Vista en perspectiva, correspondiente a la eje-  
cución mostrada en corte por la Fig.1.

45 Refiriéndonos concretamente a dichos dibujos, pasamos  
a detallar las particularidades funcionales del dispositivo,  
que permite unir y articular una tapa al cuello de un frasco,  
facilitando, no obstante, la separación, recambio o sustitución  
de dicha tapa, en caso necesario.-



50            Según se demuestra gráficamente por la vista alzada de Fig.1 y perspectiva de Fig.2, el dispositivo consta de un aro o anilla sujetadora -2-, que se dispone sobre el cuello o gollete del frasco -1-, ajustada al mismo, gracias a la elasticidad del material que la constituye, que permite au-  
55            mentar eventualmente su diámetro, para forzar la introducción de dicho aro sobre el gollete del envase, para que luego quede retenido y aprisionado sobre el cuello que circunda.-

60            Dicho aro -2- presenta una expansión radial en forma de aleta -2'- en el centro de la cual se ha practicado un paso o taladro -P-.

65            La tapa o cápsula -3-, cuya unión articulada con el aro -2- se desea establecer, está provista de una prolongación -3'-, en forma de lengüeta, la cual termina en un ensanchamiento o tope -3"-, de forma y material adecuados para que pueda pasar, forzado, por el paso -P- de la aleta -2'-, sobresaliendo del aro -2-, uniendo así la lengüeta -3'- con dicho aro o anillo.-

70            El tope -3"-, que por ser de material flexible puede eventualmente ser deformado, para facilitar su entrada en el paso -P-, después de expansionarse recobra su primitiva forma, e impide el retroceso de la lengüeta -3'-, que además de actuar de medio de retención entre la tapa -3- y el aro -2-, sirve de articulación para formar el juego de charnela, en  
75            colaboración con las demás partes del sistema de enganche, que dejamos ampliamente descrito.-

             La tapa puede estar provista de medios para facilitar su apertura, como es la uña -4- representada en los dibujos y cuya previsión no se reivindica a título privativo, por



• 56474<sup>29</sup>

80 ser en sí conocida.-

El hecho de que la prolongación -3'- que sobresale de la tapa, y la aleta perforada -2'- solidaria del aro -2-, se unan articularmente entre sí, en un punto algo separado del perímetro del cuello o gollete del frasco, facilita la acción de abrir la tapa y de mantenerla unida al frasco, sin que estorbe para las operaciones de vaciarlo o rellenarlo.-

85 Naturalmente que la forma, dimensiones, clase de material, disposición y arreglo del conjunto y de cada una de las partes integrantes del dispositivo para unir y articular una tapa al cuello de un frasco, según se ha descrito en la presente memoria, podrán variar y sufrir todas las modificaciones, sustituciones y variaciones que sean compatibles con la idea funcional, que imprime novedad al objeto que se patenta.-

95 El Modelo de Utilidad, por "Dispositivo para unir y articular una tapa al cuello o gollete de un frasco o envase"; cuyo privilegio de explotación en España y sus Colonias, se solicita por un periodo de 20 años, deberá recaer sobre las particularidades que se concretan en las siguientes,

100 REIVINDICACIONES

105 1ª.- "DISPOSITIVO PARA UNIR Y ARTICULAR UNA TAPA AL CUELLO O GOLLETE DE UN FRASCO O ENVASE"; caracterizado por el hecho de que consiste en un anillo o aro sujetado, de material elástico, que se ajusta al gollete del frasco por introducción forzada sobre el mismo, el cual presenta una expansión en forma de aleta perforada, adecuada para recibir una prolongación a modo de lengüeta, que sobresale de la cápsula o tapa superpuesta a la boca del frasco, la cual termina en un ensanchamiento o tope, susceptible de ser deformado eventualmente para

.56474 29



110 facilitar su introducción en el paso previsto en la citada  
aleta, estableciendo ambas partes una unión a charnela, que  
permite destapar el frasco y mantener la tapa unida al cue-  
llo del mismo.-

115 2ª.- "DISPOSITIVO PARA UNIR Y ARTICULAR UNA TAPA AL  
CUELLO O GOLLETE DE UN FRASCO O ENVASE". Tal como se ha des-  
crito y demostrado en los dibujos adjuntos.-

Consta de cinco hojas foliadas y mecanografiadas per  
una sola cara.-

Barcelona a 29 de Septiembre de 1956.-

P. A. de S. y L. Cervelló, S.R.C.

JUAN B. RENTERIA RIVERA

56474

29 SEP



Fig. 1

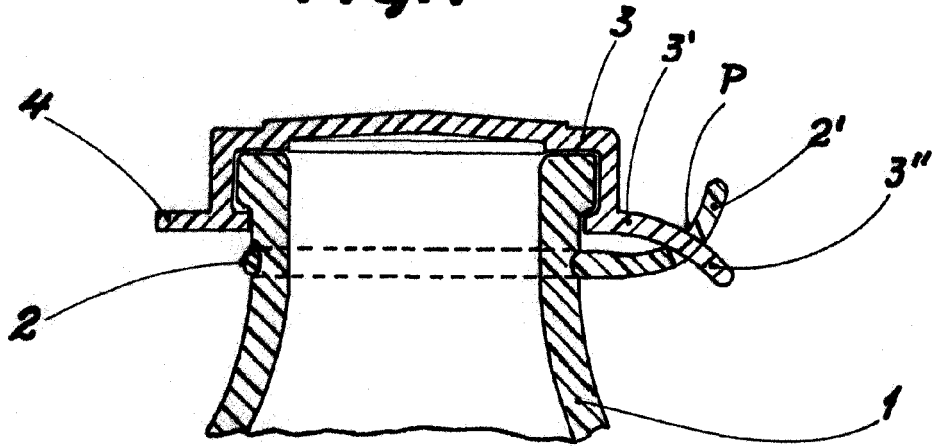
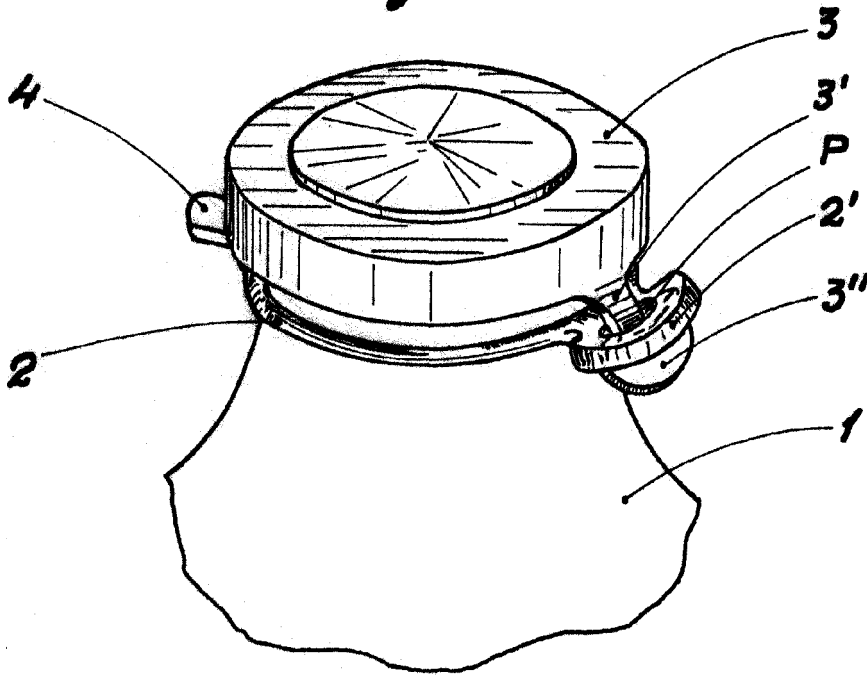

Fig. 2



Barcelona 29 Septiembre 1956

Juan B. Fenter Ridaura

Escala variable