



216

56473

•56473

MODELO DE UTILIDAD

por 20 años

por "UN ESTUCHE TRANSPARENTE PARA MEDIAS, CALCETINES Y PRENDAS CONFECCIONADAS DE POCO VOLUMEN", a favor de D. Luis Farré Montañá, de nacionalidad española, domiciliado en Tarrasa (Barcelona), Irineo, 3.

=====

MEMORIA DESCRIPTIVA

Este Modelo de utilidad describe un estuche transparente adecuado para la exhibición y venta de medias, calcetines, guantes y otras prendas de vestuario confeccionadas de poco volumen, caracterizado por la estructura

5. rígida y transparente, de forma general prismática o cilíndrica, con tapa plana y rígida, retenida por la presión inferior de la prenda estuchada contra unos relieves previstos en los lados superiores de las paredes internas



10. del mismo estuche y enlazado con esta tapa el cordón o cinta que sirve para afianzar la tapa y todo el conjunto.

Los dibujos que, a título de ejemplo, se adjuntan a esta memoria, facilitarán la descripción más detallada de las características reseñadas.

15. En los dibujos, -1- es el estuche, -2- su boca de acceso y -3- la tapa, de suficiente encartamiento y rigidez. La tapa -3- se ajusta a la sección recta inferior del prisma -1- y queda retenida por los rebordes -4- interiores, formados por un doble pliegue. La misma tapa -3- presenta los dos orificios -5- centrales, con los que se ensarta el cordel -6-, suficientemente largo para rodear el estuche por ambos lados opuestos y en el sentido de su máxima altura poder ser atado en su base inferior -7-; unas entallas -8- dispuestas perpendicularmente a la línea de los orificios, facilitan la mejor sujeción de la tapa.

25. Todo cuanto no afecte, altere, cambie o modifique la esencia del estuche descrito, será variable a los efectos del actual Modelo.

30. N O T A.

Se reivindica, como objeto de este registro por Modelo de utilidad:

35. 1. - Un estuche transparente para medias, calcetines y prendas confeccionadas de poco volumen, que se distinga por la condición rígida y transparente de su caja y su tapa plana ajustada a la sección recta interior del prisma; por quedar esta tapa retenida a presión de dentro a fuera, contra los rebordes internos formados por un doble pliegue de los bordes superiores de las



40. facetas laterales del prisma; por presentar esta tapa dos orificios centrales con los cuales se ensarta un cordón suficientemente largo para rodear la caja, según la misma altura de sus facetas laterales y anudarse sobre la base inferior que forma el fondo del estuche y por
45. presentar la misma tapa dos escotaduras laterales dispuestas según una perpendicular a la línea de los orificios, para anudar el cordón a la tapa.

Sean cuales fueren las circunstancias que concurren con la esencialidad del Modelo de utilidad definido en la anterior reivindicación, cual objeto es:

50.

2. - "UN ESTUCHE TRANSPARENTE PARA MEDIAS, CALCETINES Y PRENDAS CONFECCIONADAS DE POCO VOLUMEN".

Consta la presente memoria de tres hojas foliadas, mecanografiadas por una sola cara y del dibujo unido a

55. la misma.

Barcelona, veintiuno de septiembre de mil novecientos cincuenta y seis.

P.A. de D. Luis Farré Montañá,

L. DURÁN
P. P.

58473

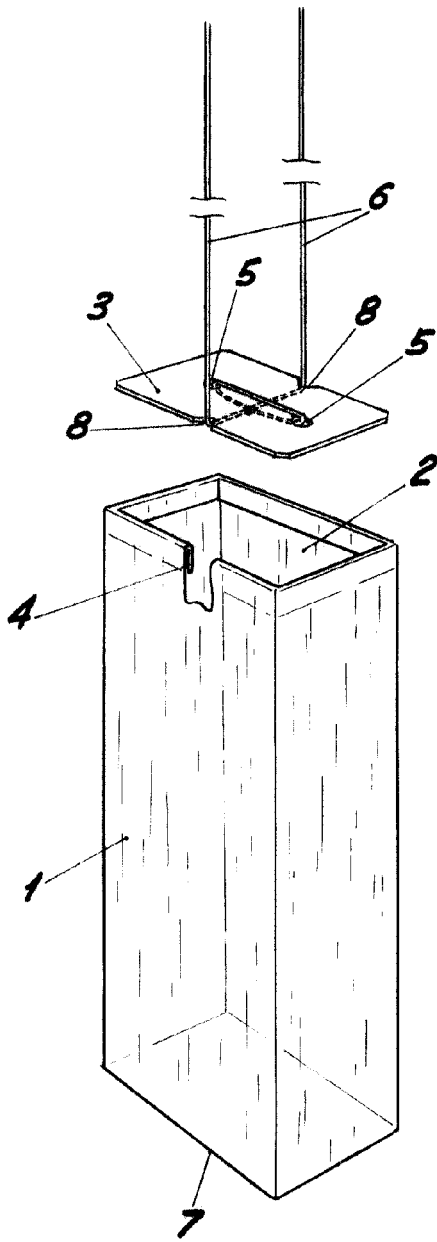

Fig. I

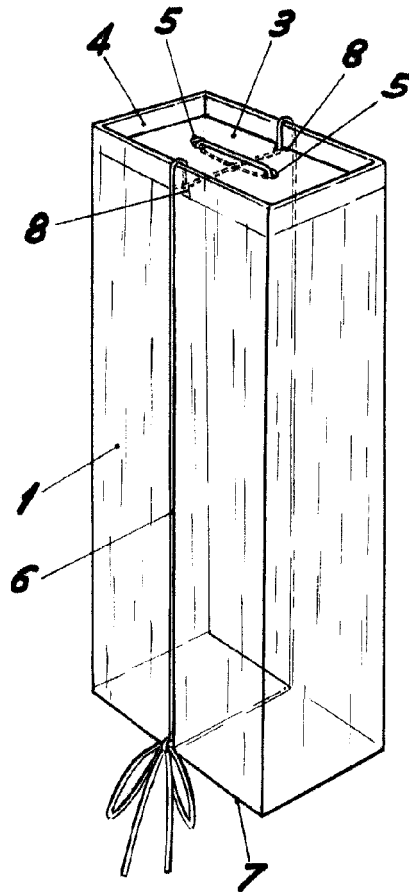

Fig. II

BARCELONA, 21 SEPTIEMBRE DE 1956

L. DURAN
P.P.

ESCALA VARIABLE