



•56430

MEMORIA DESCRIPTIVA

del MODELO DE UTILIDAD, por 20 años, solicitado a favor de Don Jaime R I E R A Fuster, de nacionalidad Española, residente en Barcelona, calle de San Magín número 25, por :
" UNA CARPETA TRANSPARENTE PARA PROTECCION DE DOCUMENTOS ".

El presente Modelo de Utilidad hace referencia a una carpeta para protección de documentos, indicada especialmente - para contener uno o más papeles relativos a un asunto determinado, los cuales quedan cubiertos y protegidos por unas láminas transparentes que sin necesidad de ponerles ningún letrero permiten ver inmediatamente el asunto de que se trata.

Está constituida dicha carpeta por dos láminas transparentes de plástico flexible o material análogo de forma rectangular y unidas por dos de sus lados o bien por una sola lámina transparente también rectangular doblada por la mitad y unida por los bordes de uno de sus lados de la forma y tamaño aproximado de una hoja de papel folio o tamaño superior.

Uno de los vértices de una de las caras de dicha carpeta se halla ligeramente redondeado, en tanto que el opuesto al



15 mismo se halla cortado a bisel para facilitar la separación de las dos tapas de la carpeta. Dicha carpeta podrá si así conviene estar unida por tres de sus lados quedando libre solamente uno de ellos por el cual a modo de bolsa se introducen los documentos a proteger.

20 En los dibujos de la hoja adjunta y a título de ejemplo, se representa un caso particular de realización práctica del Modelo de Utilidad objeto de la presente memoria, mostrando la figura 1, una vista de la carpeta con un documento en su interior y con una de sus tapas ligeramente levantada por su vértice libre, en tanto que la figura 2 muestra la carpeta cerrada.

30 Siguiendo los diseños vemos la carpeta constituida por una lámina de material plástico de forma rectangular, doblada por una línea -3- central que deja libres las caras -1- y -2- de la misma, las cuales quedan además unidas por el borde -4- dejando un hueco interior -5- en el que puede alojarse una o más hojas de papel o documentos -7- y obtener la unión del lado -4- mediante una costura termoplástica -6-. Uno de los vértices -9- de una de las caras -2- es ligeramente redondeado, en tanto que el vértice opuesto -8- se halla biselado para facilitar el manejo de la carpeta.

35 Tal como se ha indicado, se fabricará la carpeta con una lámina plástica transparente, variando sus dimensiones, forma y acabado y en general, cuantos detalles no alteren, cambien o modifiquen su esencialidad.

40

===== N O T A =====

Se reivindica como objeto de este Modelo de Utilidad:-

1º.-Una carpeta transparente para protección de documentos, esencialmente constituida por una lámina rectangular de mate

•56430



45 rial plástico doblada por su línea media y unidos uno de sus
bordes mediante costura termoplástica, quedando libres dos
de ellos que permiten la introducción en su interior del pa-
pel o documento a proteger.

2ª.-Una carpeta transparente para protección de documentos ,
50 según reivindicación anterior, caracterizada porqué uno de
los vértices libres se halla ligeramente redondeado en tanto-
que el otro es biselado para facilitar el manejo y la apertu-
ra de la carpeta.

3ª.- Una carpeta transparente para protección de documentos .
55 Consta la presente memoria descriptiva de tres hojas foliadas
56 y escritas por una sola cara.

Barcelona, 2 de Octubre de 1.956.

P. A.

M. LLORT

M. Llorca



Fig.1

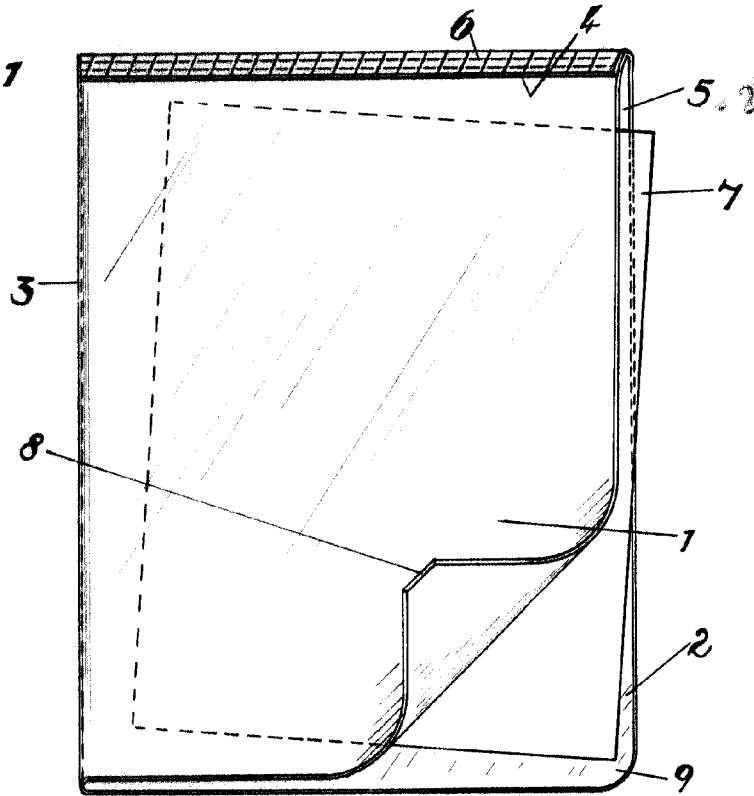
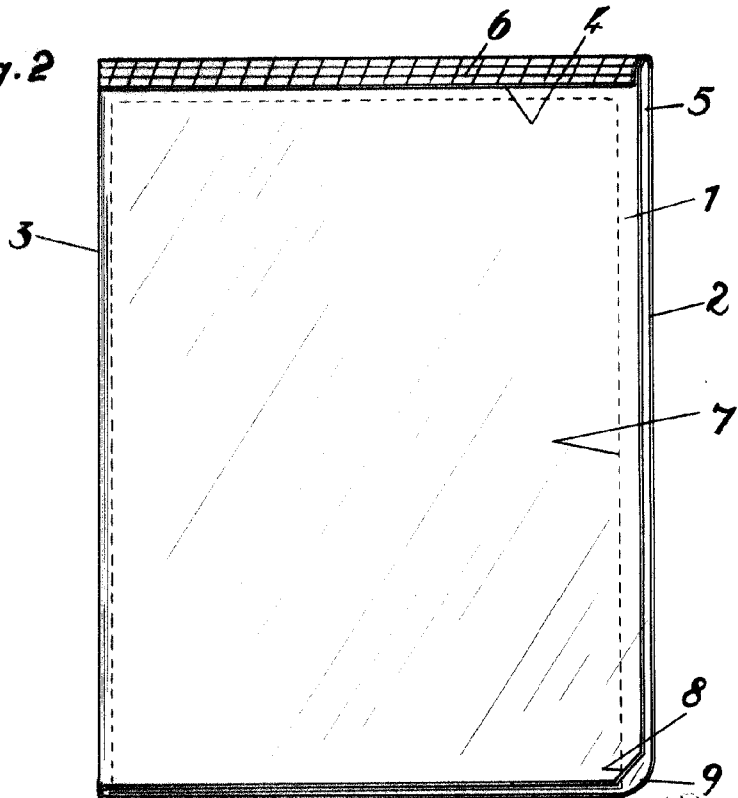

Fig.2



BARCELONA 2 DE Octubre DE 1956

M. LLOP

D. B. *[Signature]*

Escala variable.