



•56427

MEMORIA DESCRIPTIVA
=====

Correspondiente a un MODELO DE UTILIDAD, cuyo registro se solicita por veinte años.

A favor de

INDUSTRIAS DE OPTICA, S.A., de nacionalidad española.

Residente en BARCELONA.-Avda. Puerta del Angel, 40

por:

"NUEVO ESTUCHE PARA GAFAS"



56427

5.- El objeto sobre que recae la presente patente de modelo de utilidad viene a complementar todo lo conocido hasta ahora añadiendo innumerables ventajas sobre todo en lo que a su fabricación en serie se refiere y que según el enunciado expresa se trata de un "NUEVO ESTUCHE PARA GAFAS".

10.- Para dar mayor claridad a la exposición del objeto que nos ocupa nos referimos al plano adjunto en el que se representa una forma de realización práctica industrializable del mismo, si bien se hace necesario destacar que la presente exposición no tiene carácter limitativo alguno y si simplemente informativo, ya que caben, y son susceptibles, modificaciones de forma, tamaño y materiales constructivos que no pueden, en modo alguno, ser consideradas como constitutivas de alteración esencial justificativas de reivindicación independiente de lo que en este caso se declara.

15.- El citado plano representa:
Fig. 1ª.-Piezas componentes en plano de planta.
(1).-Pieza constitutiva del estuche sin plegar.
(2).-Trabilla de fijación.
20.- (3).-Taco de inmovilización de las gafas.
Fig. 2ª.-Vista frontal del estuche formado.
Fig. 3ª.-Sección transversal del estuche.

25.- El estuche que nos ocupa se caracteriza primordialmente porque no lleva ninguna costura ni pegado en ninguna de sus partes componentes y la constitución del mismo es la siguiente.

30.- Una pieza (1) figs. 1ª, 2ª y 3ª de forma y dimensiones previstas lleva practicadas unas aberturas alargadas (4) por las que pasa una trabilla (2) con orejetas (5) en sus extremos, los cuales una vez doblada la pieza (1) por su zona (6) encajan en las aberturas (7) que lleva también practicadas las citada pieza (1), formándose así el aloja-



56427

miento de las gafas.

35.- Para la debida inmovilización de las mismas, lleva la mencionada pieza un taco (3) figs. 1ª, 2ª y 3ª que va sujeto por el mismo macho del automático de cierre.

40.- Formado así el alojamiento de las gafas se efectúa el cierre del estuche doblando la pieza (1) por su zona (9) fig. 1ª quedando así el estuche totalmente cerrado y constituido según indica las figs. 2ª y 3ª en alzado frontal y sección transversal respectivamente.

45.- La gran sencillez de su constitución y fabricación, hace que este estuche, por su carencia total de costuras además, pueda fabricarse en serie con un gran ahorro de mano de obra y de pérdida de tiempo en operaciones complementarias, respecto a los conocidos hasta el presente, aprovechando además el material hasta el máximo ya que los pequeños recortes que pueden quedar de la troquelación de las piezas (1) y (2) fig. 1ª se aprovechan para la formación del taco de inmovilización (3) figs. 1ª, 2ª y 3ª que está constituido por varias capas del material empleado, aunque también pudiera serlo de cualquiera otro.

50.-

REIVINDICACIONES

55.- 1ª).-"NUEVO ESTUCHE PARA GAFAS" que se caracteriza por estar constituido por dos piezas sin costura ni pegado alguno, una mayor con cuatro aberturas, y taco de inmovilización de las gafas y una trabilla que pasa por las citadas aberturas para armar el estuche.

60.- 2ª).-"NUEVO ESTUCHE PARA GAFAS" que se caracteriza por que la trabilla de la anterior reivindicación lleva en sus extremos unas orejetas de encaje y fijación, en dos de las aberturas de la anterior reivindicación, formando al doblar-



56427.

se los laterales del estuche.

65.-

3ª).- "NUEVO ESTUCHE PARA GAFAS" que se caracteriza porque la pieza mayor de la reivindicación 1ª, se pliega por dos zonas, formando la inferior el alojamiento y la superior el cierre o tapa del estuche.

70.-

4ª).- "NUEVO ESTUCHE PARA GAFAS" que se caracteriza porque el taco de la 1ª reivindicación va sujeto por el macho de un automático sobre el cual cierra su hembra situada en la parte superior o cierre de la pieza mayor citada en la misma 1ª reivindicación.

5ª).- "NUEVO ESTUCHE PARA GAFAS".

La presente memoria descriptiva consta de cuatro hojas foliadas y mecanografiadas por una sola cara, componiendo un total de setenta y seis líneas, incluidas éstas.

Madrid, 4 de Octubre de 1.956.-

ANTONIO ESCOBAR
P. P.

56427

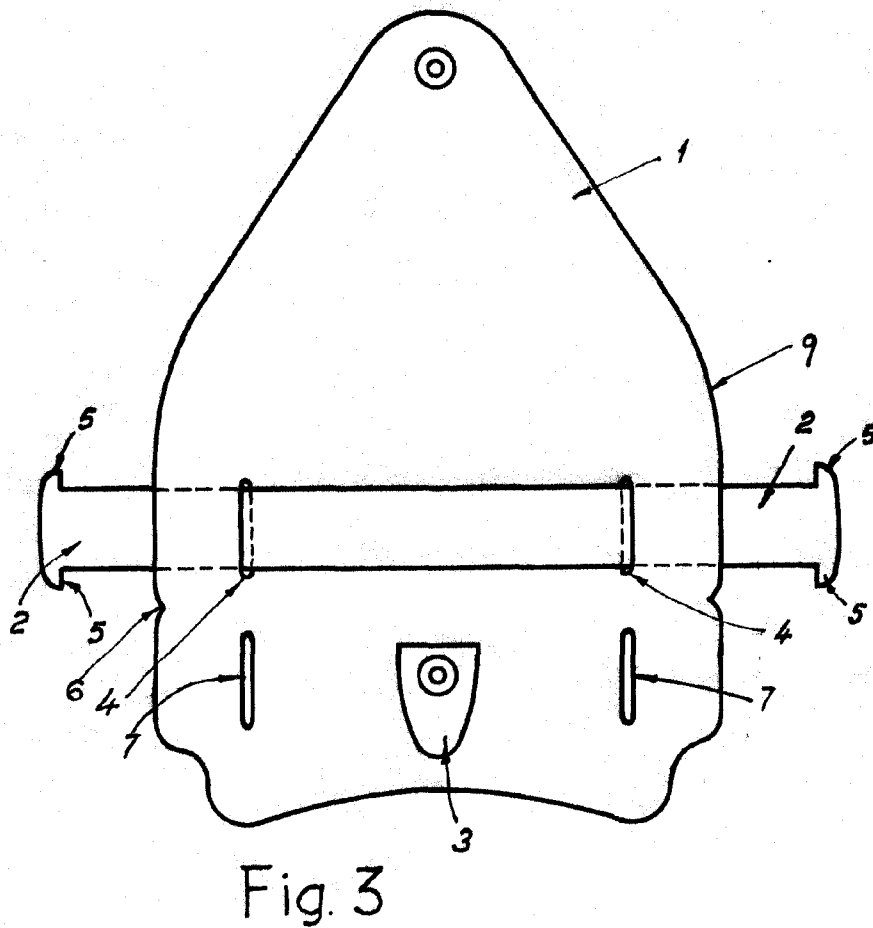
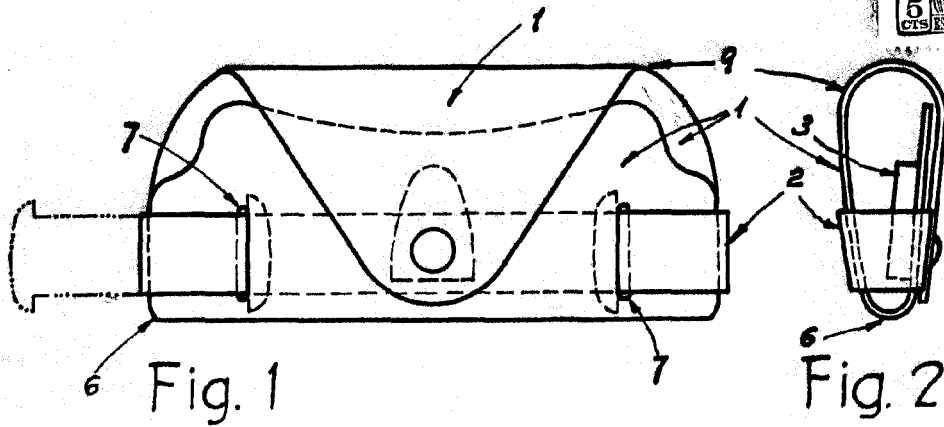

Madrid, 4 de octubre de 1956

ANTONIO ESCRIBA
S. A.

Escala variable