



•56425

M O D E L O
D E
U T I L I D A D

QUE POR 20 años, para España y sus Posesiones, se solicita como de la propiedad novedad de Don JOSE GARCIA PAREDERO, de nacionalidad española, domiciliado en Madrid, calle de San Valeriano num. 11, por "APARATO PERFECCIONADO PARA LA APLICACION DE PINTURAS AL OLEO Y TEMPLE PICADO"

-0-0-0-0-0-0-

MEMORIA DESCRIPTIVA.-

Conocido es el uso de las pinturas al óleo y temple en su acabado, vulgarmente denominado "en picado".

Las varias formas de conseguir dicha operación final son singularmente conocidas, pues datan ya de algún tiempo.

5 El útil, objeto del presente Modelo de Utilidad, está destinado a dicho fin, presentando la particularidad de ofrecer un medio eficaz y perfecto para desarrollar tal operación en óptimas condiciones, tanto de trabajo como en el resultante a conseguir.

10 Su descriptiva, ilustrada gráficamente, es como sigue: Consiste en un cuerpo, a base de una varilla o soporte (1), al que va acoplado un mango (2), cuya varilla, tomando una forma caprichosa y conveniente, por un recodo (3), finaliza en



15

línea recta a manera de eje (4), con un tope fijo (5) en su parte interior, y en su extremo una pequeña rosca (6). En este citado eje, formado propiamente desde el tope fijo aludido y el paso de rosca extremo, donde va comprendida una tuerca apropiada (11), lleva instalado un carrete (7), totalmente desmontable, en cuyos extremos, van provistos sendos terminales (9), y en su interior lleva incrustado cada uno un cojinete (10) en relación con el grosor del repetido eje, a fin de facilitar su continuado giro, y por tanto poder obtener un rápido y perfecto trabajo; última el conjunto, un cilindro de sustancia plástica, a base de una sola pieza que va embutido sobre el carrete giratorio (7).-

20

25

Se diferencia de los medios conocidos porque su conjunto, es un todo, desmontable, permitiendo una eficaz limpieza, y a su vez es susceptible de poder reponer independientemente, si fuera preciso, el accesorio que así convenga; porque la varilla que lo constituye, es de una sola pieza, y no precisa de refuerzo alguno para soportar el conjunto; porque los cojinetes de que consta, aparte de garantizar una nivelada y constante horizontal, permiten un rápido y suave giro; y, asimismo, porque la sustancia plástica que recubre el carrete giratorio, por estar formada a base de una sola pieza, no solo aporta la ventaja de ofrecer un largo período de duración, sino que además, el desarrollo del trabajo a realizar por su continuado y simple deslizamiento sobre la superficie a ultimar, es un todo perfecta.-

30

35

40

Descrita suficientemente la naturaleza de la invención, es obvio significar, que la misma, podrá llevarse a cabo, en los materiales y las dimensiones y formas que más interesen, siempre que ello no varíe la esencialidad expuesta, y a tal fin, son de señalar, las siguientes:

45

R E I V I N D I C A C I O N E S

1º.- "APARATO PERFECCIONADO PARA LA APLICACION DE PINTURAS AL OLEO y TEMPLE PICADO", caracterizado, por un soporte a manera base de una varilla, a la que va acoplada un aside-



50

ro, cuya varilla, tomando una forma conveniente por un recodo, finaliza en línea recta para constituirse en un eje, con un tope fijo en su parte interior, y, en su extremo, provista de un pequeño paso de rosca, para comprender una tuerca apropiada; en este eje, va instalado un cilindro o carrete, - desmontable en un todo, en cuyos extremos, van acoplados sendos terminales, y en su interior, llevan incrustados, cada uno, un cojinete, en relación con el grosor del repetido eje; sobre el carrete, va embutido un cilindro de sustancia plástica, formado de una sola pieza.-

55

2º.- "APARATO PERFECCIONADO PARA LA APLICACION DE PINTURAS AL OLEO Y TEMPLE PICADO".- - - - -

60

La presente memoria consta de tres hojas mecanografiadas por una sola cara, a las que se unen los planos reglamentarios.-

Madrid

4 OCT. 1956

CIRILO DIEZ GONZALEZ
P.P.

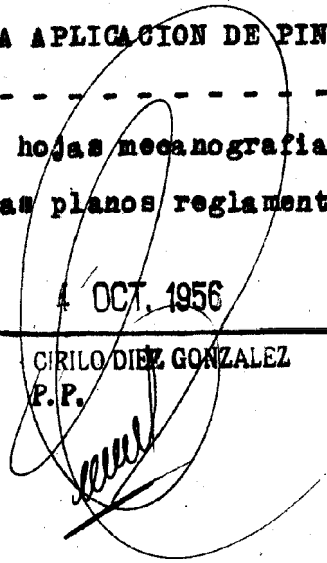



56425

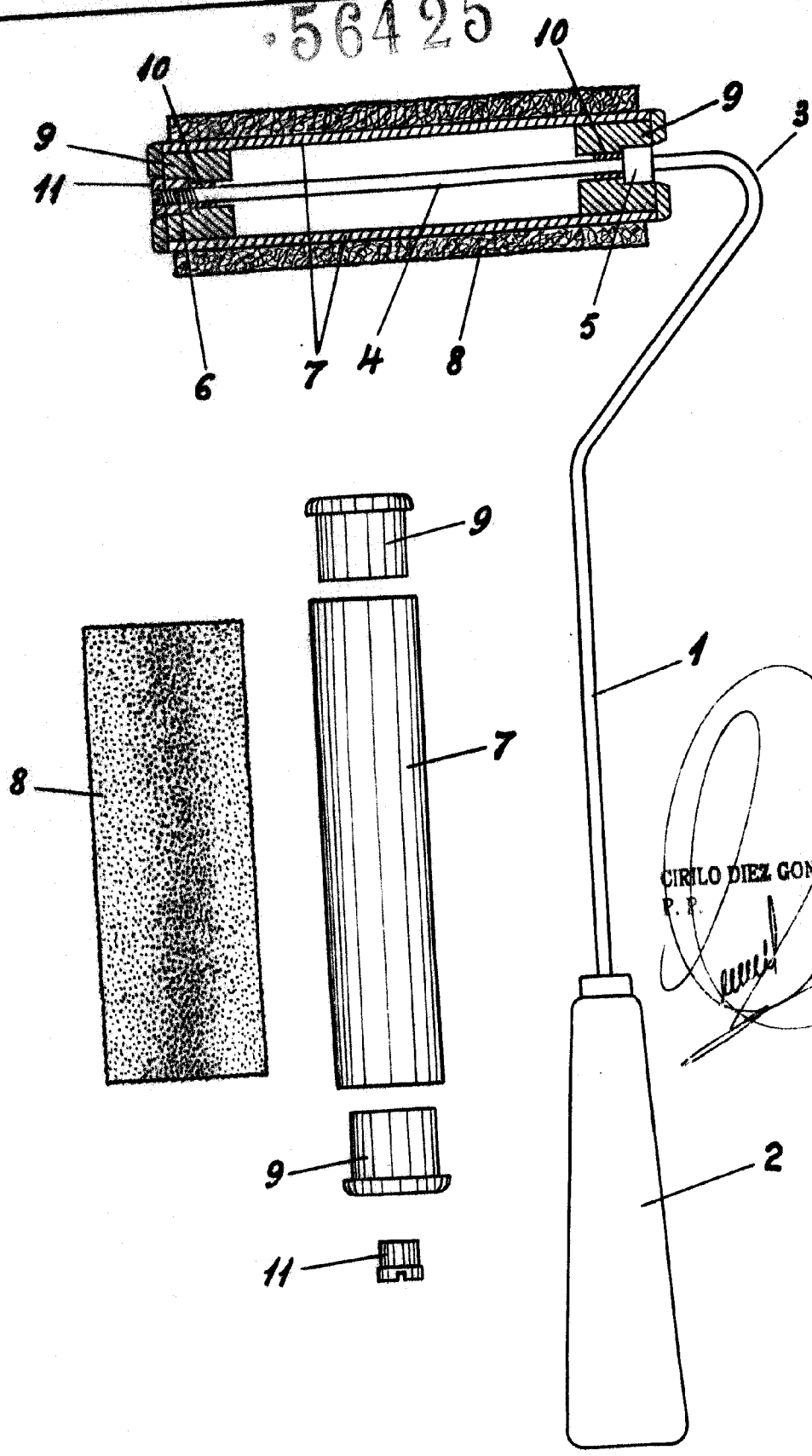

ESCALA VARIABLE
MADRID,