

563971

27 SET



MEMORIA DESCRIPTIVA

del MODELO DE UTILIDAD, por 20 años, solicitado a favor de Don Enrique CELADES Tiradó, de nacionalidad Española, residente en Barcelona, Av. de Jose Antonio numero 408, por :
" UN ENVASE PARA LENCERIA ".

El presente Modelo de Utilidad hace referencia a un envase para lencería, especialmente indicado para contener piezas de sábanas cuya presentación queda notablemente mejorada.

5 Simula este envase una caja de bombones provista de sus correspondientes cintas, las cuales en realidad están unidas unicamente a las esquinas de la tapa de la caja - sin abarcar el fondo de la misma.

10 Además y para aumentar el efecto de caja de bombones , la parte del envase correspondiente a la tapa se halla cubierta por un papel de celofana o cualquier otro tipo de papel transparente.

Esta caja, de acuerdo con los dibujos de la hoja adjunta, representa una vista en perspectiva y un corte trans -



15 versal, está constituida por una base plana de la que sobresalen las paredes en forma de prisma rectangular que quedan cubiertas por las de la tapa que se articula a una pestaña postiza complementaria de uno de los lados mayores de la misma.

20 La figural, muestra la caja en perspectiva y en ella vemos la tapa -1- que presenta dos cintas -2- y -3- dispuestas en las esquinas opuestas -4- y -5- de la tapa, afectando una de dichas cintas, la -2- la forma de un lazo.

25 En la figura 2, se muestra como la tapa -1- queda articulada a una de las paredes -6- de la parte fija de la caja que queda establecida sobre una base plana -7- de la que sobresalen las paredes -8- que constituyen el fondo de la misma.

30 Finalmente, una lámina de papel transparente -9-, completa el conjunto.

Variarían en la realización de este Modelo de Utilidad, cuantos detalles no alteren, cambien o modifiquen su esencialidad.

===== N O T A =====

35 Se reivindica como objeto de este Modelo de Utilidad:-
1º.- Un envase para lencería, que se caracteriza esencialmente por presentar en la parte superior del mismo o tapadera, unas cintas atravesadas diagonalmente en dos de sus ángulos, formando una de ellas una lazada, que simulan entre ambas una atadura, inexistente en la realidad, por
40 abrirse dicha tapa angularmente, apoyándose a modo de bi

56887, 278



sagra - en el borde común que posee con la base de la
caja.

2º.- Un envase para lencería.

- 45 Consta la presente memoria descriptiva de tres hojas
46 foliadas y escritas por una sola cara.

Barcelona, 27 de Septiembre de 1.956.

P. A.

M. LLORT

P. P.

Fig. 1

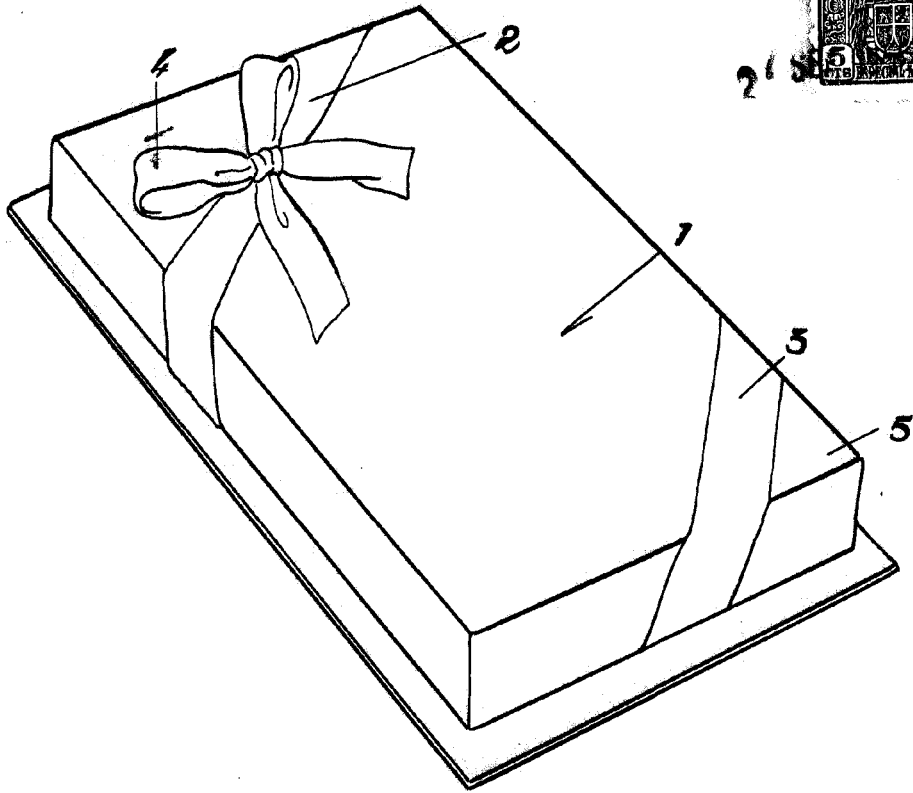
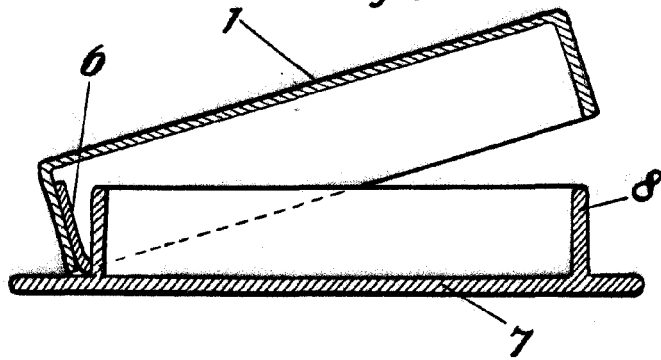

Fig. 2



BARCELONA 24 DE *Septiembre* DE 1956

M. LLORT

Y. Almona

Escala variable.