



56394

MODELO DE UTILIDAD

por 20 años

por "UN DISPOSITIVO PERFECCIONADO PARA GRADUAR LA POSICION DE LOS SOPORTES DE GUIA Y PRESION DE LOS MANGUITOS SUPERIORES DE LOS EQUIPOS DE ESTIRAJE DE LAS MAQUINAS DE HILAR", a favor de Estirajes Balmes, S.A., de nacionalidad española, domiciliada en Barcelona, Caspe, 26.

=====

MEMORIA DESCRIPTIVA

Hasta ahora la sujeción de los soportes de guía y presión de los manguitos flexibles superiores de los equipos de estiraje de las máquinas de hilar se ha resuelto por medio de unas escuadras vinculadas y en algún modo fijas a la bancada, las cuales sirven de guía a unas paletillas laterales previstas en el soporte de guía y presión; la posición del soporte se asegura por un tornillo pasador, roscado a uno de estos elementos y ensartado en una ranura prevista en el opuesto, lo que permite variar y graduar las posiciones deseadas.

56394

- 2 -



Ocurre con ello que para variar la posición del soporte, primero debe aflojarse el tornillo pasador, luego desplazar el soporte, finalmente, volver a atornillar; esto es largo y lento y aún más debiéndose hacer por cada lado del soporte; pero además esta graduación no resulta nunca exacta, por mucha práctica que se tenga y por mucho que sea el cuidado con que se realice, pues de hecho, el desplazamiento se efectúa a mano y a ojo y fácilmente, al atornillar, se pierde la posición que se escogió.

El dispositivo que ahora, por este Modelo, se describe, sobre ser más simple, es mucho más exacto.

Incluimos, al efecto y a título de ejemplo, unos dibujos para facilitar la descripción de las características del dispositivo que nos ocupa.

En el soporte -1- se prevén a ambos lados unas paletillas -2- planas y sensiblemente paralelas al soporte general, o bancada de la máquina. Unos simples tornillos -3- ensartados en los orificios -4- de cada paletilla -2- aseguran el apoyo del soporte -1-, sobre la bancada, y las tuercas -5- dispuestas por debajo de las aletas -2- fijan la posición relativa que se escoja para el soporte -1-.

Todo cuanto no afecte, altere, cambie o modifique la esencia del dispositivo descrito será variable a los efectos del actual Modelo.

N O T A.

Se reivindica como objeto de este registro por Modelo de utilidad:

1. - Un dispositivo perfeccionado para graduar la posición de los soportes de guía y presión de los manguitos supe-



- riores de los equipos de estiraje de las máquinas de hilar, caracterizado porque esencialmente queda integrado por un par de paletillas planas sensiblemente paralelas
45. al plano de la bancada, previstas en los extremos laterales del soporte de guía y presión del manguito de estiraje; un tornillo ensartado en un orificio central de cada paletilla y apoyado por su punta a la bancada; y una tuerca roscada a cada tornillo dispuesta por debajo
50. de cada paletilla permiten graduar exactamente la posición de todo el soporte respecto a la bancada.

Sean cuales fueren las circunstancias que concurren con la esencialidad del Modelo de utilidad definido en la anterior reivindicación, cual objeto es:

55. 2. - "UN DISPOSITIVO PERFECCIONADO PARA GRADUAR LA POSICION DE LOS SOPORTES DE GUIA Y PRESION DE LOS MANGUITOS SUPERIORES DE LOS EQUIPOS DE ESTIRAJE DE LAS MAQUINAS DE HILAR".

60. Consta la presente memoria de tres hojas foliadas, mecanografiadas por una sola cara y del dibujo unido a la misma.

Barcelona, diez y ocho de septiembre de mil novecientos cincuenta y seis.

P.A. de Estirajes Balmes, S.A.,

L. DURÁN
P. F.

ESTIRAJES BALMES, S.A.

HOJA ÚNICA

56394

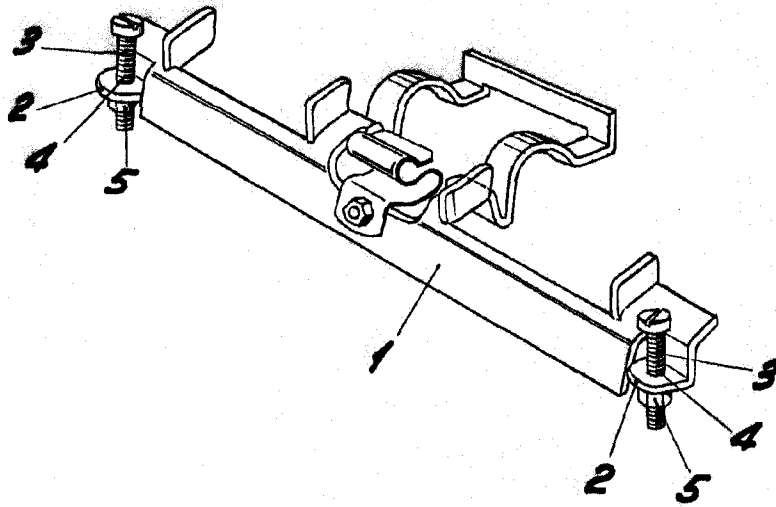

BARCELONA, 18 SEPTIEMBRE DE 1956

L. DURAN
P.F.

ESCALA VARIABLE