

•56357

M O D E L O  
D E  
U T I L I D A D

a favor de FABRICA DE ARTICULOS DE MATERIAL AISLANTE, S.-  
A., entidad española, domiciliada en Cornellá de Llobre-  
gat (Barcelona), calle Mártires de la Santa Cruzada, 125,  
por "CUBREMACETAS DECORATIVO".

- . -

MEMORIA DESCRIPTIVA

El cubremacetas decorativo objeto de la invención,  
constituye un singular aditivo para embellecer externamen-  
te las macetas. Sin embargo, frente a su utilidad puramen-  
te decorativa, que de por si sola ya constituye un motivo  
de originalidad, añade una finalidad práctica por cuanto  
5. se puede adaptar a macetas de todos los tamaños, bastando  
simplemente para ello utilizar una o más piezas de dicho  
cubremacetas decorativo y aún, si el caso lo requiere,  
fracciones de ellas con solo recortarlas a la medida de-  
10. seada.

• 563571

22 SEP.



5. En cuanto a su forma, en posición extendida es la de un sector de corona circular, adaptándose de este modo a la de tronco de cono que presentan las macetas, y precisamente para que se adapte perfectamente a estas, se fabrica con materiales flexibles (plástico, etc.)

10. Acerca de la presentación artística, se adopta la simulación de un enrejado o valla, formada por tiras radiales combinadas con otras en forma de arcos, imitando a escala las vallas adoptadas en la delimitación de algunos jardines. Esta presentación, como más adelante se verá, permite al propio tiempo simplificar extraordinariamente el sistema de sujeción.

15. En la intersección de las tiras en forma de arco con las tiras radiales existen unos orificios, excepción hecha de las intersecciones correspondientes a una de las dos tiras radiales extremas del cubremacetas decorativo, y cuya tira en su lugar presenta unos pivotes ajustables a los orificios. De este modo se simplifica el acople a la maceta que se logra mediante la unión de la mencionada tira extrema de los pivotes con cualquiera otra de las perforaciones, dependiendo ello de las dimensiones de la maceta de referencia.

20. Para una mayor comprensión de lo anterior se adjunta a la presente memoria descriptiva y a título exclusivo de ejemplo, un dibujo en el que se representa un cubremacetas decorativo adaptado a las características indicadas.

25. En dicho dibujo, la figura 1 representa un esquema del cubremacetas decorativo en posición extendida. La fi-

• 56357

22 SEP 6



Figura 2 es una vista en perspectiva del mismo cubremacetas decorativo adaptado a una maceta. Y finalmente la figura 3 corresponde a una sección diametral de la figura anterior.

5. El cubremacetas decorativo está constituido por las tiras en forma de arco (1- entrecruzadas con las tiras radiales -2-, en cuyas intersecciones están situados los orificios -3-, excepto en las de la tira radial -5-, que en lugar de orificios presentan unos pivotes salientes -4-, mediante los cuales, dicha tira radial -5- se puede ajustar a otra cualquiera de las tiras radiales -2-, permitiéndose de esta manera un fácil y perfecto acople con la maceta -6-.

15. Con el cubremacetas decorativo se añade a la proverbial belleza de las plantas una nota de alegre vistosidad. Sin embargo, no termina aquí la utilidad de dicho elemento, ya que teniendo en cuenta que se fabrica con materias flexibles y que además envuelve por completo a la maceta, queda esta preservada de posibles roturas debidas a golpes. A estas irrefutables ventajas debe añadirse la de su uso alternativo para distintas macetas, sea cual fuere su tamaño, ventaja que es tan apreciable o más que las anteriores.

20. En cuanto a los materiales como los colores a emplear en la fabricación del cubremacetas decorativo, se entenderá que no son objeto de reivindicación.



22 SEP

N O T A 56357

Se reivindica como objeto del presente modelo de utilidad:-

5. 1. Cubremacetas decorativo, que se caracteriza esencialmente por estar constituido por una pieza de material flexible en forma de sector de corona circular taladrada, dando lugar a una pluralidad de tiras radiales unidas entre sí por otras tiras en forma de arcos y en número indeterminado, presentando en las intersecciones de ambas, unos orificios, excepto en una de las dos tiras radiales extremas, la cual presenta unos pequeños pivotes salientes de medida apropiada para encajar en los indicados orificios.

2. Cubremacetas decorativo.

15. La presente memoria consta de cuatro hojas foliadas, escritas a máquina por una sola cara.

Barcelona, a 22 de septiembre de 1956.

FABRICA DE ARTICULOS DE  
MATERIAL AISLANTE, S. A.

P. S.



FÁBRICA DE ARTÍCULOS DE MATERIAL AISLANTE.

Stora Arvida

FIG. 1

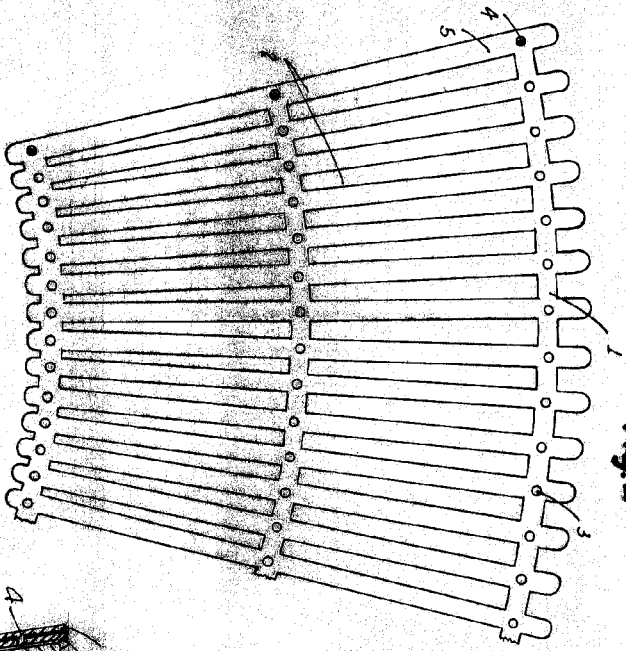

• 56357

FIG. 2

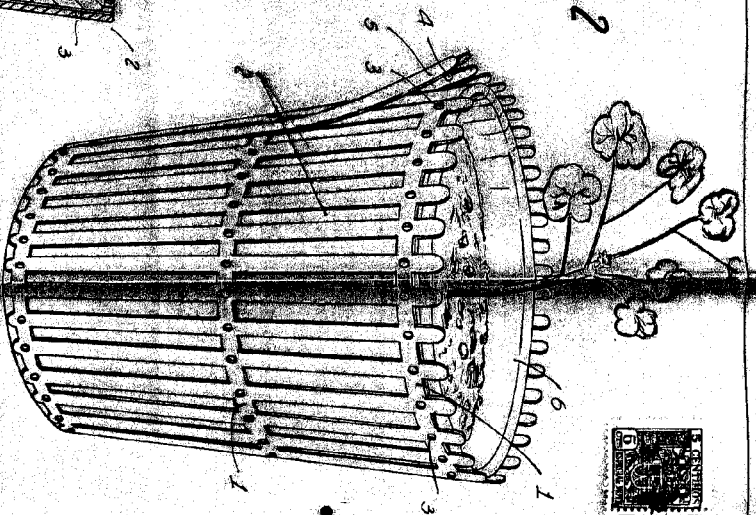

• 56357

FIG. 3

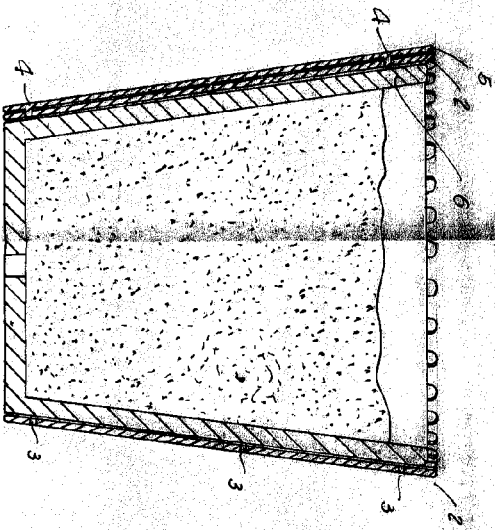

Barcelona, 25 de Setembre 1956  
 Fabbrica de Articulos de Material Aislante, S. A.  
 P. A.

