

56348



MODELO DE UTILIDAD

por 20 años

por "UN ESTUCHE DE FANTASIA", a favor de D. Luis Farré Montañá, de nacionalidad española, domiciliado en Tarra sa (Barcelona), Irineo, 3.

=====

MEMORIA DESCRIPTIVA

Se describe en este Modelo de utilidad un estuche de fantasía, que se compone de una caja, con reborde en la boca de entrada, una tapa con pestañas apropiadas para enlazar con el mencionado reborde, y un asa de forma variable, que se aplica al estuche enlazándola como la tapa y con el reborde de la caja.

Como ejemplo, se adjuntan unos dibujos de estos estuches en los que se muestra el conjunto de los componentes, en la fig. I, apareciendo la caja parcialmente cor-



10 tada para mostrar la organización del reborde y el mismo
estuche montado, en la fig. II.

La caja -1- es de estructura laminar y tiene el
borde -2- doblado y rebatido dos veces sobre sí mismo.

15 La tapa -3- tiene unas pestañas -4- en sus aris-
tas, de las cuales, por lo menos dos tienen una segunda
pestaña -5- con objeto de fijar la propia tapa al solapar-
se en el reborde -2-.

20 Finalmente, el asa -6- no es más que una tira
con doblados caprichosos, cuyos extremos -7- están dobla-
dos sobre sí mismos a fin de que también se puedan solapar
en el reborde -2-, tal como queda indicado en la fig. II.

Todo cuanto no afecte, altere, cambie o modifi-
que la esencia del estuche descrito, será variable a los
efectos del actual Modelo.

25 N O T A .

Se reivindica como objeto de este registro por
Modelo de utilidad:

30 1 - Un estuche de fantasía, caracterizado porque siendo
todos los componentes de estructura laminar, consta de una
caja con el borde doblado y rebatido exteriormente dos ve-
ces sobre sí mismo, de una tapa con pestañas en sus aris-
tas, de las cuales por lo menos dos tienen una segunda pes-
taña apropiada para solaparse sobre el reborde de la caja,
y de un asa constituida por una tira de forma caprichosa
35 que fundamentalmente tiene sus extremos doblados y abati-
dos sobre la cara interior, aptos para solaparse en el
propio reborde de la caja.

Sean cuales fueren las circunstancias que con-
curran en la esencialidad del Modelo de utilidad defini-

- 3 - • 56348 •



40 do en la anterior reivindicación, cual objeto es:
2 - "UN ESTUCHE DE FANTASIA".

Consta la presente memoria de tres hojas foliadas, mecanografiadas por una sola cara y del dibujo adjunto.

45 Barcelona, catorce de septiembre de mil novecientos cincuenta y seis.

P.A. de D. Luis Farré Montañá,

L. DURÁN
P. F.



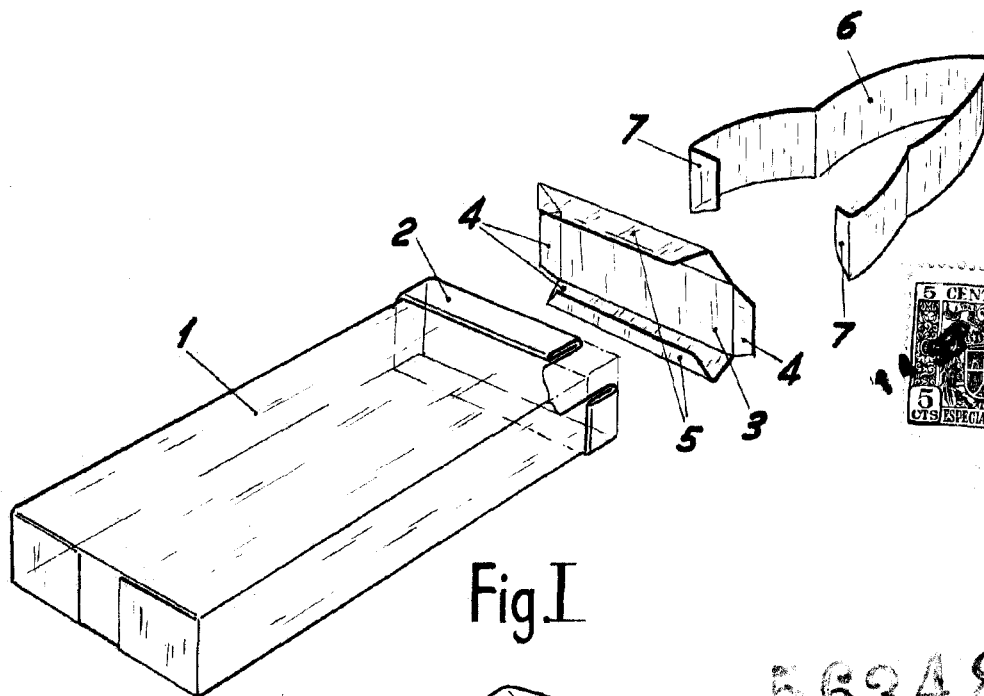

Fig. I

56348

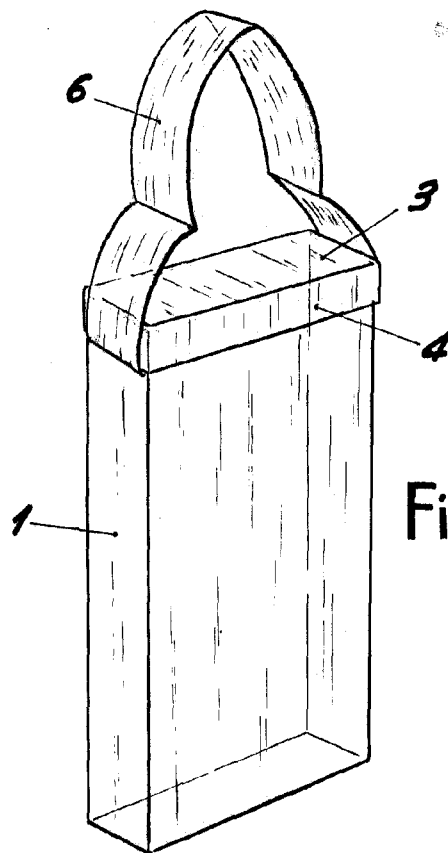

Fig. II

BARCELONA, 14 SEPTIEMBRE DE 1956

L. DURAN

P.P.

ESCALA VARIABLE