



•56344

MEMORIA DESCRIPTIVA

que se acompaña a

la solicitud de

un MODELO DE UTILIDAD por VEINTE AÑOS en ESPAÑA

a favor de

DINO CALZA, de nacionalidad italiana, residente
en Vía Fiechi, 44, Génova,

p o r

"SURTIDOR DE CARBURANTE PARA VEHICULOS MOTORIZADOS,
DOTADO DE GRAN VISIBILIDAD DURANTE LA NOCHE".

Inventor: EL Solicitante.

%%E%C%%



La presente invención tiene por objeto un surtidor de bencina al que se ha conferido una visibilidad nocturna particularmente eficaz, haciéndolo perceptible y destacándolo aun a distancias muy considerables.

5 Los surtidores actualmente en uso están esencialmente constituidos por una columna cuyo cuerpo está revestido de láminas metálicas; la parte luminosa de estos surtidores reside en el cuadro que presenta la diversa señalización de la cantidad distribuida, el precio por unidad y el coste de la misma.

10 Esta parte luminosa tiene, por consiguiente, una función propia, destinada principalmente al operador o su ayudante, que se encuentra ya en las proximidades del surtidor, pero no cumple sino muy imperfectamente la función de señalar la presencia de éste desde lejos, y no es, pues, útil para la fácil
15 visión desde una cierta distancia de la marca o de otra indicación que establece quien sea el productor o el ^{vendedor} de la bencina y cual la marca del carburante.

La finalidad de la invención es realizar un surtidor de bencina capaz de dar todas estas indicaciones, visibles aún
20 desde lejos, y a tal fin éste se ha provisto de una envoltura externa que presenta una luminosidad propia, que se extiende en toda su longitud. Ello se obtiene mediante paredes de material translúcido dentro de las cuales se ha dispuesto un generador luminoso capaz de iluminar todo el material exterior, el
25 cual es también susceptible de llevar coloración translúcida u otras indicaciones fuertemente visibles a gran distancia.

Para mayor claridad de la descripción anterior, se hace referencia a continuación a una forma de realización ejemplificativa del invento, ilustrada esquemáticamente en el dibujo
30 adjunto, que muestra una vista del mismo en perspectiva.

5034 428 SEP.



35

El surtidor representado comprende un armazón 1, en el interior del cual se contienen los aparatos usuales, y que encuadra sobre el lado o lados adecuados, un panel 2 de material translúcido, tal como por ejemplo material sintético en planchas de naturaleza apropiada, o cristal opalino. Dentro de este panel, en el recinto interior se ha dispuesto un generador luminoso que en el dibujo que como ejemplo se adjunta, se indica con el tubo luminoso 3.

REIVINDICACIONES

40

1ª.- SURTIDOR DE CARBURANTE PARA VEHICULOS MOTORIZADOS, DOTADO DE GRAN VISIBILIDAD DURANTE LA NOCHE, caracterizado esencialmente porque se destaca y constituye una señal de modo visible a gran distancia en la oscuridad, estando provisto de un envoltura externa, dotada de luminosidad propia, que cubre toda su superficie.

45

2ª.- SURTIDOR DE CARBURANTE PARA VEHICULOS MOTORIZADOS, DOTADO DE GRAN VISIBILIDAD DURANTE LA NOCHE, según reivindicación 1ª, caracterizado porque está provisto de una superficie externa de material translúcido, dentro de la cual se ha dispuesto medios propios para iluminar toda la superficie referida.

50

3ª.- SURTIDOR DE CARBURANTE PARA VEHICULOS MOTORIZADOS, DOTADO DE GRAN VISIBILIDAD DURANTE LA NOCHE, caracterizado, según reivindicaciones anteriores, porque posee señalización colorante translúcida aplicada a dicha superficie.

55

4ª.- Se reivindica, por último, como objeto sobre el que ha de recaer el Modelo de Utilidad que se solicita: "SURTIDOR DE CARBURANTE PARA VEHICULOS MOTORIZADOS, DOTADO DE GRAN VISIBILIDAD".

60

Todo conforme queda descrito en la memoria expuesta, que consta de tres páginas escritas a máquina y dibujos adjun-

- 4 56344

28 SEP.



tos.

Madrid, 28 septiembre 1956

ALFONSO UNGRIA

Alfonso



28 SEP

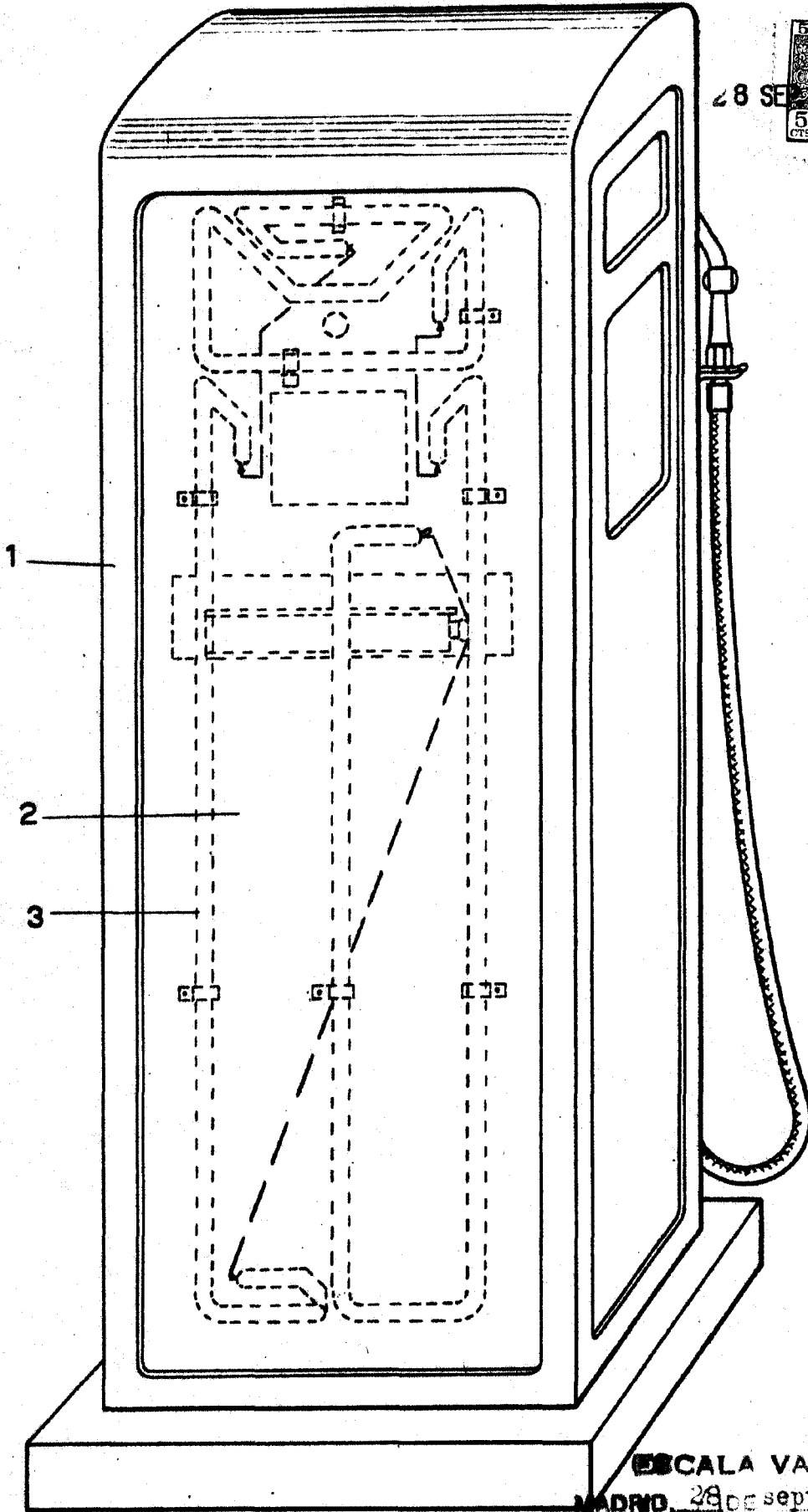

ESCALA VARIABLE

MADRID, 28 de septiembre de 1956

ALONSO UNGRIA

[Handwritten signature]