

508
563 36



MEMORIA DESCRIPTIVA
DE UNA PATENTE DE MODELO DE UTILIDAD POR VEINTE AÑOS EN ESPAÑA
A FAVOR DE DON PEDRO PEREZ MARTINEZ, DE NACIONALIDAD ESPAÑOLA
RESIDENTE EN BARCELONA, Matanzas 28.

sobre:

"UN JUGUETE SONORO CON MOVIMIENTO".



56336

- El presente modelo hace referencia a un nuevo juguete sonoro con movimiento, destinado a pasatiempo infantil, constituido por un pito o flauta cuya expansión o salida de aire, es aprovechado para accionar un
- 5.- molinillo, situado en la boca del mismo.
- Se trata de un juguete que además de su finalidad sonora, se completa con otros atractivos o adornos como son el molinillo giratorio y una figura decorativa que completa el punto de unión de las dos cubiertas
- 10.- del sector donde se aloja el sonador o pito.
- Se acompaña una representación del mismo en la hoja gráfica donde a título de ejemplo se representa en perspectiva y en su totalidad en la Fig. 2ª., y otro esquema en la Fig. 1ª., que facilitan su descripción.
- 15.- Según los diseños vemos que consta de un cuerpo cilíndrico rectilíneo integrado por dos mitades (1 y 2) empalmadas por doble manguito central (3 y 3') en cuyo interior se aloja, una pieza de madera horadada en cónico (4) la cual actúa de concentrador del aire recibida por el suplado que se recibe en la boca (5) del pito.
- 20.- En el extremo opuesto de la mitad (2) y en su boca de salida, existen dos bridas salientes (6) entre cuyos vértices extremos, se instala el eje de una
- 25.- rueda o molinillo de ocho aspas (7) capaz de girar libremente, bajo el impulso del aire que sigue en curso que se señala por flechas, en la Fig. 1ª.
- 30.- En el punto de unión de las dos mitades (1 y 2) y sobre los manguitos correspondientes, se implanta una figura decorativa (8) que al solidarizarse con la superficie exterior de los rebordes de ambas piezas establece un medio de unión transitorio. En el ejemplo

56336

-3-



dibujado, dicha figura adopta la representación de un mono, con las dos patas delanteras en una de las piezas y las otras dos en la otra pieza posterior.

- 5.- El juguete descrito se fabricará en materiales plásticos de colores vivos y variados, en tamaño y calibre, también variables, así como todos los detalles de decoración en general, sin que por ello se altere ni modifique la esencialidad del modelo.

NOTA

- 10.- En resumen, la presente solicitud de Modelo de Utilidad recaerá sobre las siguientes reivindicaciones:

- 1a.- Un juguete sonoro con movimiento, que se caracteriza por estar constituido por un tubo cilíndrico compuesto de dos mitades o partes empalmadas por un manguito en cuyo interior se situa una pieza de madera cilíndrica con una perforación central de trazado cónico, que además de producir la soneridad apropiada concentra y encauza la columna de aire recibida sobre un punto constante que corresponde al plano inclinado de cada una de las
- 15.-
- 20.- aspas de un molinillo, cuyo núcleo central se halla calado libremente en un eje sostenido por dos bridas que sobresalen de la boca delantera de la flauta formada por el conducto cilíndrico.

- 2a.- Un juguete, según la reivindicación anterior caracterizado porque sobre los dos rebordes de las
- 25.- dos mitades que constituyen el manguito de cobertura del pito inferior, se establece un objeto o figura decorativa, reproduciendo una figurilla cualquiera, en forma que sirva de mejor enlace o unión de dichos manguitos.

- 3a.- UN JUGUETE SONORO CON MOVIMIENTO.
- 30.-

Según se describe en la presente memoria que consta de ~~cuatro~~ hojas escritas a máquina por una sola cara

• 56336 -4



y dibujos.

Madrid a 27 de septiembre de 1956

~~MA~~



107

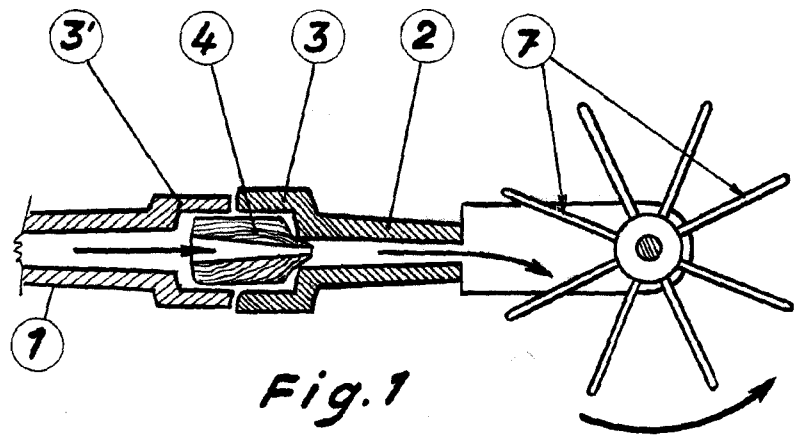

Fig. 1

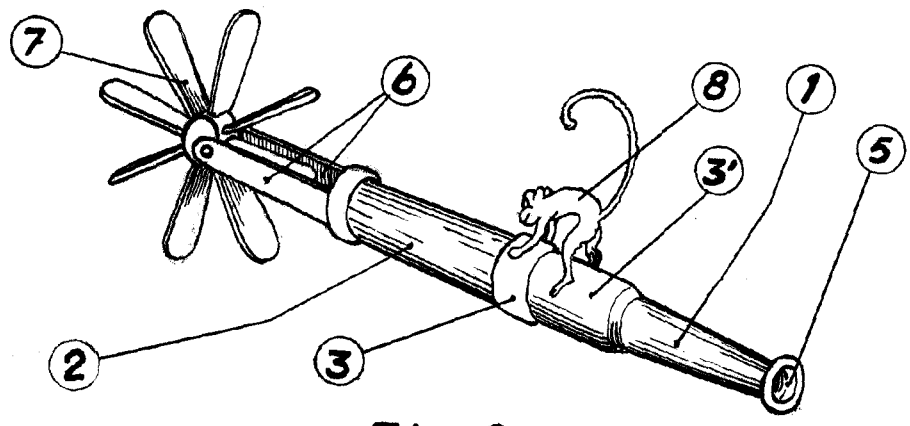

Fig. 2

56336

Escala variable

27 SEP 1907
[Signature]