



PATENTE
DE
REGISTRO DE MODELO DE UTILIDAD

por "Un bigudí perfeccionado" - - - - -
a favor de Don Pedro PRUNA OGERANS, de nacionalidad espa-
ñola, domiciliado en BARCELONA, Plaza Real, 3, principal.

- - - - -

MEMORIA DESCRIPTIVA

La presente memoria descriptiva corresponde a una pa-
tente de registro de un modelo de utilidad por un nuevo ti-
po de bigudí perfeccionado que presenta sobre los demás ti-
pos de tal instrumento rizador del cabello, hasta ahora cono-
cidos, las ventajas que en el curso de la descripción quedan
5 de manifiesto.

Es evidente que una de las condiciones que han de pre-
sentar los bigudís, para realizar lo más uniformemente posi-
ble su acción sobre el cabello, en ellos enrollado, es la
10 de que el mismo quede lo más posiblemente extendido a lo
largo del núcleo de enrollamiento para que no se produzcan
acumulaciones irregulares del cabello enrollado.

Este repartimiento del cabello es precisamente lo que



como utilidad principal permite obtener el nuevo bigudí que se registra como modelo de utilidad gracias a la constitución especial que presenta, de la cual es característica esencial el hecho de que el núcleo de enrollamiento está

5 dotado de pequeñas puas o espigas alineadas, en mayor o menor número, en dos filas opuestas entre las cuales queda el cabello distribuido en fajas fraccionarias de enrollamiento, estando además con preferencia dotado dicho núcleo que como es natural será generalmente cilíndrico, de un entrante

10 longitudinal con un borde dentado, para el alojamiento del cabello y de una tira elástica que va de un extremo al otro del núcleo con posibilidad de quedar abrochada a las mismas y aprisionar el cabello en dicho entrante con borde aserrado, y de ser desbrochada para soltar el propio

15 cabello cuando se considera que debe terminar la actuación del instrumento.

La descripción de un caso de ejecución práctica del modelo, representado solamente a título de ejemplo en el dibujo adjunto, permitirá hacerse perfecto cargo de cual es la

20 estructuración esencial y característica del nuevo bigudí.

En la figura 1 del dibujo se ve el bigudí dado como ejemplo con la tira elástica sujetadora del cabello desbrochada del mismo por un extremo. En la figura 2 se ve el mismo bigudí de la figura 1, en vista ortogonal con la de

25 tal figura 1, y en la figura 3 se representa el mismo en sección por A-A de la figura 1.

Como queda plenamente demostrado en el dibujo, el bigudí está constituido por un cuerpo cilíndrico 1 que



5 presenta un entrante longitudinal 2 que tiene un borde 3 dentellado; unas púas 4 que forman dos alineaciones en correspondencia con generatrices opuestas separadas 45 grados de la línea media de dicho entrante; unas perforaciones 5 que sirven para el paso del aire a través del núcleo, y dos botones de extremo 6, en los cuales pueden enroscarse
senos ojales como el 7 establecidos en los extremos de una tira elástica 8 de sujeción al bigudí del cabello, que sea en él enrollado.

10 Como se comprende al enrollar el cabello en el bigudí se repartirá el mismo entre las púas 4 lo más uniformemente posible para que resulte también uniforme la acción rizadoradora. Los orificios 5 permiten la refrigeración del enrollamiento al pasar el aire por ellos.

15 Como es natural podrán ser variables sin que se altere por la variación la esencialidad del modelo las formas, dimensiones y proporciones que presenten los bigudís fabricados en cada caso particular de ejecución del propio modelo, los materiales de que se fabricarán cuando se emplearán con preferencia los denominados industrialmente plásticos; los métodos y prácticas manuales o mecánicas de fabricación, el número de púas repartidoras que se empleen en cada fila establecida, así como el número y situación de estas filas en cada bigudí, y cuantas otras circunstancias
20 por ser, como las que acaban de mencionarse expresamente, de carácter secundario accidental o accesorio respecto a la esencialidad del modelo sean susceptibles de sufrir variación sin alterar sensiblemente tal esencialidad.



N O T A

Por la patente de registro de modelo de utilidad a que se refiere la presente memoria descriptiva se REIVINDICA la propiedad y la explotación exclusiva de:

5 1.- Un bigudí perfeccionado, esencialmente caracterizado por el hecho de que el núcleo de arrollamiento está dotado de pequeñas púas o espigas alineadas, en mayor o menor número, en dos filas opuestas entre las cuales queda el cabello distribuido en fajas fraccionarias de arrollamiento, estando además, con preferencia, dotado dicho núcleo que como
10 es natural será generalmente cilíndrico, de un entrante longitudinal, con un borde dentado, para el alojamiento del cabello y de una tira elástica que va de un extremo al otro del núcleo con posibilidad de quedar abrochada a los mismos y aprisionar el cabello en dicho entrante con borde serrado y
15 de ser desabrochada para soltar el propio cabello cuando se considere que debe terminar la actuación del instrumento.

2.- "Un bigudí perfeccionado".

Consta la presente memoria de cuatro hojas foliadas, escritas por una sola cara.

Barcelona, 20 de Septiembre de 1956.

P. D. de Don Pedro PRUNA OCHERANS,



FIG.1

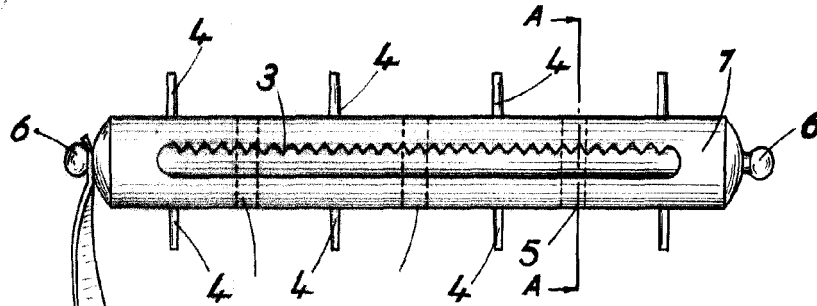
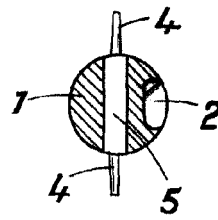
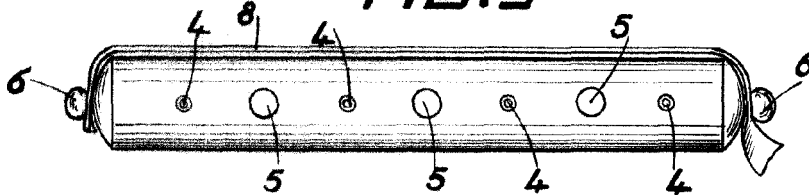

FIG.2



56325

FIG.3



RECEIVED