

563 16

26

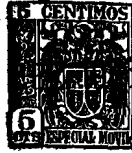

M O D E L O  
D E  
U T I L I D A D

para "TAPADERA PERFECCIONADA", a favor de "S.A. INDUSTRIAS DEL ALUMINIO", domiciliada en BARCELONA, calle Bergadá, nº 30-40.

. = .

MEMORIA DESCRIPTIVA

El presente modelo de utilidad se refiere a una tapadera perfeccionada, particularmente para utensilios de cocina, la cual se caracteriza porque comprende una pieza a modo de corona circular, escalonada para adaptarse a diversos diámetros de recipientes, y una lámina de material transparente fijada a dicha corona de modo que cierra su espacio central, presentando dicha corona una pieza diametral a la que está fijada el asa de la tapa.

Para facilitar la explicación, se acompaña a la presente memoria una lámina de dibujos en los que se ha representado una rea

• 563 16

26 S



lización que se cita a título de ejemplo no limitativo, en sección diametral parcial.

5. El ejemplo representado en el dibujo está constituido por una pieza de chapa de aluminio 10 cortada a modo de corona circular con su borde externo 11, rebordeado para darle rigidez y provista de una serie de escalones concéntricos 12 dispuestos de modo convencional para permitir la adaptación de la corona a diversos tamaños de recipientes.

10. Sobre la parte plana de uno de los escalones 11 está fijada mediante los remaches 13 una pletina 14 que se extiende diametralmente y está fijada de la misma manera en el lado no representado de la tapa. La parte central de esta pletina lleva fijada un asa convencional 15 mediante los remaches 16, si bien se puede utilizar más de un asa y colocarlas en otras posiciones distintas de la ilustrada.

15. El borde interior de la corona presenta un pliegue de 180° 17 sobresaliente hacia el centro de aquélla, continuando luego en una porción cilíndrica 18 de modo que se constituye un alojamiento en el que es recibida una lámina de cristal templado 19 para hacer visible el interior del recipiente sin necesidad de destaparlo. La lámina está retenida en posición por el borde remachado 20.

20. El modelo, en su esencialidad, puede ser desarrollado en otras variantes que difieran en detalle de las indicadas y a las cuales alcanzará igualmente la protección que se recaba. Podrá, 25. pués, ser construído en cualquier forma y tamaño, con los materiales más adecuados, por quedar todo ello comprendido en el espíritu de las reivindicaciones.

• 563 16  
N O T A

26 S



Descrito el objeto y utilidad del modelo, lo que se declara no practicado ni divulgado en España, comprende las siguientes reivindicaciones:

5. 1. Tapadera perfeccionada, caracterizada porque consiste en una pieza a modo de corona circular escalonada para permitir su adaptación a diversos diámetros de recipientes, y una lámina de material transparente fijada a los bordes de la abertura central de la corona, cuya corona lleva fijada una pieza que atraviesa la citada abertura y sirve de soporte para el asa de la tapa.

10. 2. Tapadera según la reivindicación 1, caracterizada porque la lámina transparente está enchufada en un alojamiento formado por un pliegue de 180° en el borde interior de la corona, y una porción cilíndrica formada a continuación de dicho pliegue, terminada esta porción en un reborde interior que sujeta la lámina.

20. 3. Tapadera perfeccionada.  
Según se describe y reivindica en la presente memoria descriptiva, que consta de tres hojas, foliadas y escritas a máquina por una sola cara, acompañadas de una lámina de dibujos.

Madrid, a 26 SEP. 1956

S.A. INDUSTRIAS DEL ALUMINIO.

p.a.

JAIME ISERN MIRALLES  
P. P.

0/ad.

563 16

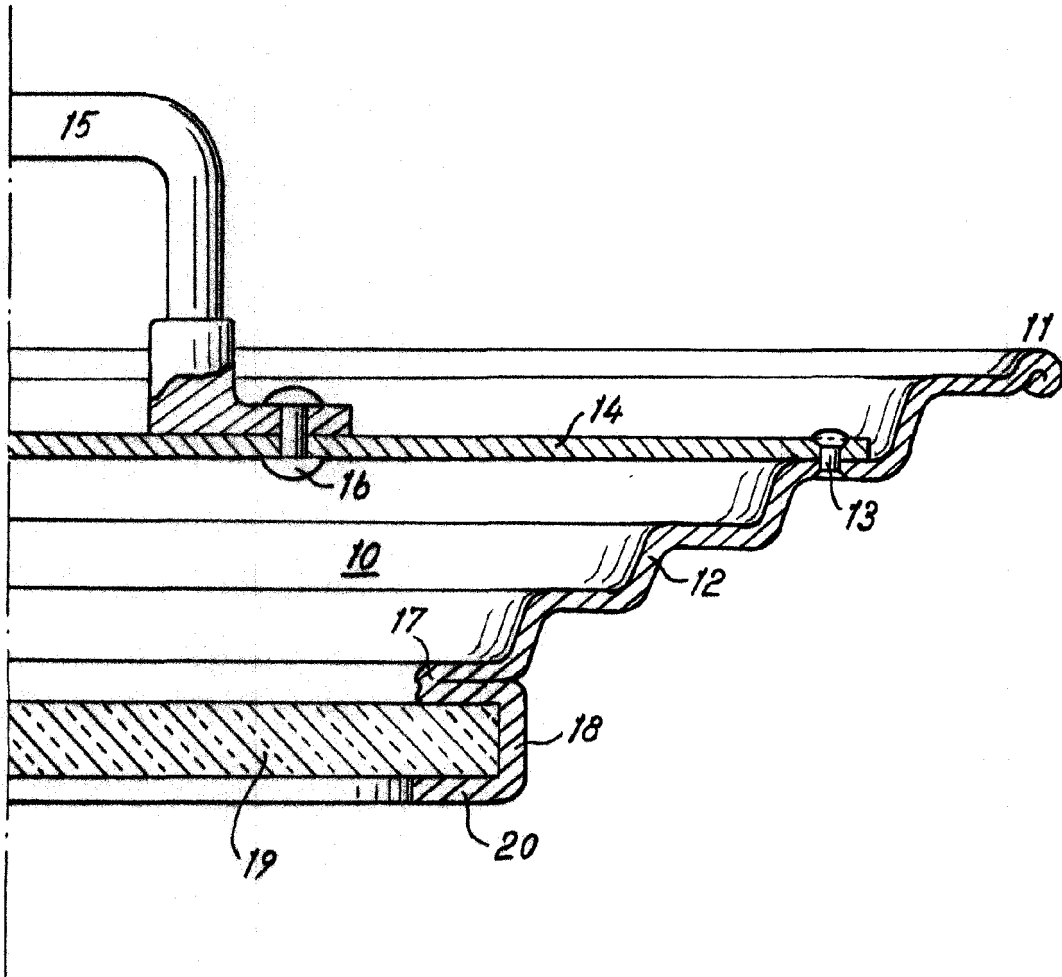

Madrid,  
Jaime Isern 1956  
p.p.