



M O D E L O
D E
U T I L I D A D

para "CAJA PERFECCIONADA PARA MEDIAS", a favor de la firma
MANUFACTURAS ANTONIO GASSOL, S.A., residente en Barcelona,
Avda. José Antonio nº 579.

= . =

MEMORIA DESCRIPTIVA

5. El presente modelo de utilidad se refiere a una caja perfeccionada para medias y similares que presenta la ventaja sobre las conocidas, de que puede ser abierta por la misma mano que la sostiene, de forma que la otra mano queda libre para manipular el contenido de la caja.

10. Este objeto se consigue por el hecho de que la caja esta formada por un cuerpo de caja propiamente dicha y una tapa, articulados entre sí alrededor de un eje situado cerca de uno de los bordes del conjunto, estando dicha articulación formada por pivotes que sobresalen interiormente de las paredes de la tapa en el eje de articulación y entrantes correspondientes previstos en las caras exteriores de la caja propiamente dicha, de modo que comprimiendo la caja en el sentido de su espesor entre dicho eje de articulación y el borde adyacente, la caja se abre
15. por el otro borde mientras queda sujeta por la misma mano que la ha abierto. Al efecto, los bordes adyacentes de la tapa y del cuerpo de la caja pueden estar rebajados o doblados con-



26
•56314

convenientemente para permitir la fácil apertura del conjunto.

Para facilitar la explicación se acompaña a la presente memoria una lámina de dibujos en los que se ha representado una realización que se cita a título de ejemplo no limitativo en vista de perspectiva semiabierta.

5.

La caja ilustrada está formada por una pieza de chapa embutida que forma el cuerpo 10 de la caja de forma esencialmente rectangular y presenta dos embutidos laterales 11 practicados de fuera a dentro en sus lados menores en disposición alineada cerca de uno de los lados mayores del cuerpo 10.

10.

La tapa 12 de la caja es otra pieza embutida similar que puede enchufarse sobre la anterior para cerrarla y, en posiciones correspondientes a los embutidos mencionados, presenta otros embutidos 13 dirigidos en el mismo sentido, los cuales determinan salientes interiores que se acoplan en los entrantes formados por los embutidos citados en primer lugar, de modo que se constituye un eje vertical de articulación de los dos elementos de la caja. Para facilitar el movimiento de ambos elementos los bordes adyacentes de la tapa y el cuerpo están rebajados, por ejemplo tal como se indica en 14. Los lados mayores libres de la caja y de la tapa están provistos de cualquier dispositivo de retención convencional, tal como una combinación de entrantes y salientes visibles en 15 y 16 respectivamente.

15.

20.

En estas condiciones, cuando la caja cerrada es apretada entre tapa y base, en un punto cualquiera situado entre el eje de articulación virtual y el borde adyacente se produce la oscilación de ambos elementos en el sentido de la flecha 17 y la misma mano que ha realizado la apertura puede continuar sujetando con seguridad la caja, dejando libre a la otra mano. El cierre de la caja se efectúa apretando los bordes libres de ambos ele-

25.

30.

563 14

26 S



mentos hasta conseguir el acoplamiento del dispositivo de retención descrito.

5. El modelo, en su esencialidad, puede ser desarrollado en otras variantes que difieran en detalle de las indicadas y a las cuales alcanzará igualmente la protección que se recaba. Podrá, pues, ser construido en cualquier forma y tamaño, con los materiales más adecuados, por quedar todo ello comprendido en el espíritu de las reivindicaciones.

NOTA

10. Descrito el objeto y utilidad del modelo, lo que se declara no divulgado ni practicado en España, comprende las siguientes reivindicaciones:

15. 1. Caja perfeccionada para medias, caracterizada porque comprende un cuerpo y una tapa articulados entre sí alrededor de un eje virtual situado cerca de uno de los bordes del conjunto, estando la articulación formada por pivotes sobresalientes interiormente de las paredes de la tapa, en el eje de articulación, acoplados con entrantes correspondientes previstos en las caras exteriores de la caja propiamente dicha, de modo que comprimiendo el conjunto en la dirección de su espesor entre dicho eje de articulación y el borde adyacente de la caja, ésta se abre por el otro borde mientras es sujeta por la misma mano que la ha abierto.

20. 2. Caja según la reivindicación 1, caracterizada porque los bordes de la tapa y del cuerpo adyacente al eje de articulación virtual están rebajados o doblados para facilitar su movimiento mutuo.

25. 3. Caja perfeccionada para medias.

Según se describe y reivindica en la presente memoria



26 S

•563 14

que consta de cuatro páginas foliadas y escritas a máquina por una sola cara, acompañadas de una lámina de dibujos.

Madrid a, 26 SEP. 1956

MANUFACTURAS ANTONIO GASSOL, S.A.

p.a.

JAIME ISERN MIRALLES

P P

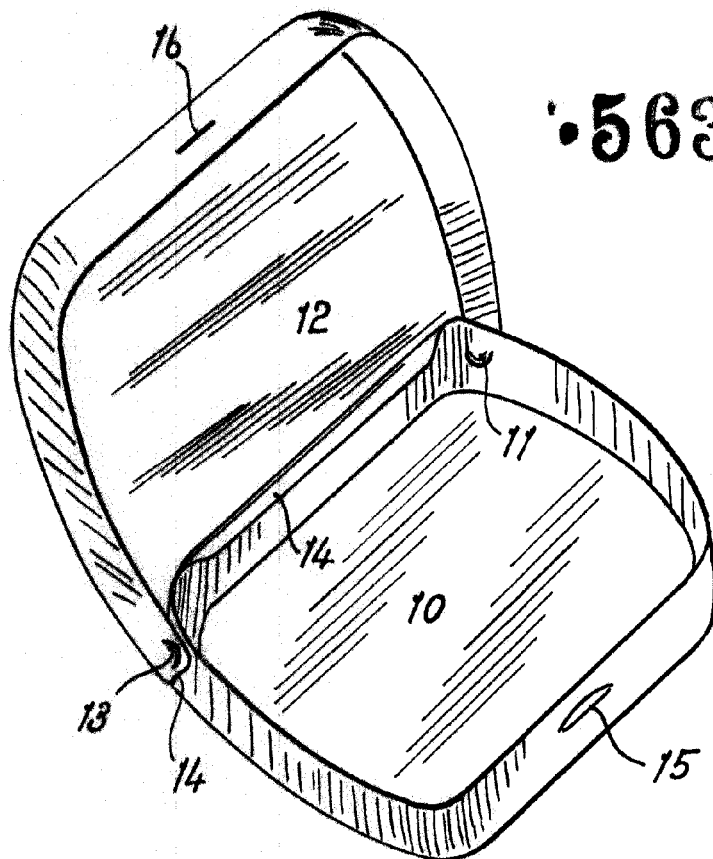

56314

Madrid, 1956
p.p. Jaime Isern