



56308

MEMORIA DESCRIPTIVA

que se acompaña a la solicitud de registro de

MODELO de UTILIDAD

por 20 años en España, su Protectorado y Posesiones,

para

"UNA CARRETILLA METÁLICA SIMPLIFICADA"

a favor de

Don Román GÓMEZ GIMÉNEZ, en VITORIA (Alava),

Eduardo Velasco Nº 2 - 3º.

Es objeto del presente Modelo de Utilidad, una Carretilla metálica simplificada.

5 Las carretillas metálicas conocidas hasta ahora, se han construido generalmente, imitando la factura de las clásicas carretillas de madera, es decir, se componen, como aquellas, de un gran número de piezas cuya unión hasta quedar terminada la carretilla, resulta bastante costosa, sin aumentar apreciablemente la solidez ni aportar otras ventajas que pudiesen justificar el empleo del hierro en lugar de la madera. -

10

+ 2 + 56308

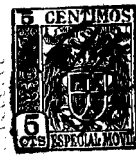

El Modelo objeto de esta solicitud se distingue ventajosamente de las construcciones citadas, pues la sustitución de la madera por el hierro permite reducir grandemente el número de piezas componentes que entran en la elaboración de las carretillas, reduce, así, el costo de la mano de obra, aumenta la solidez del conjunto y la disposición relativa de todas las piezas, facilita notablemente el manejo de las mismas, según se verá por la descripción específica que sigue a base del dibujo que se acompaña y que representa a título ilustrativo no limitativo, puesto que la ejecución en la práctica habrá de variar en pequeños detalles para amoldarla al uso que haya de tener, siempre que éstos no alteren la esencialidad del objeto, un ejemplo preferido de ejecución, representando este dibujo, en perspectiva, una carretilla construida con arreglo al Modelo de Utilidad objeto de esta solicitud, siendo: A-A, las manceras o brazos de porte sobre los cuales descansa, adecuadamente sujeta, la caja B. Dichas manceras A-A forman un armazón completo cuyos brazos se amoldan a la figura de la caja y en su parte delantera, están curvados hacia abajo y al final inferior de esta curvatura, o sea en C, alojan el eje de la rueda E y fácilmente se comprenden las ventajas de tal disposición ya que, recibiendo el peso de la carga sobre un apoyo vertical, la resistencia a las cargas y golpes por baches, etc., resulta infinitamente mayor. A partir de los puntos C - C, el armazón prosigue, según se ve en el dibujo, formando la horquilla horizontal delantera D que abraza y protege la rueda contra choques y sirve al mismo tiempo, de punto de apoyo de volteo.

• 56308

+ 3 +



40 Para ciertos usos, la parte delantera de la caja B se provee de soportes como los representados en F.

Según ha podido apreciarse, el empleo de metal en lugar de madera hace factible construir una carretilla con un número exiguo de piezas y sumamente simplificada, ligera, de aspecto agradable, fácilmente manejable y de mucha duración.

50 Descrita suficientemente en lo que precede, la naturaleza del Modelo, así como el modo de llevarlo ventajosamente a la práctica, y demostrado que cumple con creces, lo prescrito por el art. 171 del Estatuto vigente sobre Propiedad Industrial, se solicita registro de Modelo de Utilidad por veinte años en España, su Protectorado y Posesiones, con arreglo a las siguientes

REIVINDICACIONES

- 55 1a) Una Carretilla metálica simplificada, caracterizada por una caja de carga que reposa sobre un armazón formado en una sola pieza por las dos manceras y la horquilla delantera de volteo.
- 60 2a) Una Carretilla según la reivindicación primera, caracterizada porque hacia su parte delantera, ambas manceras están curvadas hacia abajo y en la parte inferior de las ramas verticales descendientes, está aplicado el eje de la rueda que recibe con presión vertical el peso de carga que gravita sobre las manceras; hallándose dichas partes inferiores de las manceras unidas por dicha horquilla horizontal con exclusión de toda otra pieza.
- 65 3a) "Una Carretilla metálica simplificada".

56308

+ 4 +

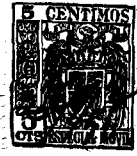

70

Sean cuales fueren las circunstancias especiales que concurren con la esencialidad del Modelo de Utilidad descrito en la presente Memoria, ilustrado por el adjunto dibujo y definido por las anteriores Reivindicaciones.

Madrid, 22 de Septiembre de 1956.

EL INGENIERO-AGENTE  
Braulio Helguera

P.P.

+56308

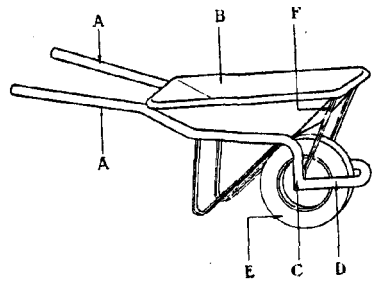

ESCALA VARIABLE

Madrid, 22 de Septiembre de 1956.

EL INGENIERO-AGENTE  
Braulio Helguera

P.P. *Braulio Helguera*



56308

ESCALA VARIABLE

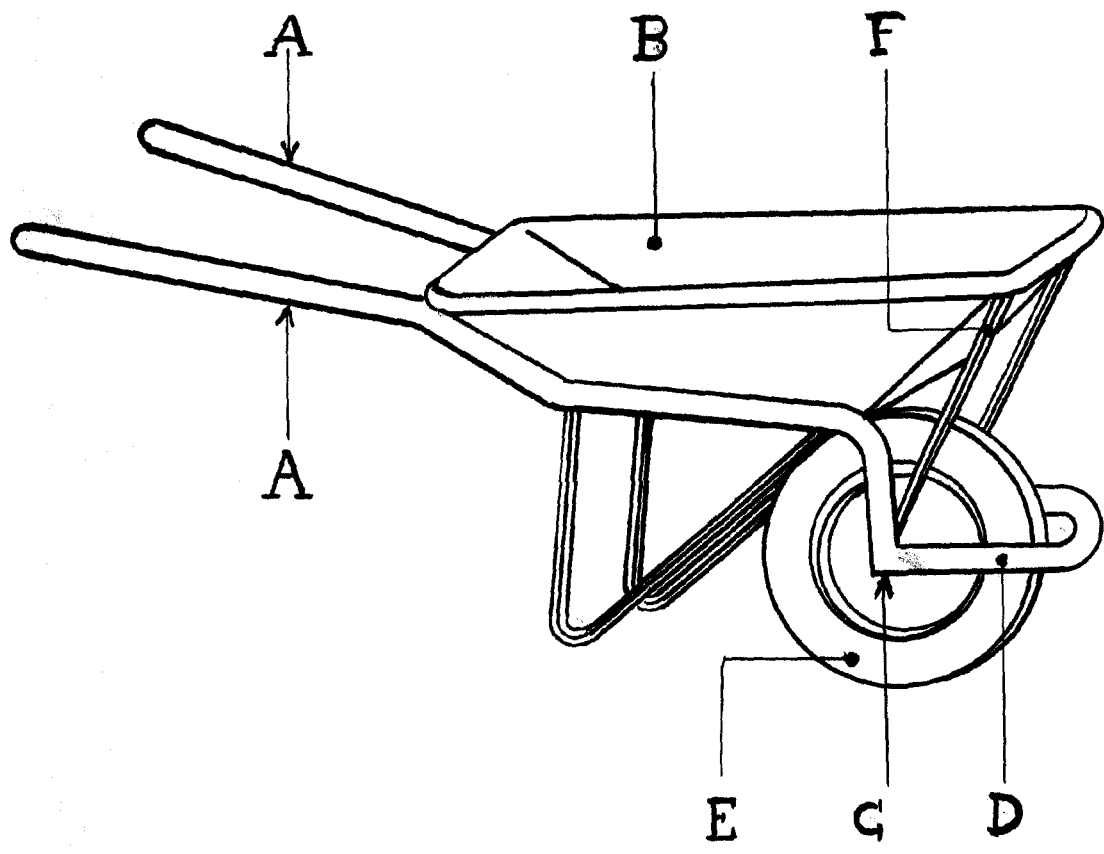

Madrid, 22 Septiembre 1956.

El Ingeniero-Agente  
BRAULIO HRIGUERA

P. P. *Ramón Gómez Cerezo*