

56300

56300



MODELO DE UTILIDAD

por VEINTE años

cuyo privilegio se solicita para todo el territorio nacional y sus colonias a favor de :

AISCONDEL S. A.

entidad española con domicilio en Barcelona, calle Industria núm. 345, por :

"NUEVA CUBETA PARA HIELO"

=====

•56300



MEMORIA DESCRIPTIVA
=====

Este Modelo de Utilidad se contrae, conforme indica su enunciado, a un nuevo tipo de cubeta conservadora del hielo con la que gracias a sus especiales características y organización se logra la mayor conservación del hielo durante mayor tiempo que en las conocidas, y asimismo de botellas o recipientes cerrados, que rodeados del hielo, se deban mantener a baja temperatura. - - - -

5.

Esta cubeta se caracteriza principalmente en quedar formada por dos recipientes de diferentes tamaños, preferentemente troncocónicos de revolución, realizados en material plástico no rígido, acoplándose uno dentro del otro y con sus bordes superiores coincidentes, todo ello de tal forma realizado que entre ambos queda un espacio libre.

10.

Es asimismo característica del mismo objeto que el recipiente menor está dotado en su superficie exterior de unos nervios, distribuidos regularmente que constituyen separadores o centradores, con lo que se asegura que el espacio libre existente entre los dos recipientes sea regular por toda su extensión, para lo que estos nervios sobresalen en dimensión igual a la diferencia de radios en el lugar en que están instalados. - - - - -

15.

20.

Es también característica del mismo objeto que el espacio existente entre los dos recipientes se rellena

•56300



25. con un aislante térmico tal y como lana de vidrio o similar, uniéndose las bocas de estos recipiente mediante una pieza anular metálica con sección radial en forma de U.

30. Es por último característica de la misma cubeta que en las proximidades del borde superior se le instala un asa articulada y asimismo uno o más topes que limitan el posible abatimiento del asa, al menos por uno de los lados, a la posición horizontal, con lo que sirve al mismo tiempo para soportar colgado un paño para secarse las manos o secar las recipientes o botellas que estén en el interior de la cubeta, la cual se completa con una tapa rebordeada y con su pomo, que se ajusta herméticamente sobre la boca. - - - - -

40. Fácil será comprender que dada esta especial constitución, el frío interior se conserva por largo tiempo puesto que entre el recipiente interior que es el que contiene al hielo y el exterior que está en contacto con el ambiente, existe una capa de aislamiento que impide que el calor exterior trascienda al interior. Asimismo y por estar realizados ambos recipientes en material plástico (polietileno) su superficie es suave y lisa y por ello no araña ni estropea los tableros de la mesa en que se coloque la cubeta. - - - - -

50. Para facilitar la mejor comprensión de cuanto se ha indicado, se describe seguidamente la figura de la adjunta hoja de dibujos en la que se ha grafiado una vis-

•56300



ta en sección por un plano axial, de una cubeta realizada de acuerdo con las características citadas, la cual debe ser considerada como un ejemplo ilustrativo sin carácter limitativo. - - - - -

55. En dicha figura se ha señalado por (1) el recipiente exterior que va dotado de los soportes (2) para el asa (3) y asimismo de los topes (4) que limitan la caída del asa (3) por uno de los lados a la posición horizontal al objeto de que sirva de soporte a un paño para secar las manos o las botellas que se coloquen dentro de la cubeta. Dentro de este recipiente (1) va instalado otro similar (5) pero de menores dimensiones, el cual presenta en su cara exterior los nervios (6) que aseguran el centrado de este recipiente en el interior del (1), quedando entre ambos el espacio libre (7) que comprende asimismo al fondo por (8), el cual es ocupado por fibra de vidrio que actúa como aislante térmico. Los dos recipientes (1) y (5) se dimensionan de tal suerte que una vez colocado el (5) dentro del (1) sus bordes (9) y (10) queden coincidentes, solidarizándose ambos mediante el aro metálico (11) que tiene sección en U, el cual arma al conjunto y su cara interior (12) sirve como lugar de ajuste de la tapa (13), que para ello está dotada del reborde (14), completándose esta tapa con el pomo (15) para su manejo. - - - - -
- 60.
- 65.
- 70.
- 75.

Descritas convenientemente las características fundamentales de constitución y organización de la cubeta

.56300



80. para hielo a que se contrae este Modelo de Utilidad, se hace constar que en la misma se podrán introducir todas aquellas modificaciones que la experiencia y la práctica pudieran aconsejar, siempre que con ellas no se cambie, altere o modifique su idea fundamental, que es la que se resume y concreta en la siguiente: - - - - -

N O T A

85. Se declaran de novedad, propiedad y utilidad para todo el territorio nacional y sus colonias, las siguientes: - - - - -

R E I V I N D I C A C I O N E S

90. 1ª. Nueva cubeta para hielo que se caracteriza en quedar formada por dos recipientes de material plástico blando acoplados uno dentro del otro pero dejando un espacio libre entre ambos por todas sus caras laterales y el fondo, quedando sus bocas unidas entre sí mediante un aro o pieza rígida que forma la boca de la cubeta, y sobre la que se acopla ajustada una tapa dotada de un reborde para el ajuste citado y de un pomo central para su manejo.

100. 2ª. Nueva cubeta para hielo según la nota anterior que se caracteriza también en que el espacio libre interior que existe entre los dos recipientes de plástico está ocupado por un aislante térmico, tal como lana de vidrio o similar. - - - - -

•56300



105. 3ª. Nueva cubeta para hielo según las notas precedentes que se caracteriza también en quedar dotada de un asa articulada por las proximidades de la boca de la cubeta, con la particularidad de tener ésta instalada, una pequeña pieza tope que limita la caída del asa, al menos por uno de los lados, a la posición horizontal sirviendo así como soporte de una pequeña toalla. - - - - -

4ª. "NUEVA CUBETA PARA HIELO". - - - - -

110. Todo ello conforme se ha descrito y reivindicado en la presente memoria que consta de seis hojas foliadas y mecanografiadas por una sola de sus caras y de una lámina de dibujos que la ilustra.

BARCELONA, 14 SEP. 1956

P. A.

Ducy



56300

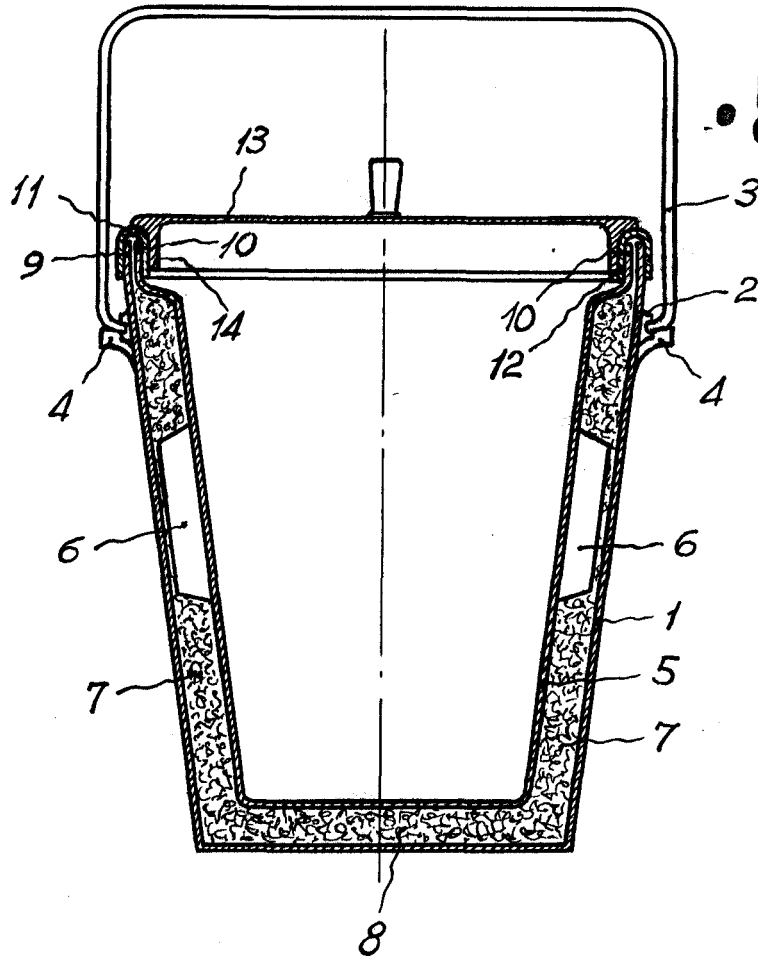

BARCELONA, 14 SEP. 1956

P. A.