



.56278

M O D E L O
D E
U T I L I D A D

a favor de D.ALEJO SINGLA VILA, de nacionalidad española, residente en Martorellas (Barcelona), Avenida de Piera, 52, por "SILLIN BIPLAZA PARA MOTOCICLETAS".

- . -

MEMORIA DESCRIPTIVA

La presente invención se refiere a un sillín doble para motocicletas y demás vehículos ligeros similares, el cual se caracteriza por su peculiar estructura y por proporcionar una excelente suspensión o efecto amortiguador, punto éste que es el que interesa solucionar a fin de que el o los ocupantes no ocusen la trepidación propia de las irregularidades del terreno.

Hasta la fecha se han ideado diversos tipos de sillines de esta clase, más la mayoría de ellos adolecen de graves inconvenientes, debidos a la complicación mecánica



al excesivo número de plazas o bien a defectos de concepción en el montaje de los elementos amortiguadores, determinados, casi siempre, por simples resortes muy duros y deficiientemente distribuidos.

5. Los inconvenientes apuntados quedan solucionados con el sillín objeto de la invención, el cual se caracteriza por hallarse formado por un bastidor de plancha, debidamente perfilado para su perfecta adaptación sobre el cuerpo de la motocicleta, Dentro del aludido bastidor figura un marco a modo de puente basculante, articulado por sus extremos a aquel y por un punto medio a un segundo puente que forma parte del sillín posterior y que va combinado con unos resortes en esta zona. El puente o marco principal dispone de un travesaño que sirve de punto de apoyo a una pluralidad de muelles helicoidales discontinuos enlazados entre sí a través de una varilla en zig-zag y unidos por sus extremidades restantes a las piezas anterior y posterior del sillín delantero y trasero, respectivamente.
10. Del puente o marco principal se derivan unos brazos que se unen a un travesaño inferior del bastidor a través de otros tantos resortes regulables.
- 15.
- 20.

Para la mejor comprensión de la presente memoria descriptiva, se acompaña un dibujo en el que, tan sólo a título de ejemplo se representa un caso práctico de realización de un sillín de las características indicadas.

25.

En dicho dibujo, la figura 1 es una vista en perspectiva del sillín doble; y la figura 2 corresponde a una sección longitudinal del mismo.



El objeto de la invención está constituido por un bastidor de chapa -1-, perfilado adecuadamente para terminar en la parte delantera un marco -2- y en la trase-
ra otro mas bajo -3-. Este mismo batidor -1- posee unos
5. angulos -4- en los que se articula por -5- un puente bas-
culante central -6-, unido superiormente a una placa trans-
versal -7- y derivado inferiormente en unos brazos -8-,
en cuyo extremo toman apoyo los resortes horizontales -9-
fijados, a través de un resorte graduable -10-, a un tra-
vesaño -11- solidario del propio bastidor principal -1-.

El puente central -6- se articula por -12- a otro
similar trasero -13-, solidario de un sector curvado -14-
y portador de unos topes -15-. Contra la cara interior de
-14- ejercen presión unos resortes verticales -16- que
15. descansan sobre unas aletas -17- unidas al arco -3-.

El sistema de absorción está formado por una plu-
ralidad de resortes helicoidales longitudinales -18-, -19-
-20- y -21- unidos entre sí por varillas en zig-zag -22- y
-23- mientras que por sus extremos restantes quedan fija-
dos a las piezas -2-, -7- y -14- como puede apreciarse en
20. las figuras, estando destinados estos resortes a recibir
los correspondientes almohadillados -24- y -25-, propios
de los asientos anterior y posterior, respectivamente, o
bien uno común que cubre todo el conjunto.

25. El funcionamiento de este sillín biplaza es, en
líneas generales el siguiente:

Inicialmente se gradúa el tornillo -10- para ten-
sar los resortes -9-, que son los que condicionan el des-
censo del puente central -6-.



Las presiones ejercidas sobre los asientos -24- y -25- se traducen en esfuerzos hacia abajo que determinan el desplazamiento en tal sentido del marco -6- que pivota por -5- y arrastra al segundo puente -13-. Por otra parte, la fuerza que puede gravitar sobre el asiento trasero -25- da lugar a la compresión de los resortes -16- con el consiguiente efecto amortiguador. El retorno de las piezas indicadas se consigue automáticamente tan pronto cesan las presiones que han dado lugar a las deformaciones o cambio de posición aludidos.

Por lo que atañe a la superficie elástica de los asientos trasero y posterior, gracias a la disposición discontinua de los resortes -18-, -19- y -20- -21- se consigue una completa permanencia de las cualidades de tensión y distensión de los propios resortes. Además, con la adopción de las varillas en zig-zag comunes -22- y -23- el efecto elástico se extiende también a los laterales de los asientos, lo que hasta la fecha no se había conseguido en las ejecuciones usuales.

Examinando la figura 2 se comprende al instante que en este sillín biplaza están sus componentes instalados de modo que las fuerzas se reparten uniformemente, permitiendo ello una perfecta absorción de las vibraciones, que prácticamente no son acusadas por los ocupantes, los cuales pueden sentarse comodamente sobre el vehículo sin los inconvenientes de que adolecen los sillines hasta ahora empleados.

Serán independientes del objeto de la invención



los materiales, formas y dimensiones de los componentes del sillín biplaza descrito, siempre que las variaciones que se introduzcan no afecten a su esencialidad.

- . -

N O T A

Se reivindica como objeto del presente modelo de

5. utilidad:-

1. Sillín biplaza para motocicletas, que se caracteriza esencialmente por el hecho de estar constituido por un bastidor cerrado de material y dimensiones convenientes y de perfil adecuado al de la zona del vehículo en la que ha de aplicarse, cuyo bastidor presenta en su parte anterior y en la posterior sendos arqueamientos situados a distinta altura, quedando previsto en el interior del mismo bastidor unas articulaciones para un marco o puente central oscilante, portador de un travesaño superior y articulado a un segundo puente trasero asimismo basculante, el cual es solidario de un segmento arqueado que pertenece al asiento posterior, apareciendo en esta zona y entre aquel segmento y el bastidor de base, unos resortes verticales y hallándose dispuestos entre unos brazos derivados del puente central y un travesaño unido al bastidor básico, otros resortes horizontales con medios de regulación.

2. Sillín biplaza para motocicletas, según la reivindicación anterior que se caracteriza por el hecho de

• 5.6 278



que la superficie receptora de los almohadillados o asientos propiamente dichos está constituida por una pluralidad de resortes discontinuos longitudinales, fijos, por una parte, al arco delantero del bastidor basico y al

5. travesaño superior del puente central y, por otra a este y al segmento arqueado trasero, efectuándose el enlace de todos estos resortes entre sí por medio de unas varillas en zig-zag, que confieren una gran flexibilidad transversal y lateral a cada sillín.

10. 3. Sillín biplaza para motocicletas.

La presente memoria consta de seis hojas foliadas, escritas a máquina por una sola cara.

Barcelona, a 19 de septiembre de 1956.

Alejo SINGLA VILA

p.a.

Barcelona, 19 Septiembre 1956
 Alejandro Singla Vila
 r.o.

56278

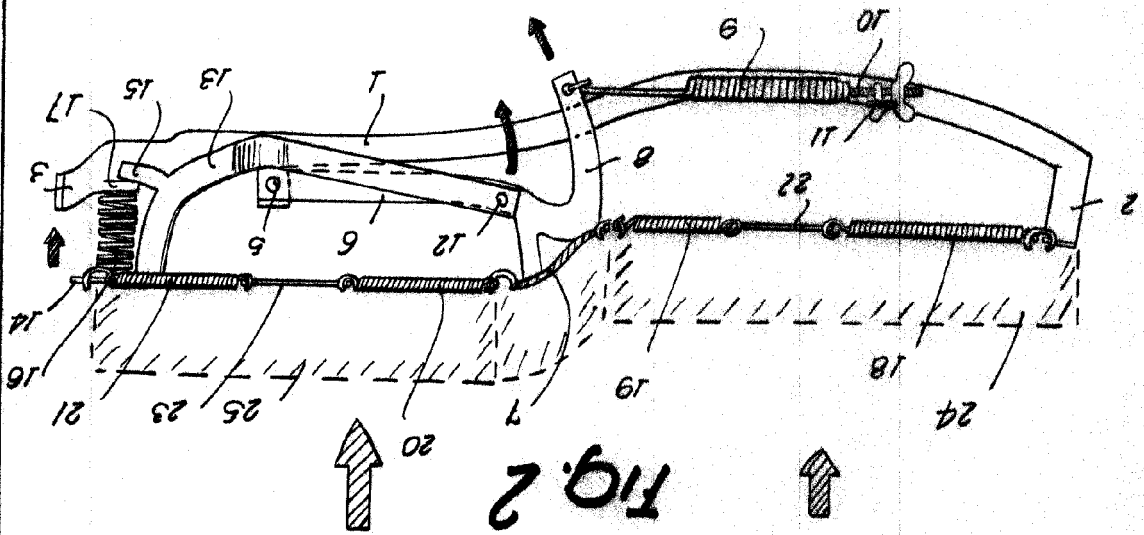

FIG. 2

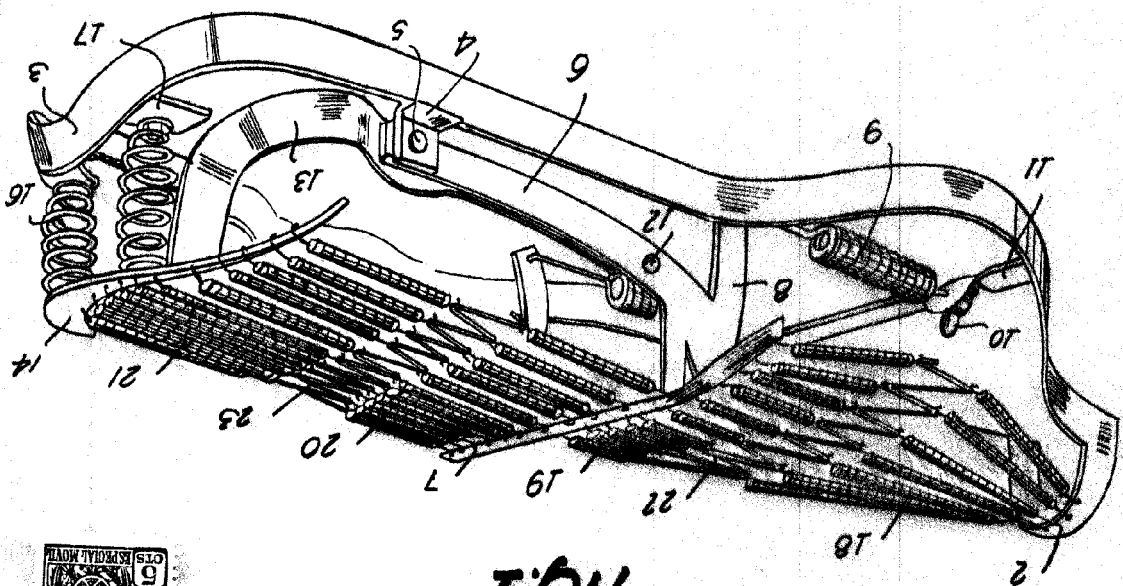

FIG. 1



Hoja única

D. ALEJO SINGLA VILA